

# REA 100.0 PLUS

# STIHL



2 - 33      Instruction Manual  
33 - 68      Manual de instrucciones

 **WARNING**

Read Instruction Manual thoroughly before use and follow all safety precautions – improper use can cause serious or fatal injury.

 **ADVERTENCIA**

Antes de usar la máquina lea y siga todas las precauciones de seguridad dadas en el manual de instrucciones – el uso incorrecto puede causar lesiones graves o mortales.



## Contents

1	Introduction.....	2
2	Guide to Using this Manual.....	2
3	Main Parts.....	3
4	Safety Symbols on the Products.....	4
5	IMPORTANT SAFETY INSTRUCTIONS....	4
6	Battery Safety.....	11
7	Maintenance, Repair and Storage.....	12
8	Before Starting Work.....	13
9	Charging the Battery.....	13
10	LED Diagnostics.....	14
11	Bluetooth® Radio Interface.....	15
12	Assembling the Pressure Washer.....	15
13	Connecting the Water Supply.....	17
14	Inserting and Removing the Battery.....	19
15	Switching the Pressure Washer On and Off .....	20
16	Checking the Controls.....	20
17	During Operation.....	21
18	After Finishing Work.....	23
19	Transporting.....	24
20	Storing.....	25
21	Cleaning.....	26
22	Inspection and Maintenance.....	27
23	Troubleshooting Guide.....	28
24	Specifications.....	29
25	Replacement Parts and Equipment.....	32
26	Disposal.....	32
27	Limited Warranty.....	32
28	Trademarks.....	32
29	Addresses.....	33

## 1 Introduction

Thank you for your purchase. The information contained in this manual will help you receive maximum performance and satisfaction from your STIHL pressure washer and, if followed, reduce the risk of injury from its use.

### SAVE THIS MANUAL!



Because this pressure washer is battery-powered and produces a strong water jet, special safety precautions must be observed to reduce the risk of personal injury.



Read this instruction manual thoroughly before use and periodically thereafter. Follow all safety precautions. Careless or improper use of the pressure washer can cause serious or fatal injury.

Do not lend or rent your pressure washer without this instruction manual. Allow only persons who fully understand the information in this manual to operate the pressure washer.

For further information, or if you do not understand any of the instructions in this manual, please go to [www.stihlusa.com](http://www.stihlusa.com) or contact your authorized STIHL servicing dealer.

## 2 Guide to Using this Manual

### 2.1 Signal Words

This manual contains safety information that requires your special attention. Such information is introduced with the following symbols and signal words:



#### DANGER

- Indicates a hazardous situation which, if not avoided, will result in death or serious injury.



#### WARNING

- Indicates a hazardous situation which, if not avoided, could result in death or serious injury.

#### NOTICE

- Indicates a risk of property damage, including damage to the machine or its individual components.

### 2.2 Symbols in Text

The following symbol is included to assist you with the use of the manual:



Refers to a designated chapter or sub-chapter in this instruction manual.

## 3 Main Parts

### 3.1 Pressure Washer and Battery

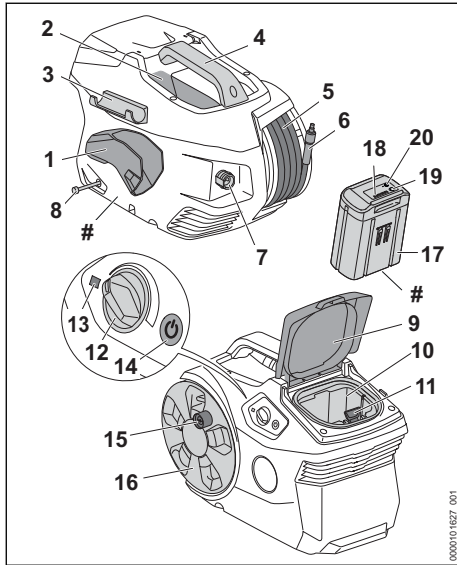

- 1 Holder for Spray Gun**  
For storing the spray gun.
- 2 Storage Compartment**  
For storing the high-pressure nozzle.
- 3 Holder for Spray Lance**  
For storing the spray lance.
- 4 Carrying Handle**  
For lifting and transporting the pressure washer.
- 5 High-pressure Hose**  
Carries the water from the high-pressure pump to the spray gun.
- 6 Coupling**  
For connecting the high-pressure hose to the spray gun.
- 7 Connector for Water Inlet**  
For connecting the water hose to the high-pressure pump.
- 8 Detergent Hose**  
For drawing in the detergent.
- 9 Battery Compartment Cover**  
Covers the battery and battery compartment.
- 10 Battery Compartment**  
Holds the battery.

#### 11 Locking Lever

Secures the battery in the battery compartment.

#### 12 Rotary Control

For adjusting the operating pressure and the flow rate of the high-pressure jet.

#### 13 Pressure Washer LED

Indicates the operating status of the pressure washer.

#### 14 Power Button

Switches the motor on and off.

#### 15 Crank Handle

For turning the hose reel.

#### 16 Hose Reel

For rolling up the high-pressure hose.

#### 17 Battery

Supplies electrical power to the motor.

#### 18 Battery LEDs

Indicate the battery's state of charge and display error messages regarding potential malfunctions in the battery or power tool.

#### 19 Push Button

Activates the battery's LEDs. Activates and deactivates the Bluetooth® interface (if applicable).

#### 20 "BLUETOOTH®" LED (only for batteries with )

Indicates whether the Bluetooth® interface is enabled or disabled.

#### # Rating Plate

Contains electrical information and the product's serial number.

### 3.2 Spray Attachment

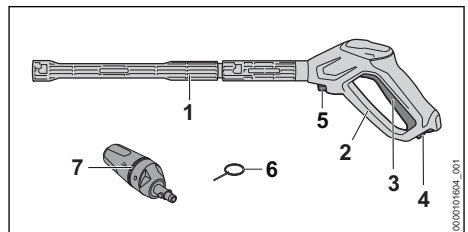

#### 1 Spray Lance

Directs the water from the spray gun to the high-pressure nozzle.

#### 2 Spray Gun

For controlling and directing the water jet.

#### 3 Spray Gun Trigger

Opens and closes the valve in the spray gun.

**4 Retaining Latch**

Locks/unlocks the spray gun trigger.

**5 Coupling for High-Pressure Hose**

For connecting the high-pressure hose to the spray gun.

**6 Cleaning Needle**

For removing dirt and debris from the spray gun nozzles.

**7 3-in-1 Nozzle**

The 3-in-1 nozzle consists of a fan-jet nozzle, a rotary nozzle and a detergent nozzle to which cleaning agent can be added.

## 4 Safety Symbols on the Products

**4.1 Pressure Washer**

The following safety symbols are found on the pressure washer:



To reduce the risk of injury, follow the specified safety precautions.



Read and follow all safety precautions in the instruction manual. Improper use can lead to serious or fatal personal injury or property damage.



To reduce the risk of eye injury, always wear proper eye protection, [§ 5.4](#).



To reduce the risk of cut injuries, keep hands, feet and other body parts away from the water jet, [§ 5.7.4](#).



To reduce the risk of serious or fatal injury to the operator or bystanders, never direct the high-pressure jet toward the operator, bystanders or animals, not even to clean clothing or shoes, [§ 5.7.4](#).



To reduce the risk of short-circuit, fire or electrocution, never spray near power sources. Do not rely on the pressure washer's insulation against electric shock, [§ 5.7.4](#).



To reduce the risk of short-circuit, fire or electrocution, never direct the spray at electrical appliances and equipment, sockets or power cords, [§ 5.7.4](#).



To reduce the risk of fire/explosion resulting in serious or fatal injury or property damage, never spray flammable or combustible liquids, [§ 5.7.4](#).



To reduce the risk of damage to the pressure washer, do not allow the pressure washer to be used or stored in freezing temperatures. Store the pressure washer indoors in a dry, secure place that cannot be accessed by children or other unauthorized users, [§ 7](#).



To reduce the risk of injury or property damage from unintended activation, remove the battery any time the pressure washer is not in use, [§ 5.5](#).

**4.2 Battery**

The following safety symbols are found on the AP series battery:



To reduce the risk of injury, follow the specified safety precautions.



Read and follow all safety precautions in the battery's instruction manual and the manual for the STIHL tool powered by this battery. Improper use can lead to serious or fatal personal injury or property damage.



To reduce the risk of personal injury or property damage from fire, explosion or burns, including chemical burns, do not disassemble, crush, drop, damage or heat above 212 °F (100 °C). Never expose to fire or incinerate, [§ 6.1](#).



To reduce the risk of personal injury or property damage from a short circuit, fire or explosion, keep dry. Never immerse in water or other liquids, [§ 6.1](#).

Batteries sold separately.

## 5 IMPORTANT SAFETY INSTRUCTIONS

**5.1 General Safety Warnings and Instructions**

This section contains the prescribed general safety warnings and instructions for electric high-pressure cleaners / pressure washers. Additional

important warnings and instructions are provided in subsequent sections of this manual.

## **▲ WARNING**

When using electric pressure washers, basic safety precautions should always be followed to reduce the risk of fire, electric shock and personal injury, including the following:

- 1) Read all the instructions before using the product.
  - 2) To reduce the risk of injury, close supervision is necessary when a product is used near children.
  - 3) Know how to stop the product and bleed pressures quickly. Be thoroughly familiar with the controls.
  - 4) Stay alert – watch what you are doing.
  - 5) Do not operate the product when fatigued or under the influence of alcohol or drugs.
  - 6) Keep operating area clear of all persons.
  - 7) Do not overreach or stand on unstable support. Keep good footing and balance at all times.
  - 8) Follow the maintenance instructions specified in the manual.
  - 9) **WARNING** – Risk of eye injury. Spray can splash back or propel objects. Always wear properly rated eye protection such as safety goggles or face shield while spraying. (Safety glasses do not provide full protection.)
- or above. Use only genuine STIHL replacement parts.
  - Spray gun produces strong recoil (kick-back) opposite to direction of spray. Hold firmly with both hands to reduce the risk of injury from loss of control.
  - Because of high pressure and water velocity, spray jet is very powerful. To reduce risk of severe lacerations and injection of fluids below the skin, never direct spray jet towards self, other persons or animals. Keep clear of nozzle while machine is operating. Make sure spray jet does not damage object being cleaned.
  - To reduce risk of fire and explosion, never spray flammable liquids.
  - To reduce risk of electrocution and fire, never direct spray jet towards the machine itself, other electrical appliances or equipment, sockets or power cords. Never spray near power source.
  - Protect against frost.
  - Store indoors.
  - If connection is made to a potable water system, the system must be protected against backflow.

### **ADDITIONAL SAFETY INFORMATION**

## **▲ WARNING**

- Read and follow all safety precautions on labels and in instruction manual. Failure to follow these instructions can cause serious or fatal injury.
- Spray jet can splash back and propel objects at high speed. To reduce the risk of eye injury, always wear goggles that are impact-rated and comply with ANSI Z87 "+". Goggles must also be rated for protection against droplet/splash hazards according to ANSI Z87.1.
- Keep bystanders and animals out of the work area.
- See rating plate for maximum discharge pressure and maximum discharge temperature – use only high pressure hoses and accessories rated for these amounts

## **5.2 Intended Use**

### **▲ WARNING**

- This pressure washer is designed for cleaning jobs around the home and garden, cleaning garden furniture, walkways, patios, vehicles, trailers and other similar applications.
- Use your pressure washer only for cleaning solid surfaces and other items that will not be damaged by water or the force of the spray jet.
- Use the pressure washer and battery only as described in this manual. Do not use it for other purposes, since misuse may result in personal injury or property damage, including damage to the pressure washer or battery.
  - Never attempt to modify or override the pressure washer's controls or safety devices in any way.
  - Never use a pressure washer that has been modified or altered from its original design.
- This power tool may be powered by a STIHL AP series battery.

The STIHL AP battery with  uses Bluetooth® technology to exchange information with mobile devices running the STIHL connected App.

Batteries, chargers and other accessories are sold separately.

### 5.3 Operator

#### ▲ WARNING

- Working with the pressure washer can be strenuous. The operator must be in good physical condition and mental health. To reduce the risk of personal injury:
  - Check with your doctor before using the pressure washer if you have any health condition that may be aggravated by strenuous work.
  - Do not operate the pressure washer while under the influence of any substance (drug, alcohol or medication, etc.) that might impair vision, balance, dexterity or judgment.
  - Be alert. Do not operate the pressure washer when you are tired. Take a break if you become tired.
  - Do not permit minors to use the pressure washer.
  - Bystanders, especially children, and animals should not be allowed in the area where the pressure washer is in use.
- According to STIHL's current knowledge, the electric motor of this pressure washer should not interfere with a pacemaker.
  - However, persons with a pacemaker or other implanted medical device should consult their physician and device manufacturer before operating this pressure washer.

### 5.4 Personal Protective Equipment

#### ▲ WARNING

- To reduce the risk of personal injury:
  - Always wear proper clothing and protective apparel, including proper eye protection.
- To reduce the risk of eye injury:
  - Always wear goggles that are impact-rated and marked as complying with ANSI Z87 "+". Goggles must also be rated for protection against droplet/splash hazards according to ANSI Z87.1.
  - Safety glasses do not provide full protection.
- Good footing is very important. To help maintain a secure footing and reduce the risk of injury while working:



- Wear sturdy boots with non-slip, rubber soles. Do not wear sandals, flip-flops, open-toed or similar footwear.

- To reduce the risk of electric shock:
  - Wear rubber-soled footwear that provides insulation when operating the pressure washer.
- Aqueous aerosols may form while working with a pressure washer. Inhalation of some aerosols can be hazardous. To determine the measures necessary to protect against aqueous aerosols, carry out a risk assessment before starting work. Depending on your risk assessment, class FFP2 or higher respirators may be necessary.

### 5.5 Pressure Washer

#### ▲ WARNING

- To reduce the risk of electric shock, fire and explosion:
  - Do not immerse the pressure washer in water or other fluids.
  - Store the pressure washer indoors.
  - Never use your pressure washer if the battery compartment cover or casing around the motor is cracked or damaged.
- Using the battery-powered pressure washer for other purposes than intended may increase the risk of personal injury and property damage.
  - Read and follow the operating instructions in this manual for approved applications,  17.
- To reduce the risk of personal injury to the operator and bystanders:



- Always switch off the pressure washer, remove the battery, relieve system pressure and lock the spray gun trigger before assembling, transporting, adjusting, inspecting, cleaning, servicing, maintaining or storing the pressure washer, and any other time it is not in use.
- Release the trigger switch and remove the battery before clearing jammed material.
- Never leave the pressure washer unattended when the battery is inserted.
- Although certain unauthorized attachments may fit your STIHL pressure washer, their use may be extremely dangerous. Only attachments supplied by STIHL or expressly

approved by STIHL for use with this specific model are recommended.

- Use only attachments supplied or expressly approved by STIHL.
- Never modify this pressure washer in any way.
- Never attempt to modify or override the pressure washer's controls or safety devices in any way.
- Never use a pressure washer that has been modified or altered from its original design.
- If the pressure washer is dropped or subjected to similar heavy impacts:
  - Check that it is undamaged, in good condition and functioning properly before continuing work.
  - Check that the controls and safety devices are working properly.
  - Check the LEDs on the battery for error messages,  23.
  - Check that the battery has not been damaged. Never use or charge a malfunctioning, damaged, cracked, leaking or deformed battery.
  - Never work with a damaged or malfunctioning pressure washer or battery. In case of doubt, have the pressure washer and battery checked by your authorized STIHL servicing dealer.
- If the pressure washer is damaged, not working properly, has been left outdoors or exposed to rain, its components may no longer function properly and safety devices may be inoperative. To reduce the risk of personal injury and property damage:
  - Take the pressure washer to your authorized STIHL servicing dealer to be checked before further operation.
- Genuine STIHL replacement parts are specifically designed to match your pressure washer and meet safety and performance requirements. Use of parts that are not authorized or approved by STIHL may cause serious or fatal injury or property damage.
  - STIHL recommends that only identical STIHL replacement parts be used.

## 5.6 Connecting the Water Supply

### WARNING

- When the spray gun trigger is released, fluid recoil may push non-potable water back into the potable water system.



- Do not connect the pressure washer directly to a potable water system.

– If hooking up the pressure washer to a potable water system, a backflow preventer must be installed between the water tap and the hose. The design of the backflow preventer must comply with all applicable water management codes and regulations in your area.

- If potable water has passed through the backflow preventer, it can no longer be regarded as potable water. To prevent contamination of potable water:
  - Follow the rules issued by the local water authority to prevent water flowing back from the pressure washer into the drinking water main.
  - Do not use the pressure washer with dirty water (i.e., water that contains sand, dirt or other particulate matter). If there is a risk that the water supply is dirty, use an appropriate water filter or find an alternative water source.

## 5.7 Using the Pressure Washer

### 5.7.1 Before Operation

#### WARNING

- Misuse or unauthorized use may result in personal injury and property damage.
  - Use the pressure washer only as described in this instruction manual.
- Using a pressure washer that is modified, damaged, improperly adjusted or maintained, or not completely and securely assembled can lead to a malfunction and increase the risk of serious personal injury or death.
  - Never operate a pressure washer that is modified damaged, improperly maintained or not completely and securely assembled.
  - Always check your pressure washer for proper condition and operation before starting work, particularly the spray gun trigger and retaining latch.
  - Ensure that the spray gun trigger and retaining latch move freely. The spray gun trigger switch must not engage until the retaining latch is moved to the unlocked position.
  - Never attempt to modify or override the controls or safety devices in any way.

- If your pressure washer or any part is damaged or does not function properly, take it to your authorized STIHL servicing dealer. Do not use the pressure washer until the problem has been corrected.
- Exposing the battery to water, detergent, or contaminants increases the risk of short circuit, fire and explosion.
  - Never operate the pressure washer without the battery compartment cover properly secured in place.
  - If the battery compartment cover is missing, worn or damaged, replace it before starting work.
- Before inserting the battery:
  - Check the contacts in the battery compartment for corrosion or other foreign matter and keep clean.
  - Never insert or use a malfunctioning, damaged, cracked, leaking or deformed battery.
  - Read and follow the instructions on switching on the pressure washer,  15.1.
  - Ensure that the high-pressure hose is in good condition and not frayed, cracked, deformed or damaged in any way. Never operate the machine with a damaged or worn high-pressure hose.
- To help reduce the risk of serious personal injury or death from unintentional starting:
  - Be sure the spray gun trigger is in the off position before inserting the battery.
  - Never carry the pressure washer with your finger on the spray gun trigger.
  - Release the spray gun trigger before removing the battery.



- Switch off the pressure washer, remove the battery, relieve system pressure, lock the spray gun trigger and disconnect from the power supply before assembling, transporting, adjusting, inspecting, cleaning, servicing, maintaining or storing the pressure washer, and any other time it is not in use.
- Always switch off the pressure washer, remove the battery, relieve system pressure and lock the spray gun trigger before attempting to remove the high pressure hose or spray lance from the spray gun.
- Always switch off the pressure washer, remove the battery, relieve system pressure and lock the spray gun trigger before

- attempting to adjust or change a spray nozzle or other accessory.
- Never leave the pressure washer unattended when the battery is inserted.
- Never store the battery in the pressure washer.

### 5.7.2 Holding and Controlling the Pressure Washer

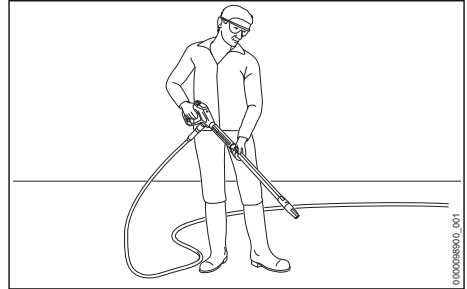

### ▲ WARNING

- To maintain a firm grip and properly control your pressure washer:
  - Keep the spray attachment clean and dry at all times. Keep it free of moisture, pitch, oil, grease and resin.
- To reduce the risk of serious or fatal injuries to the operator or bystanders from loss of control:
  - Always hold the spray attachment firmly with both hands when you are working.
  - Wrap your fingers tightly around the spray gun and spray lance.
  - Position the spray attachment in such a way that all parts of your body are clear of the water jet whenever the battery is inserted.
- Operating the pressure washer with one hand is extremely dangerous. One-handed operation makes it difficult to oppose and absorb reactive forces (recoil) without losing control of the pressure washer. To reduce the risk of serious or fatal injury to the operator or bystanders from loss of control:
  - Never attempt to operate the pressure washer with one hand.
- Because of the high pressure and spray velocity, fluids can penetrate the skin and cause fluid injection and/or severe injury. To reduce the risk of serious or fatal injuries to the operator or bystanders from loss of control, keep proper footing and balance at all times:
  - Take special care in overgrown or wet terrain and always watch for hidden obsta-

- cles such as tree stumps, roots, rocks, holes and ditches to avoid stumbling or falling.
- Be extremely cautious when working on slopes or uneven ground.
- To reduce the risk of injury from loss of control:
  - Never work on a ladder, roof, in a tree or while standing on any other insecure support.
  - Never operate the pressure washer above shoulder height.
  - Do not overreach. Keep proper footing and balance at all times.

### 5.7.3 Working Conditions

## ▲ WARNING

- Operate your pressure washer only under good visibility during favorable daylight conditions.
  - Postpone the work if the weather is windy, foggy, rainy or inclement.
- Your pressure washer is a one-person machine.
  - Do not allow other persons in the general work area.
  - Bystanders, especially children, and animals should not be allowed in the area where it is in use.
  - Switch off the motor immediately if you are approached.
- To reduce the risk of injury to bystanders and unauthorized users:
  - Never leave the pressure washer unattended when the battery is inserted.
  - Switch off the pressure washer and remove the battery during work breaks and any other time the pressure washer is not in use.
- Sparks generated from operation of the pressure washer may be capable of igniting combustible gases, liquids, vapors, dusts or other combustible materials and substances. To reduce the risk of fire and explosion:
  - Never operate the pressure washer in a location where combustible gases, liquids, vapors, dusts or other combustible materials and substances are present.
  - Read and follow recommendations issued by government authorities (e.g., OSHA) for identifying and avoiding the hazards of combustible gases, liquids, vapors, dusts or other combustible materials and substances.
- Spraying certain materials with the water jet may produce dust or a mist containing particulate matter capable of causing respiratory disease, cancer, birth defects and other serious harm.
  - Never spray any surface containing lead paint.
  - Never spray asbestos-containing materials such as asbestos cement or asbestos siding. Hazardous, breathable asbestos fibers may be released in addition to the dirt.
  - Consult governmental agencies such as EPA, OSHA, CARB and NIOSH and other authoritative sources on hazardous materials if you are unfamiliar with the risks associated with the particular substances you are spraying.
- Inhalation of certain dusts, especially organic dusts such as mold or pollen, can cause susceptible persons to have an allergic or asthmatic reaction. Substantial or repeated inhalation of dust or other airborne contaminants, especially those with a smaller particle size, may cause respiratory or other illnesses.
  - Control dust and mists at the source where possible.
  - To the extent possible, operate the pressure washer so that the wind or operating process directs any dust, mist or other particulate matter raised by the pressure washer away from the operator.
  - When respirable dust or other particulate matter cannot be kept at or near background levels, always wear a respirator that is approved by NIOSH and rated for worksite-specific conditions. Follow the recommendations of governmental authorities (e.g., OSHA/NIOSH) and occupational and trade associations.
- Breathing asbestos dust is dangerous and can cause severe or fatal injury, respiratory illness or cancer, including mesothelioma. The use and disposal of asbestos-containing products is strictly regulated by OSHA and EPA.
  - Stop work immediately and contact the relevant state and local authorities and/or EPA, your employer or local OSHA representative if you have reason to believe that you might be disturbing asbestos.

### 5.7.4 Operating Instructions

## ▲ WARNING

- In the event of an emergency:

– Switch off the motor immediately and remove the battery.

- To reduce the risk of fire/explosion resulting in serious or fatal injury or property damage:



- Never spray flammable or combustible liquids.
- Never draw fluids into the pump that contain solvents or undiluted acids (e.g., gasoline, heating oil, paint thinner or acetone).



- Because of the high pressure and spray velocity, fluids can penetrate the skin and cause fluid injection and/or severe injury.



- Never direct the high-pressure jet toward yourself or other persons, not even to clean clothing or shoes.
- Do not direct the high-pressure jet toward animals.



- Keep hands, feet and other parts of your body away from the water jet at all times.

– Do not direct the high-pressure jet into places you cannot see.

– Switch off the pressure washer, remove the battery, relieve system pressure and lock the spray gun trigger before changing or adjusting any spray nozzle or accessory.

– If an accident does occur and the spray appears to have penetrated the skin, seek emergency medical care. Do not treat as a simple cut.

- To reduce the risk of property damage or serious personal injury:

– Start work at the greatest effective distance from the surface being cleaned. Do not move so close that the surface is damaged by the force of the spray.

– Be especially careful when spraying softer materials such as fabric.

– Use caution when directing spray toward fragile materials such as glass. It could shatter.

- This pressure washer was designed for use with water alone or with a detergent specifically designed and approved for use with pressure washers. Use of unsuitable detergents or cleaning agents can cause personal injury and

damage the pressure washer and/or the surface being cleaned.

– Always use the detergent in the dosage specified in the detergent manufacturer's instructions for proper preparation and dilution, as well as safe use and disposal.

- Chemical detergents may contain harmful (toxic, caustic, irritant), flammable or explosive substances. They are potentially harmful and can cause skin and eye irritation, chemical burns and other serious personal injury.

– Avoid contact with skin and eyes.

– In the event of accidental contact, immediately rinse the contact area thoroughly with plenty of clean water.

– If fluid gets into your eye(s): Do not rub. Rinse water over the open eye(s) for at least 15 minutes and seek medical attention.

- To reduce the risk of injury to bystanders:
  - Do not allow other persons in the general work area.

## ⚠ WARNING

- To reduce the risk of short-circuit, fire or electrocution:

– Never direct the high-pressure jet toward the pressure washer itself or any of its components.



– Never direct the spray at electrical appliances and equipment, sockets or power cords.



– Never spray near electrical outlets or other power sources.

– Never use your pressure washer if the battery compartment cover or casing around the motor is cracked or damaged.

## NOTICE

- Running the pressure washer without water will cause the pump to overheat, which may result in permanent damage. Always connect and turn on the water supply to the pump before starting the motor. Do not operate the pressure washer without water.

## 6 Battery Safety

### 6.1 Warnings and Instructions

#### ▲ WARNING

- Read and follow the safety precautions on the battery and all warnings and instructions that accompany it.
- Use of unauthorized batteries can damage the power tool and result in fire, explosion and personal injury and property damage.
  - Use only genuine STIHL AP series batteries with this power tool.
- Use of STIHL AP series batteries for any purpose other than powering STIHL products could be extremely dangerous.
  - Use STIHL AP series batteries only to power compatible STIHL products.
- Use of unauthorized chargers can damage the battery and result in fire, explosion and personal injury and property damage.
  - Charge STIHL AP series batteries only with genuine STIHL AL 101, AL 301, AL 301-4 or AL 500 series chargers.
- The battery contains safety features and devices which, if damaged, may allow the battery to generate heat, rupture, leak, ignite or explode.



- Never heat the battery above 212 °F (100 °C).
- Never incinerate or place the battery on or near fires, stoves or other high-temperature locations.
- Never use or charge a malfunctioning, damaged, cracked, leaking or deformed battery.
- Never open, disassemble, crush, drop, subject to heavy impact or otherwise damage the battery.
- Never expose the battery to microwaves or high pressures.
- Never insert objects into the battery's cooling slots.
- Extreme temperatures may cause the battery to generate heat, rupture, leak, ignite or explode, resulting in severe or fatal personal injury and property damage.
  - Never charge, use or store the battery outside the specified ambient temperature limits, **■** 24.3.
- To reduce the risk of personal injury and property damage in the event the battery emits smoke, has an unusual smell or feels unusually hot while using, charging or storing:

- Immediately discontinue using or charging the battery. Contact the authorities in the event of fire or explosion.

- To reduce the risk of a short circuit, which could lead to electric shock, fire and explosion:



- If a STIHL AP battery has been exposed to rain during work, remove it from the product and allow it to dry indoors. Make sure it is completely dry before charging or using.
- Do not handle the battery with wet hands.
- Never immerse any STIHL battery in water or other liquids.
- Never bridge the battery terminals with wires or other metallic objects.
- Keep a battery that is not in use away from small metal objects capable of conducting electricity (e.g., paper clips, nails, coins, keys).
- Store the battery indoors in a dry room.
- Never store the battery in damp or corrosive environments or in conditions that could lead to corrosion of its metal components.
- Never store the battery in the power tool.
- When storing the battery, maintain a charge of 40 % to 60 % for STIHL AP series batteries (2 green LEDs).
- If storing the battery in the charger, disconnect the charger from the outlet.
- Protect the battery from exposure to corrosive agents such as garden chemicals and de-icing salts.
- Protect the battery from exposure to conductive liquids such as salt water.
- Do not attempt to repair, open or disassemble the battery. There are no user-serviceable parts inside.
- Leaking battery fluid is potentially harmful and can cause skin and eye irritation, chemical burns and other serious personal injury.
  - Avoid contact with skin and eyes.
  - Use an inert absorbent such as sand on spilled battery fluid.
  - In the event of accidental contact, immediately rinse the contact area thoroughly with mild soap and water.
  - If fluid gets into your eye(s): do not rub. Rinse water over the open eye(s) for at least 15 minutes and seek medical attention.

- A battery fire can be dangerous. To reduce the risk of severe personal injury and property damage in the event of fire:
  - Evacuate the area. Fire can spread rapidly. Stay clear of any vapors generated and maintain a safe distance.
  - Contact the fire department.
  - Although water can be used to put out a battery fire, use of a multi-purpose dry chemical fire extinguisher is preferable.
  - Consult the fire department regarding proper disposal of a burned battery.
- Dropping the battery could result in personal injury or property damage. To prevent the battery from falling during removal:
  - Place the pressure washer on a level surface.
  - Use care when ejecting the battery.

## 7 Maintenance, Repair and Storage

### 7.1 Warnings and Instructions

#### **▲ WARNING**

- To reduce the risk of fire, electric shock or other personal injury and property damage:
  - Strictly follow the cleaning and maintenance instructions in the appropriate sections of this instruction manual.
  - STIHL recommends that all repair work be performed by authorized STIHL servicing dealers.
- Unintentional starting may result in personal injury or property damage. To reduce the risk of personal injury and property damage from unintentional starting:



- Switch off the pressure washer, remove the battery, turn off the water supply and squeeze the spray gun trigger until the pressure in the system has been fully released. Then, lock the spray gun trigger before inspecting the pressure washer or carrying out any cleaning, maintenance or repair work, before storing, and any other time the pressure washer is not in use.
- Unintentional starting may result in personal injury or property damage. To reduce the risk of personal injury and property damage from unintentional starting:
  - Switch off the pressure washer, remove the battery, turn off the water supply and

squeeze the spray gun trigger until the pressure in the system has been fully released. Then, lock the spray gun trigger before inspecting the pressure washer or carrying out any cleaning, maintenance or repair work, before storing, and any other time it is not in use.

- Use of parts that are not authorized or approved by STIHL may cause serious or fatal injury or property damage.
  - STIHL recommends that only identical STIHL replacement parts be used for repair or maintenance.
  - If using a replacement or accessory high-pressure hose, ensure that it is rated for the maximum PSI of the pressure washer.
  - If using a replacement spray gun or lance, or any other spray accessory, ensure that it is rated for the maximum PSI of the pressure washer.
- To reduce the risk of electric shock:
  - Unplug the charger from the electrical outlet before inspecting or cleaning the charger.
  - Regularly check the charger and ensure that the insulation of the power supply cord and plug are in good condition and show no signs of aging (brittleness), wear or damage.
  - Have a damaged power supply cord replaced by an authorized STIHL servicing dealer.
- To reduce the risk of short circuit, fire or explosion:
  - Never operate the pressure washer without the battery compartment cover properly secured in place.
  - Never use your pressure washer if the battery compartment cover or casing around the motor is cracked or damaged.
  - If the battery compartment cover is missing, worn or damaged, replace it before starting work.
- To reduce the risk of short circuit and fire:
  - Keep the battery guides dry and free of foreign matter. Clean as necessary with a dry cloth or soft, dry brush.
- Improper storage can result in unauthorized use, damage to the pressure washer and battery, and an increased risk of fire, electric shock and other personal injury or property damage.
  - Remove the battery from the pressure washer before storing.
  - Never store the pressure washer with the battery inserted.



- Do not transport, use or store the unit in freezing temperatures.
- If the pressure washer must be transported or stored in freezing conditions, the pump must be filled with antifreeze to prevent cracking due to water expansion, [18.2](#).

- When storing the battery, maintain a charge of 40 % to 60 % for STIHL AP series batteries (2 green LEDs).
- If storing the battery in the charger, disconnect the charger from the outlet.
- Store the pressure washer and battery indoors in a dry, secure place that cannot be accessed by children or other unauthorized users.
- Never store the battery in the pressure washer or in a container with small metal objects capable of conducting electricity (e.g., paper clips, nails, coins, keys).

SAVE THESE INSTRUCTIONS!

## 8 Before Starting Work

### 8.1 Preparing the Pressure Washer for Operation

Before starting work:

- ▶ Fully charge the battery, [9.2](#).
- ▶ Check the controls for proper function and condition, [16.1](#).
- ▶ Place the pressure washer on flat and firm ground or other solid surface in an open area.
- ▶ Connect the spray gun and lance, [12.2.1](#).
- ▶ Insert the spray nozzle, [12.3.1](#).
- ▶ If desired, add detergent, [17.4](#).
- ▶ Connect the water supply, [13.1](#).

### 8.2 Connecting to the STIHL connected App

- ▶ Turn on your mobile device's Bluetooth® interface.
- ▶ Turn on the battery's Bluetooth® interface, [11.1](#).
- ▶ Download the STIHL connected App from Google Play or the App Store.
- ▶ Follow in-app instructions for creating a new user account. Returning users should log in their existing account information.
- ▶ Follow the step-by-step instructions for adding the battery to your equipment list.

## 9 Charging the Battery

### 9.1 Setting up the Charger

#### WARNING

- Read and follow the safety precautions on the battery and charger and all warnings and instructions that accompany those products. To reduce the risk of short circuit, which could lead to electric shock, fire and explosion, make sure the charger and its components are dry and not damaged. Read and follow the warnings and instructions in your charger's manual. For optimum performance, observe the recommended ambient temperature ranges, [24.4](#).

#### WARNING

- A typical household electric circuit is between 15 and 20 amps. A single STIHL AL 500 charger draws approximately 4.8 amps. A single AL 301 or AL 301-4 charger draws approximately 4.4 amps and an AL 101 approximately 1.3 amps. To reduce the risk of fire from overloading an electrical circuit:
  - Ensure the electrical system is rated to withstand the expected electrical draw before charging your battery.
  - Charge multiple batteries one at a time or on separate circuits, unless you know your circuit can handle the total expected draw from multiple chargers.

#### WARNING

- Since the charger heats up during the charging process, do not operate the charger on a combustible surface or in a location where combustible gases, liquids, vapors, dusts or other materials and substances are present.

To set up the charger:

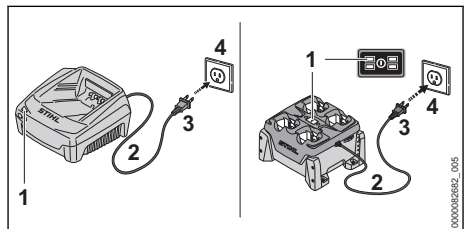

- ▶ Insert the plug (3) into a properly installed electrical outlet (4) matching the voltage and electrical frequency stated on the charger's rating plate.

The charger runs a self-test immediately after it is plugged in. The charger LED (1) will glow green for about 1 second, then it will glow red briefly before going out. Once the LED goes out, the self-test is complete and the charger is ready to charge the battery.

- ▶ Position the power supply cord (2) so that it will not be stepped on, tripped over, come in contact with sharp objects or moving parts or otherwise be subjected to damage or stress.

## 9.2 Charging



### WARNING

- STIHL batteries contain safety features and devices which, if damaged, may allow the battery to generate heat, rupture, leak, ignite or explode. Never charge a malfunctioning, damaged, cracked, leaking or deformed battery or use a charger that has been damaged. Never insert a wet battery or adapter. Never use a wet charger. Follow all product-specific warnings and instructions accompanying your battery and charger.

A battery is not fully charged when it ships from the factory. STIHL recommends that you fully charge the battery before using it the first time.

Read and follow the warnings and instructions in your charger's manual. For optimum performance, observe the recommended ambient temperature ranges,  24.4.

The battery heats up during operation of the power tool. If a hot battery is connected to the charger, it may be necessary for it to cool down before charging starts. The charging process begins only after the battery has cooled down sufficiently.

Charging time depends on a number of factors, including battery condition and the ambient temperature. For a complete list of approximate charging times, see [www.stihl.com/charging-times](http://www.stihl.com/charging-times).

To charge an AP battery:

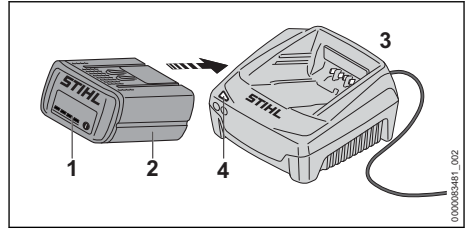

- ▶ Push the battery (2) into the charger (3) until it stops.  
The LED on the **charger** glows green when the battery is charging.  
The LEDs (1) on the **battery** glow green and show the state of charge.  
When the LEDs on the battery go out, the charging process is complete and the charger will shut itself off. The battery can be removed from the charger.
- ▶ Disconnect the power supply cord from the electrical outlet when the charger is not in use for extended periods of time.
- ▶ Charge STIHL AP series batteries only with genuine STIHL AL 101, AL 301, AL 301-4 or AL 500 series chargers.

## 10 LED Diagnostics

### 10.1 STIHL AP Battery

#### 10.1.1 Battery Status

Four LEDs show the status of the battery. These LEDs can glow or flash green or red.

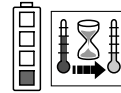

**If one LED glows red continuously:** the battery is either too hot or too cold. Allow the battery to warm up or cool down gradually at an ambient temperature of about 50 °F to 68 °F (10 °C to 20 °C).

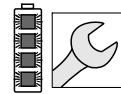

**If all 4 LEDs flash red:** the battery has a malfunction and must be replaced. Do not attempt to charge, use or store the battery.

#### 10.1.2 Charge Status

The LEDs on the battery also show the battery's state of charge.

To determine the battery's state of charge:

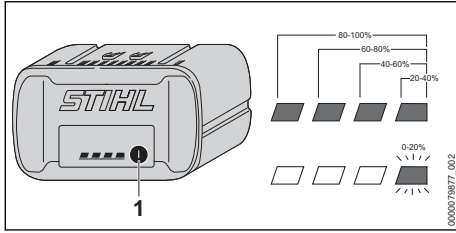

- ▶ Press the button (1) on the battery. The LEDs on the battery will glow or flash green for about 5 seconds and indicate the state of charge (see illustration).

#### For example:

If four green LEDs glow continuously: full charge.

If one green LED is flashing: less than 20 % charge.

## 11 Bluetooth® Radio Interface

### 11.1 Turning the Bluetooth® Interface On

- ▶ Press and hold the push button for about 3 seconds. If the Bluetooth® LED next to the connected symbol glows blue for about 3 seconds, the battery's Bluetooth® interface is on.

### 11.2 Turning the Bluetooth® Interface Off

- ▶ Press and hold the push button for about 3 seconds. If the Bluetooth® LED flashes blue six times, the Bluetooth® interface is off.

### 11.3 Resetting the Battery to Factory Settings via Bluetooth® (AP 300 S only)

Resetting the battery to the factory setting means that all user-specific data will be deleted.

- ▶ Press the push button four (4) times in quick succession and keep it pressed on the fourth time until the "BLUETOOTH®" LED next to the  symbol flashes blue.
- ▶ Then release the push button immediately.
- ▶ Connect the battery to the STIHL connected app to confirm that all user-specific data has been deleted.

## 12 Assembling the Pressure Washer

### 12.1 Assembling Parts and Accessories

#### WARNING

- ▶ To reduce the risk of severe injury from high-pressure spray, always switch off the pressure washer, shut off the water supply, relieve any remaining pressure in the system, lock the spray gun trigger and make sure the battery is removed before attempting to assemble the pressure washer or spray attachment.

#### Hose Reel Handle

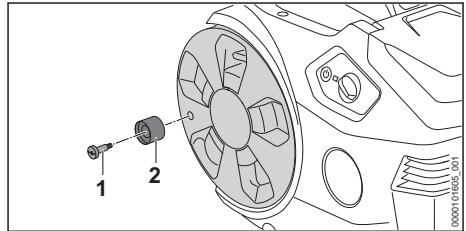

- ▶ Insert screw (1) into the hose reel handle (2).
- ▶ Insert the screw (1) with the hose reel handle (2) into the hose reel and tighten.

#### Holder

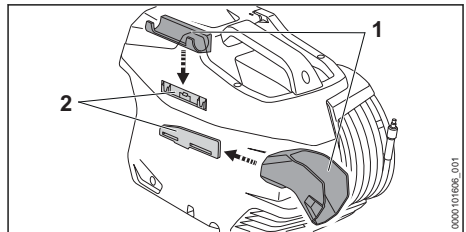

- ▶ Slide the holders (1) into the guides (2).

#### Nozzle

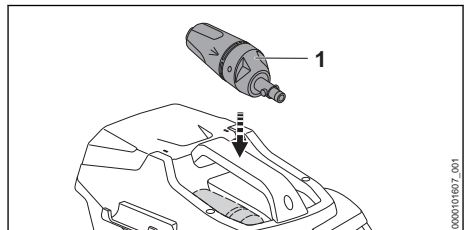



- ▶ Insert 3-in-1 nozzle (1).

## 12.2 Spray Gun and Lance

### 12.2.1 Connecting the Spray Gun and Lance

To connect the spray gun and lance:

- ▶ Switch off the pressure washer,  15.2.
- ▶ Remove the battery,  14.2.
- ▶ Shut off the water supply.
- ▶ Lock the spray gun trigger.
- ▶ Remove all sand and debris from the connections and couplings.

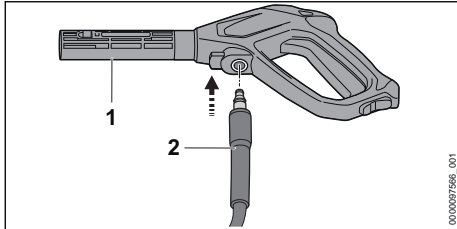

- ▶ Push the high-pressure hose (2) into the spray gun (1).
- ▶ If the high-pressure hose is difficult to push into the spray gun, apply a food-safe fitting grease to the sealing surface on the high pressure hose.

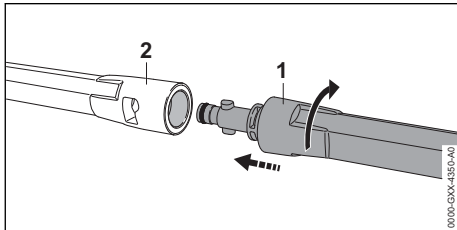



- ▶ Attach the spray lance (1) to the spray gun (2).
- ▶ Push the spray lance as far as it will go into the spray gun.
- ▶ Once inserted, turn the spray lance clockwise until it engages.
- ▶ If the spray lance is difficult to insert into the spray gun, apply a food-safe fitting grease to the sealing surface on spray gun.

### 12.2.2 Removing the Spray Gun and Lance

#### WARNING

- To reduce the risk of severe injury from high-pressure spray, always switch off the pressure washer, shut off the water supply, relieve any remaining pressure in the system, lock the spray gun trigger and make sure the battery is removed before attempting to remove or disassemble the spray gun or lance.

To remove the spray gun and lance:

- ▶ Switch off the pressure washer,  15.2.
- ▶ Remove the battery,  14.2.
- ▶ Shut off the water supply.
- ▶ Pull the spray gun trigger to relieve pressure.
- ▶ Lock the spray gun trigger.

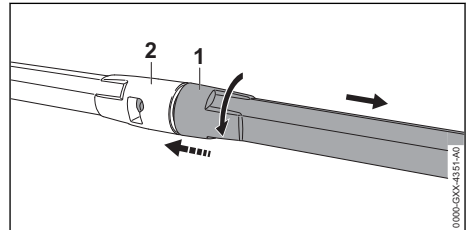

- ▶ Press the spray lance (1) against the spray gun (2) and turn the spray lance counter-clockwise.
- ▶ Pull out the spray lance.

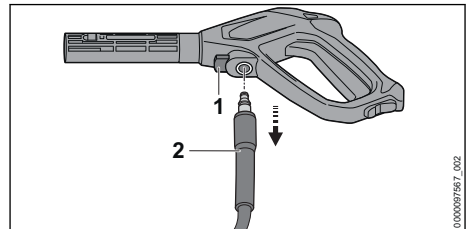

- ▶ Press down and hold the locking lever (1).
- ▶ Pull out the high-pressure hose (2).

## 12.3 Inserting and Removing the Spray Nozzle

### 12.3.1 Inserting the 3-in-1 Nozzle



#### WARNING

- To reduce the risk of severe injury from unintended spraying, switch off the pressure washer, relieve system pressure, lock the spray gun trigger and make sure the battery is removed before attempting to adjust or change a spray nozzle or other accessory.

#### WARNING

- If the nozzle is not secure, it can fly out of the spray lance during operation and cause injury. Confirm that the nozzle is fixed securely in the quick-connect coupling.

To insert the 3-in-1 nozzle:

- ▶ Switch off the pressure washer,  15.2.
- ▶ Remove the battery,  14.2.

- ▶ Pull the spray gun trigger to relieve pressure.
- ▶ Lock the spray gun trigger.
- ▶ Remove all sand and debris from the connections and couplings.

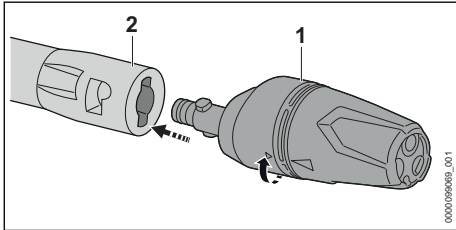

- ▶ Attach the 3-in-1 nozzle (1) to the spray lance (2).
- ▶ Push the 3-in-1 nozzle as far as it will go into the spray lance.
- ▶ Once inserted, turn the 3-in-1 nozzle clockwise until it engages.
- ▶ If the 3-in-1 nozzle is difficult to insert into the spray lance, apply a food-safe fitting grease to the sealing surface on spray lance.

### 12.3.2 Removing the 3-in-1 Nozzle



#### WARNING

- To reduce the risk of severe injury from unintended spraying, switch off the pressure washer, relieve system pressure, lock the spray gun trigger and make sure the battery is removed before attempting to adjust or change a spray nozzle or other accessory.

To remove the 3-in-1 nozzle:

- ▶ Switch off the pressure washer, 15.2.
- ▶ Remove the battery, 14.2.
- ▶ Pull the spray gun trigger to relieve pressure.
- ▶ Lock the spray gun trigger.

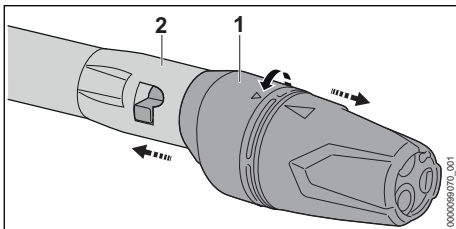

- ▶ Press the 3-in-1 nozzle (1) against the spray lance (2) and turn the 3-in-1 nozzle counter-clockwise.
- ▶ Pull out the 3-in-1 nozzle.

## 13 Connecting the Water Supply

### 13.1 Connecting the Pressure Washer to the Mains Water Supply



#### WARNING

- Make sure the pressure washer is switched off and the battery is removed before connecting to or disconnecting from the mains water supply.

#### Connecting the Water Hose

The water supply must meet the following requirements:

- Minimum length of water hose: 30 ft. (10 m)
- Maximum water inlet pressure: 145 psi (1 MPa / 10 bar)

To connect the pressure washer to the mains water supply:

- ▶ Switch off the pressure washer, 15.2.
- ▶ Remove the battery, 14.2.
- ▶ Remove all sand and debris from the connections and couplings.
- ▶ Connect the water hose to the water supply.
- ▶ Fully open the tap to flush any sand or dirt from the hose.
- ▶ Shut off the water supply.

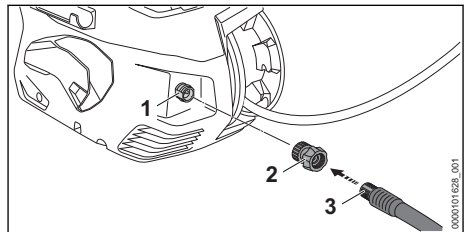



- ▶ Screw the coupling (2) onto the connector (1) and tighten by hand.
- ▶ Connect the water hose (3).
- ▶ If the spray lance is attached to the spray gun: remove the spray lance.
- ▶ Turn on the water supply.
- ▶ Pull the spray gun trigger until a steady, even water jet is delivered from the spray gun.
- ▶ Switch off the pressure washer.
- ▶ Lock the spray gun trigger.
- ▶ Connect the spray lance.
- ▶ Insert the nozzle, 12.3.1.

**NOTICE**

- Running the pressure washer without water will cause the pump to overheat, which may result in permanent damage. Always connect and turn on the water supply to the pump before starting the motor. Do not operate the pressure washer without water.

**Disconnecting the Water Hose**

To disconnect the water hose:

- Switch off the pressure washer,  15.2.
- Remove the battery,  14.2.
- Shut off the water supply.
- Pull the spray gun trigger to relieve pressure.
- Lock the spray gun trigger.

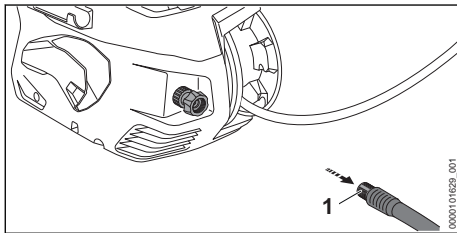



- Remove the water hose (1).

**13.2 Connecting the pressure washer to another water source****WARNING**

- Make sure the pressure washer is switched off and the battery is removed before connecting to or disconnecting from another water source.

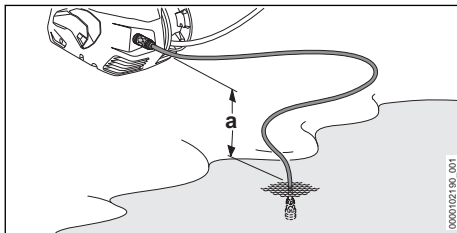
The pressure washer can draw water from rain barrels and cisterns and from running or stagnant bodies of water.



In order to draw water in, the height difference between the pressure washer and the water source should not exceed the maximum suction lift (a),  24.1.

The appropriate STIHL suction set must be used. The suction set includes a water hose with a special coupling and an integrated water filter.

Depending on the market, the appropriate STIHL suction set may be supplied with the pressure washer.

**Connecting the water hose**

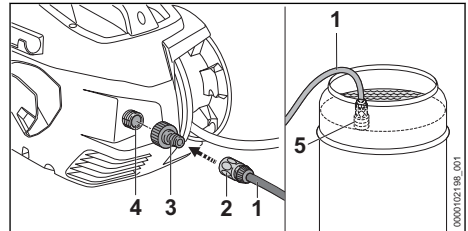

To connect the pressure washer to another water source:



- Unscrew the coupling of the pressure washer.
- Fill the water hose (1) with water until there is no air left in the water hose.
- Screw the coupling (3) onto the connector (4) and tighten by hand.
- Push the coupling (2) onto the coupling (3). The coupling (2) engages with an audible click.
- Suspend the filter (5) in the water source so that the filter (5) does not touch the bottom.
- If the spray gun is attached to the high-pressure hose: remove the spray gun.
- Hold the high-pressure hose downward.
- Switch on pressure washer and run it until an even jet of water is delivered by the high-pressure hose.
- Switch off the pressure washer.
- Attach spray gun to the high-pressure hose.
- Squeeze and hold down spray gun trigger.
- Switch on the pressure washer.

**Disconnecting the Water Hose**

To disconnect the water hose:

- Switch off the pressure washer,  15.2.
- Remove the battery,  14.2.
- Shut off the water supply.
- Pull the spray gun trigger to relieve pressure.
- Lock the spray gun trigger.

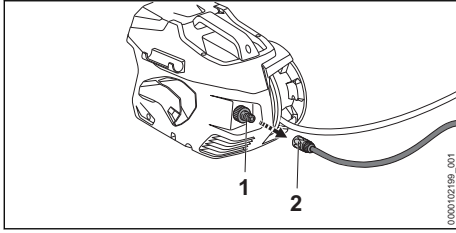

- ▶ To unlock the coupling: Pull the ring (2) and twist and hold it.
- ▶ Pull the suction set off the coupling (1).

## 14 Inserting and Removing the Battery

### 14.1 Inserting the Battery

#### WARNING

- To reduce the risk of personal injury or property damage from fire or electric shock, never use a malfunctioning, damaged, cracked, leaking or deformed battery, [§ 6](#). Never charge, use or store the battery outside the specified ambient temperature limits, [§ 24.3](#).

#### WARNING

- To reduce the risk of short circuit, fire or explosion, never operate the pressure washer without the battery compartment cover properly secured in place. If the battery compartment cover is missing, worn or damaged, replace it before starting work, [§ 7.1](#).

#### WARNING

- To reduce the risk of unintended activation, never store the battery in the pressure washer, [§ 20.2](#).

#### WARNING

- Do not handle the battery with wet hands, [§ 6.1](#).

To insert the battery:

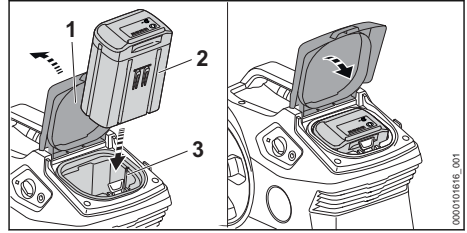

- ▶ Open the battery compartment cover (1).
- ▶ Insert the battery (2) into the battery compartment (3) until it stops.  
The battery is properly inserted when you hear an audible click. In this position, there is electrical contact between the battery and the pressure washer.
- ▶ Close the battery compartment cover (1) and ensure that it is properly secured in place.

Since a new battery is not fully charged, STIHL recommends that you fully charge the battery before using it the first time, [§ 9](#).

### 14.2 Removing the Battery

#### WARNING

- To reduce the risk of severe personal injury from unintended activation, always remove the battery before assembling, transporting, adjusting, cleaning, servicing, maintaining or storing the pressure washer, and any other time it is not in use.

#### WARNING

- Use care when ejecting the battery to prevent it from falling and causing personal injury or property damage.

#### WARNING

- If hands become wet during operation dry them before removing the battery. Do not handle the battery with wet hands, [§ 6.1](#).

To remove the battery:

- ▶ Place the pressure washer on a level surface.

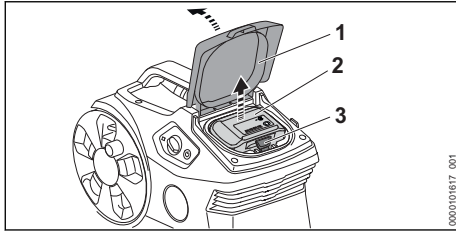

- ▶ Open the battery compartment cover (1).
- ▶ Compress the locking lever (3) to eject the battery (2) from the battery compartment.
- ▶ Close the battery compartment cover (1) and ensure that it is properly secured in place.

### NOTICE

- Avoid exposing the battery to excessive heat or prolonged periods of direct sunlight. Use or storage outside the recommended ambient temperature range can reduce the performance of the battery.

## 15 Switching the Pressure Washer On and Off

### 15.1 Switching On



#### WARNING

- Never operate your pressure washer if it is damaged, improperly adjusted or maintained, not completely and securely assembled or not functioning properly, [Fig. 5.5](#). To reduce the risk of personal injury, always wear proper clothing and protective apparel, including proper eye protection, when operating your pressure washer, [Fig. 5.4](#).



#### WARNING

- To reduce the risk of electric shock or damage to the unit, ensure the battery compartment cover is closed before starting work.

Before switching on:

- ▶ Make sure you have a secure and firm footing.
- ▶ Stand upright.
- ▶ Always hold and operate the pressure washer with one hand firmly on the spray gun and your other hand firmly on the spray lance. Always hold the pressure washer with two hands in this manner.

To switch the pressure washer on:

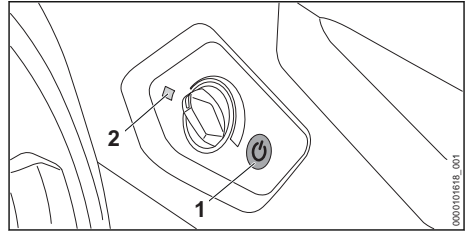

- ▶ Press the power button (1).  
The LED (2) will glow green. The pressure washer is ready for operation.

The pressure washer will switch off automatically if the spray gun trigger is not activated for approximately 30 minutes. The LED (2) turns off. To re-activate the pressure washer:

- ▶ Press the power button (1) again.

### 15.2 Switching Off

To switch the pressure washer off:

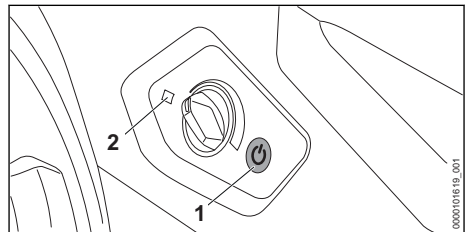

- ▶ Press the power button (1).  
The LED (2) turns off.

## 16 Checking the Controls

### 16.1 Testing the Controls

Before starting work, confirm that the retaining latch (1) and spray gun trigger (2) are undamaged and functioning properly:

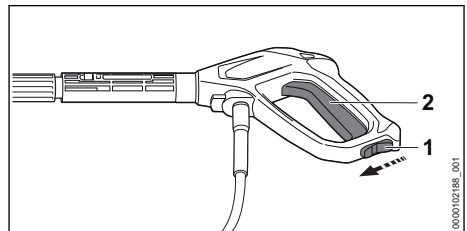



## Retaining Latch (1) and Spray Gun Trigger (2)

### WARNING

- ▀ To reduce the risk of serious or fatal injuries, keep hands, feet and other parts of your body away from the water jet at all times,  5.7.2. Keep bystanders out of the area while testing the controls.

To test the controls:

- ▶ Switch off the pressure washer and remove the battery.
  - ▶ Slide the retaining latch to the  position (1).
  - ▶ Attempt to depress the spray gun trigger.
- If the spray gun trigger can be depressed without first unlocking the retaining latch, take the pressure washer to an authorized STIHL servicing dealer to be repaired before use.
- ▶ Slide the retaining latch to the  position.
  - ▶ Squeeze the spray gun trigger.
- The spray gun trigger must engage only when the retaining latch is in the unlocked position.
- ▶ Release the spray gun trigger.
- The spray gun trigger must return to the off position when released.

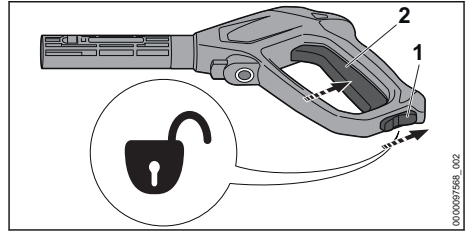

- ▶ Slide the retaining latch (1) to the  position.
- ▶ Press and hold the spray gun trigger (2). The high-pressure pump starts up automatically and water flows out of the nozzle.

### Locking the spray gun trigger

To lock the spray gun trigger:

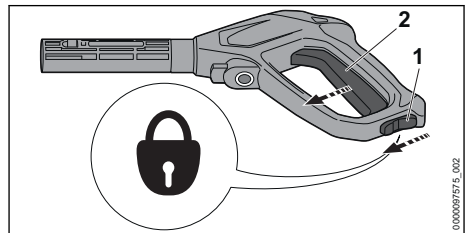

- ▶ Release the spray gun trigger (2). The high-pressure pump switches off automatically when you release the spray gun trigger. Water stops flowing out of the nozzle but the pressure washer remains switched on.
- ▶ Slide the retaining latch (1) to the  position to lock the spray gun trigger.

## 17 During Operation

### 17.1 Unrolling the High-Pressure Hose

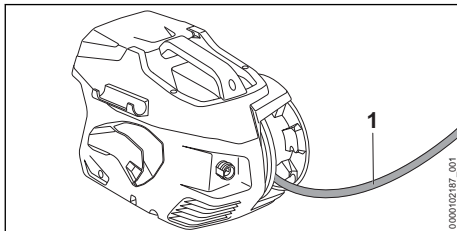

To unroll the high-pressure hose:

- ▶ Pull the high-pressure hose (1) from the hose reel.

### 17.2 Activating and Locking the Spray Gun Trigger

The pressure washer is designed for two-handed operation.

#### Activating the spray gun trigger

To pull the spray gun trigger:

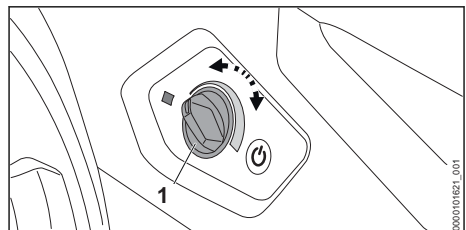

To increase working pressure

- ▶ Turn rotary control (1) clockwise until the desired working pressure is set.

To decrease working pressure

- ▶ Turn rotary control (1) counter-clockwise until the desired working pressure is set.

## 17.4 Adding Detergents

### WARNING

- Use of unsuitable detergents or cleaning agents can damage the pressure washer or surface being cleaned and may result in personal injury. Always read and follow the detergent manufacturer's warnings and instructions regarding proper preparation, dilution, safe use and disposal.



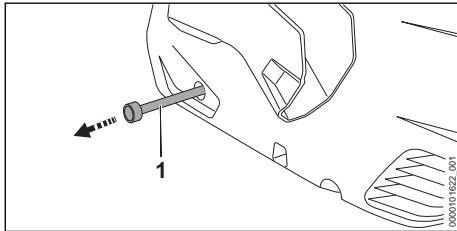

Detergents can improve cleaning effectiveness.



- ▶ Always read and follow instructions provided by the manufacturer of the detergent before starting work.
- ▶ Pull the detergent hose (1) out of the pressure washer.
- ▶ Unscrew cover of the detergent container.
- ▶ Insert the detergent hose (1) into the detergent container.
- ▶ Rotate 3-in-1 nozzle to the detergent position  and set the highest working pressure.

## 17.5 Cleaning



### WARNING

- To reduce the risk of electric shock or damage to the unit, ensure the battery compartment cover is closed before starting work,  5.5. Always wear proper clothing and protective apparel, including proper eye protection, when operating your pressure washer,  5.4. Keep bystanders away from the work area,  5.7.4. Work carefully and maintain proper control of the pressure washer,  5.7.2.

### WARNING

- To reduce the risk of fluid injection and/or severe injury, keep hands, feet and other parts of your body away from the water jet at all times and never direct the high-pressure jet toward yourself or other persons, not even to clean clothing or shoes,  5.7.4. Do not direct the high-pressure jet toward animals.

The 3-in-1 nozzle can be set according to the application:

- The fan-jet nozzle  is suitable for cleaning light or moderate cleaning.
- The rotary nozzle  is suitable for cleaning stubborn dirt on hard surfaces.
- The detergent nozzle  is suitable for cleaning with detergent.
- ▶ If you want to remove stubborn dirt, reduce the distance between the nozzle and the surface.
- ▶ If you want to remove dirt from painted, wooden or other potentially sensitive surfaces, increase the distance between the nozzle and the surface.

To adjust the 3-in-1 nozzle:

### WARNING

- To reduce the risk of injury from high-pressure spray, always switch off the pressure washer, relieve any remaining pressure in the system, lock the spray gun trigger and make sure the battery is removed before attempting to insert, adjust or remove the spray nozzle.
- ▶ Switch off the pressure washer, .
- ▶ Remove the battery,  14.2.
- ▶ Relieve system pressure.
- ▶ Lock the spray gun trigger.

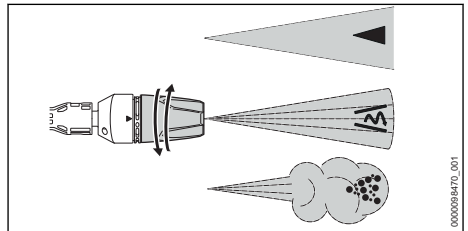

- ▶ Rotate the 3-in-1 nozzle clockwise or counter-clockwise to adjust the setting suitable for the application.

To clean:

- ▶ Before starting work, direct the water jet at an inconspicuous area of the surface and check that the surface is not damaged.
- ▶ Work at a distance that allows you to effectively clean the surface without damaging it.
- ▶ Adjust the 3-in-1 nozzle and distance from the surface to be cleaned to ensure the surface will not be damaged by the spray.

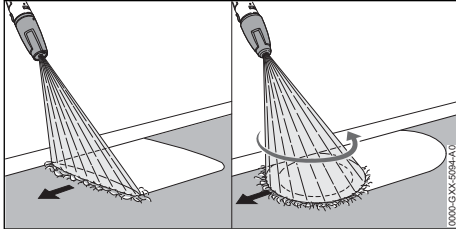

- ▶ Move the spray attachment evenly along the surface to be cleaned.
- ▶ Move forward slowly in a controlled manner.

## 18 After Finishing Work

### 18.1 Preparing for Transportation or Storage



#### WARNING

- To reduce the risk of personal injury from unintended activation or unauthorized use, switch off the pressure washer and remove the battery before transporting the pressure washer.

To prepare the pressure washer for transportation or storage:

- ▶ If cleaning agent has been used: flush the pressure washer.
- ▶ Push the detergent hose (3) into the pressure washer.
- ▶ Switch off the pressure washer, [15.2](#).
- ▶ Remove the battery, [14.2](#).
- ▶ Disconnect the pressure washer from the water supply.
- ▶ Press the spray gun trigger to relieve any remaining pressure in the system.
- ▶ Lock the spray gun trigger.
- ▶ Disconnect the water hose.
- ▶ Remove and clean the nozzle and spray lance.
- ▶ Remove the spray gun and let the rest of the water run out of the spray gun.
- ▶ If the pressure washer will be exposed to freezing temperatures, protect it with anti-freeze or take other measures outlined below, [18.2](#).

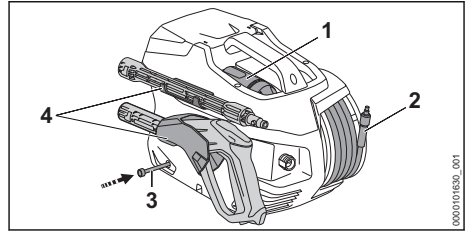

- ▶ Roll up the high-pressure hose (2) evenly.
- ▶ Insert the nozzle (1).
- ▶ Place the spray attachment in the holders (4).
- ▶ If the battery or pressure washer became damp or wet during operation, allow them to dry separately and completely before charging or storing, [24.4](#).
- ▶ Clean the pressure washer.

### 18.2 Protecting the Pressure Washer in Winter Conditions

#### Removing Water from the System

To remove any remaining water from the system:

- ▶ Switch off the pressure washer, [15.2](#).
- ▶ Remove the battery, [14.2](#).
- ▶ Shut off the water supply.
- ▶ Relieve system pressure.
- ▶ Disconnect the water hose, [14](#).
- ▶ Drain the water out of the high-pressure hose and water hose.
- ▶ Insert the battery, [14.1](#).
- ▶ Switch on the pressure washer and let the pump run for up to 30 seconds until the water flow stops. Remaining water will be eliminated from the system.
- ▶ Switch off the pressure washer and remove the battery.

#### NOTICE

- Freezing temperatures can damage components of the pressure washer. STIHL recommends storing the pressure washer indoors in a dry room where it is protected from freezing temperatures. Relieve all system pressure and make sure all water is eliminated from the pump system and hoses before storing.

## Protecting the Pressure Washer with Antifreeze

### WARNING

- When using antifreeze to protect your pressure washer in winter conditions, observe all warnings and instructions provided by the manufacturer to reduce the risk of environmental contamination or severe personal injury from ingestion.

If the pressure washer is to be exposed to freezing temperatures, it should be protected by a glycol-based antifreeze. The antifreeze prevents water inside the pressure washer from freezing and causing damage to the pressure washer.

To protect the pressure washer with antifreeze:

- ▶ Drain the water out of the high-pressure hose.
- ▶ Disconnect the spray lance from the spray gun.
- ▶ Connect the shortest possible water hose to the pressure washer. The shorter the water hose, the less antifreeze is needed.
- ▶ Point the spray lance downward and wait until all the water has flowed out of the system.
- ▶ Pour antifreeze into a clean container.
- ▶ Connect a suction hose to the water inlet of the high-pressure pump and place the other end of the hose in the container of antifreeze.
- ▶ Squeeze and hold the spray gun trigger.
- ▶ Switch on the pressure washer.
- ▶ Hold down the spray gun trigger until an even jet of antifreeze is delivered from the spray gun. Keep the spray gun in the container.
- ▶ Press and release spray gun trigger several times.
- ▶ Switch off the pressure washer and remove the battery.
- ▶ Detach the spray gun, high-pressure hose and water hose and allow residual antifreeze to run into the container.
- ▶ Collect and dispose of the antifreeze in accordance with the manufacturer's specifications and all federal, state and local laws, regulations and ordinances.

## 19 Transporting

### 19.1 Transporting the Pressure Washer

#### WARNING

- To reduce the risk of personal injury from unintended activation, never transport the pressure washer with the battery inserted.

When transporting the pressure washer:

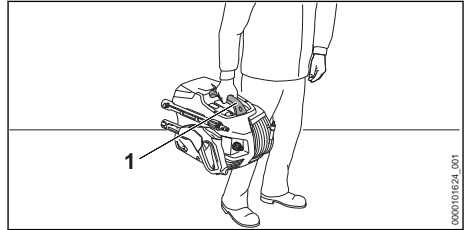

- ▶ Carry the pressure washer by the carrying handle (1).
- ▶ When transporting the pressure washer in a vehicle, ensure that the pressure washer is standing upright, lying on its back, secured with lashing straps, belts or a net and cannot topple over or move.

### 19.2 Battery

#### WARNING

- To reduce the risk of a short circuit, which could lead to electric shock, fire and explosion, never transport the battery with small metal objects capable of conducting electricity (e.g., paper clips, nails, coins, keys),  6.

When transporting the battery:

- ▶ Secure the battery in a container against impact or damage. Never transport the battery with small metal objects capable of conducting electricity (e.g., paper clips, nails, coins, keys).
- ▶ If you are transporting the battery in a vehicle, secure it and its container to prevent turnover, impact and damage.

STIHL batteries comply with the requirements set forth in UN-Manual of Tests and Criteria, Part III, Subsection 38.3.

Commercial air, vessel and ground transportation of lithium ion cells and batteries is regulated. The battery is classified as a UN 3480, Class 9, packaging group II product. Shipping it, either as a complete tool or the battery, requires compli-

ance with all applicable shipping regulations. Check with the ground, vessel, air cargo or passenger airline to determine if transport is prohibited or subject to restrictions or exemptions prior to shipping or travel.

Normally, no further conditions have to be met by the user in order to transport STIHL batteries by road to the power tool's operating site. Check and comply with any special regulations that may apply to your situation.

For further information please go to [www.stihl-usa.com/battery-transportation-safety](http://www.stihl-usa.com/battery-transportation-safety).

## 20 Storing

### 20.1 Storing the Pressure Washer



#### WARNING

- Store the pressure washer indoors in a dry, secure place that is inaccessible to children and other unauthorized users, 5.5. Never store the battery in the pressure washer. Improper storage can result in unauthorized use and damage to the pressure washer, 5.5.

When storing the pressure washer:

- ▶ Clean the pressure washer, 21.
- ▶ Secure and position the pressure washer to prevent turnover, impact and damage.
- ▶ Store the pressure washer indoors in a dry and secure location, out of the reach of children and other unauthorized persons.
- ▶ If the pressure washer cannot be stored in a room where it is protected from freezing temperatures, protect the pressure washer as outlined above, 18.2.

#### NOTICE

- Freezing temperatures can damage components of the pressure washer. STIHL recommends storing the pressure washer indoors in a dry room where it is protected from freezing temperatures. Relieve all system pressure and make sure all water is eliminated from the pump system and hoses before storing.

## 20.2 Battery



#### WARNING

- To reduce the risk of a short circuit, which could lead to electric shock, fire and explosion, never store the battery with small metal objects capable of conducting electricity (e.g., paper clips, nails, coins, keys), 6. If the battery is damp or wet, allow it to dry thoroughly before storing, 6.



#### WARNING

- Extreme temperatures can damage the battery and may also cause the battery to generate heat, rupture, leak, ignite or explode, resulting in severe or fatal personal injury or property damage. Never charge, use or store the battery outside the specified ambient temperature limits, 24.3.

To properly store the battery:

- ▶ Remove the battery from the pressure washer.
- ▶ When storing the battery, maintain a charge of 40 % to 60 % for STIHL AP series batteries (2 green LEDs).
- ▶ If storing the battery in the charger, disconnect the charger from the outlet.
- ▶ Make sure the battery is dry and store it indoors in a dry and secure location.
- ▶ Keep it out of the reach of children and other unauthorized persons.
- ▶ Protect the battery against dampness and corrosive agents such as garden chemicals and de-icing salts.
- ▶ Protect the battery from exposure to conductive liquids such as salt water.
- ▶ For maximum battery life, store the battery at an ambient temperature between 50 °F and 68 °F (10 °C and 20 °C) with a charge between 40 % and 60 % for STIHL AP series batteries (2 green LEDs).
- ▶ Do not leave spare batteries unused. Use them in rotation.

**NOTICE**

- A battery that is not stored properly may experience deep discharge, which can result in permanent damage. To avoid deep discharge:
  - Remove the battery from the pressure washer after finishing work.
  - For maximum battery life, store the battery with a charge between 40 % and 60 % for STIHL AP series batteries (2 green LEDs).
  - If storing the battery in the charger, disconnect the charger from the outlet.
  - For maximum battery life, store the battery at an ambient temperature between 50 °F and 68 °F (10 °C and 20 °C).

**21 Cleaning****21.1 Flush the Pressure Washer**

If cleaning agent has been used:

- ▶ Rotate 3-in-1 nozzle into the detergent position  and set the highest power level.
- ▶ Switch on pressure washer and flush with clear water for approximately 30 seconds.

**21.2 Cleaning the Pressure Washer and Battery****! WARNING**

- Before carrying out any of the cleaning work specified in this chapter  21, take certain measures to reduce the risk of personal injury from unintended activation: switch off the pressure washer and remove the battery. Relieve all system pressure by pulling the trigger switch and lock the spray gun trigger.

To clean the pressure washer and Battery:

- ▶ Clean the pressure washer's polymer components, couplings and connectors with a slightly dampened cloth. Do not use abrasives or solvents that may damage the pressure washer's polymer components.
- ▶ Do not use a pressure washer to clean the unit or otherwise spray it with water or other liquids.
- ▶ Keep the battery housing and guides dry and free from foreign matter and clean as necessary with a soft brush or soft, dry cloth.

**21.3 Cleaning the Nozzle and Spray Lance**

A clogged nozzle can cause excessive pressure to build in the pump. Clean the nozzle if it becomes clogged.

To clean the nozzle and spray lance:

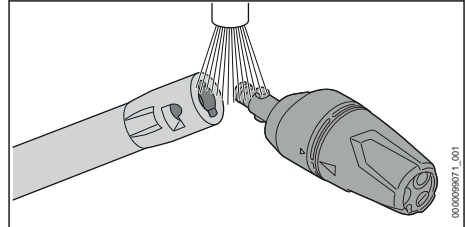

- ▶ Rinse the nozzle and spray lance under running water and dry them with a cloth.

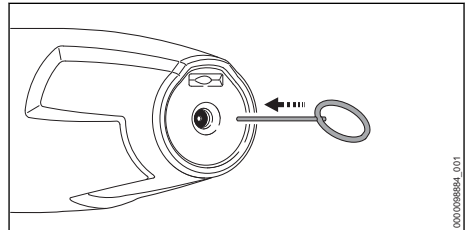

- ▶ If the nozzle is blocked, use the cleaning needle to clear the opening.

**21.4 Cleaning the Water Intake Screen**

To clean the water intake screen:

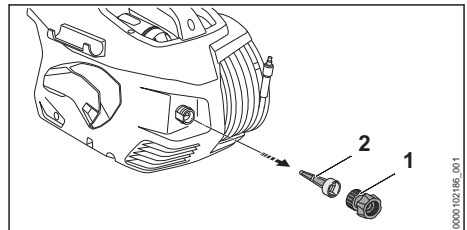

- ▶ Unscrew the coupling (1).
- ▶ Pull out the water intake screen (2).
- ▶ Rinse the water intake screen under warm running water.
- ▶ Re-insert the water intake screen.
- ▶ Screw on the coupling and tighten it by hand.

**21.5 Cleaning the Filter of the Hose Kit**

To clean the filter:

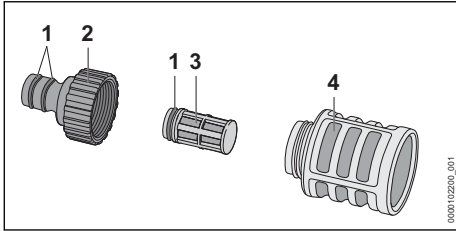

- ▶ Unscrew the coupling (2).
- ▶ Remove the filter element (3) from the filter (4).
- ▶ Rinse the coupling (2), the filter element (3) and filter (4) under warm running water.
- ▶ Grease the O-rings (1) with food-safe grease.
- ▶ Re-assemble the filter.

## 22 Inspection and Maintenance

### 22.1 Inspection and Maintenance Chart

Always remove the battery before carrying out any inspection, cleaning or maintenance.

The following maintenance intervals are examples and apply for normal operating conditions. Actual use and your experience will determine the frequency of required inspection and maintenance.

		Before starting work	After finishing work or daily	Weekly	Relevant Chapter
Complete Machine	Visual inspection	X			
	Clean		X		📖 21
Connectors on high-pressure hose	Clean		X		
Coupling on the spray lance and spray gun	Clean	X			📖 21.3
Water intake screen at inlet of high-pressure pump	Clean			X	📖 21.4
Spray nozzle	Clean		X		📖 21.3

### 22.2 Inspecting and Maintaining the Pressure Washer

#### ⚠ WARNING

- Before carrying out any of the maintenance work specified in this chapter 📖 22, take certain measures to reduce the risk of personal injury from unintended activation: switch off the pressure washer and remove the battery. Relieve all system pressure and lock the spray gun trigger.

To properly maintain the pressure washer:

- ▶ Inspect battery compartment cover, hoses, couplings, connectors and O-rings periodically and have a worn component replaced.
- ▶ Have worn, missing or damaged safety labels replaced by an authorized STIHL servicing dealer.

The pump is pre-filled with pump oil and does not require replacement or maintenance.

### 22.3 Lubricating the Connections

To lubricate the connections:

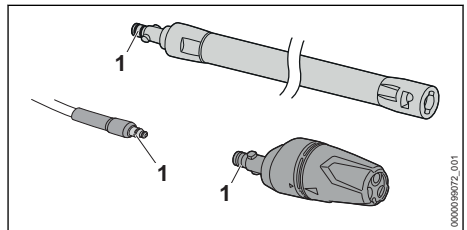

- ▶ Grease the O-rings (1) with food-safe fitting grease.

## 23 Troubleshooting Guide

### 23.1 Pressure Washer

Always switch off the pressure washer, remove the battery, relieve system pressure and lock the spray gun trigger before carrying out any inspection, cleaning or maintenance.

Condition	LEDs on Battery	Cause	Remedy
The pressure washer does not start when switched on. The electric motor hums.	1 LED flashes green.	Battery has low charge.	▶ Charge the battery, <a href="#">11</a> 9.
	1 LED glows red.	Battery too hot / too cold.	▶ Remove the battery, <a href="#">11</a> 14.2. ▶ Allow the battery to warm up or cool down gradually at ambient temperatures of about 50 °F to 68 °F (10 °C to 20 °C).
	4 LEDs flash red.	Malfunction in battery.	▶ Remove the battery and reinsert it, <a href="#">11</a> 14. ▶ Switch on the pressure washer, <a href="#">11</a> 15.1. ▶ If the LEDs continue to flash, do not attempt to use. The battery has a malfunction and must be replaced.
	3 LEDs glow red.	Pressure washer too hot.	▶ Remove the battery, <a href="#">11</a> 14.2. ▶ Allow the pressure washer to cool down. ▶ Clean the nozzle, <a href="#">11</a> 21.3.
	3 LEDs flash red.	Malfunction in pressure washer.	▶ Remove the battery and reinsert it, <a href="#">11</a> 14 ▶ Switch on the pressure washer, <a href="#">11</a> 15.1. ▶ If the LEDs still flash, do not attempt to use. The pressure washer has a malfunction and must be checked by a servicing dealer.
Pressure washer cuts out during operation.	1 LED glows red.	Battery too hot / too cold.	▶ Remove the battery, <a href="#">11</a> 14.2. ▶ Allow the pressure washer and battery to cool down gradually at ambient temperatures of about 50 °F to 68 °F (10 °C to 20 °C).
	3 LEDs glow red.	Pressure washer too hot.	▶ Clean the nozzle, <a href="#">11</a> 21.3.
Run-time is too short.		Battery not fully charged.	▶ Charge the battery, <a href="#">11</a> 9.
		Useful life of battery has been reached or exceeded.	▶ Have the battery checked by an authorized STIHL servicing dealer.
Battery is not being charged even though LED on charger glows green.	1 LED glows red.	Battery too hot / too cold.	▶ Allow the battery to warm up or cool down gradually at ambient temperatures of about 50 °F to 68 °F (10 °C to 20 °C). ▶ Operate the charger indoors in a dry room. For optimum performance, observe the recommended ambient temperature ranges, <a href="#">11</a> 24.3.
The high-pressure pump repeatedly switches on and off without pulling the spray gun trigger.		There is a leak in the high-pressure pump, high-pressure hose or spray attachment.	▶ Have the pressure washer inspected and repaired by an authorized STIHL servicing dealer.
The water pressure fluctuates or drops.		There is not enough water.	▶ Open the water tap fully. ▶ Make sure that a sufficient quantity of water is available.

Condition	LEDs on Battery	Cause	Remedy
		The nozzle is blocked.	▶ Clean the nozzle, <a href="#">📖 21.3</a> .
		The water intake screen or water filter is blocked.	▶ Clean water intake screen, <a href="#">📖 21.4</a> . ▶ Clean water filter, <a href="#">📖 21.5</a> .
		The high-pressure pump, high-pressure hose or spray attachment is leaking.	▶ Ask a STIHL servicing dealer to inspect the pressure washer.
The shape of the water jet has changed.		The nozzle is blocked.	▶ Clean the nozzle, <a href="#">📖 21.3</a> .
		The nozzle is worn.	▶ Insert a new nozzle.
Detergent is not being drawn in.		The detergent bottle is empty.	▶ Fill the bottle with detergent.
		The filter of the detergent hose is blocked.	▶ Clean the detergent hose with water.
The connections of the pressure washer, high-pressure hose, spray gun or spray lance are stiff.		The O-rings of the connections have not been greased.	▶ Grease the O-rings. <a href="#">📖 22.3</a>
Battery cannot be found with the STIHL connected App.		Bluetooth® interface at the battery or at your mobile device is not turned on.	▶ Activate the Bluetooth® interface at the battery and at your mobile device, <a href="#">📖 11.1</a> .
		Distance between the battery and your mobile device is too large.	▶ Reduce the distance between the battery and your mobile device, <a href="#">📖 24.2</a> . ▶ If the battery still cannot be found with the STIHL connected App: Contact an authorized STIHL servicing dealer for assistance.

## 24 Specifications

### 24.1 STIHL REA 100.0 PLUS

For household use.

- Approved battery type: STIHL AP series
- Weight without battery, with spray attachment and high-pressure hose: approximately 15.4 lbs (7 kg)

#### Electrical

- Rated current: 34.7 A
- Rated power: 1300 W
- Insulation: Class III (Triple Insulation)

#### High-Pressure Pump

- Rated Pressure: 1800 psi (12.5 MPa / 125 bar)

- Maximum Pressure: 2100 psi (15 MPa / 150 bar)
- Minimum water throughput: 1.2 gpm (4.5 l/min)
- Maximum water throughput: 1.3 gpm (5 l/min)
- Maximum suction height from a tank: 1.6 ft. (0.5 m)
- Maximum water temperature in pressure mode: 104 °F (40 °C)

#### Water Supply

- Maximum water inlet pressure: 145 psi (1 MPa / 10 bar)
- Maximum water temperature: 104 °F (40 °C)

Pressure-dependent data were measured at an inlet pressure of 0.3 MPa (44 psi).

For technical information regarding the STIHL AP series batteries, see the product information accompanying your battery.

For technical information regarding the STIHL AL 101, 301, 301-4 and 500 series chargers, see the product information accompanying your charger.

Batteries, chargers and other accessories sold separately. Contact your authorized STIHL servicing dealer for pricing and availability.

## 24.2 STIHL AP Series Battery

Approved charger types: STIHL AL 101, AL 300, AL 301, AL 301-4, AL 500, AL 501.

- Battery technology: Lithium-Ion
- Voltage: 36 V
- Rated capacity in Ah<sup>1</sup>: See rating plate
- Stored energy in Wh<sup>2</sup>: See rating plate
- Weight in kg: See rating plate
- Bluetooth® interface (only for batteries with



- Data transmission protocol: Bluetooth® 5.1. The mobile receiving devices must be compatible with Bluetooth® Low Energy 5.0 and support the Generic Access Profile (GAP).
- Frequency band: ISM band 2.4 GHz
- Radiated maximum transmission power: 1 mW
- Bluetooth® signal range: maximum 33 ft. (10 m). The signal range may vary depending on ambient conditions and the performance of the designated receiving device, i.e., smartphone or tablet. The Bluetooth® range may be significantly limited when the signal is transmitted through metallic barriers (e.g., walls, shelving units, etc.) or near strong electromagnetic fields.
- Minimum mobile terminal device (e.g., tablet, smartphone) system requirements: Android or iOS (in current version or higher)

For a complete list of approximate charging times, see [www.stihl.com/charging-times](http://www.stihl.com/charging-times).

For a complete list of approximate battery run-times, see [www.stihl.com/battery-life](http://www.stihl.com/battery-life).

## Bluetooth®

The Bluetooth® word mark and logos are registered trademarks owned by Bluetooth SIG, Inc. These word mark/logos are used by STIHL under license.

If the battery is equipped with a Bluetooth® interface, local operating restrictions (in aircraft or hospitals, for example) must be observed.

## Other Trademarks

Apple and the Apple logo are trademarks of Apple Inc., registered in the U.S. and other countries.

App Store is a service mark of Apple Inc.

Google Play and the Google Play logo are trademarks of Google Inc.

## 24.3 Ambient Temperature Limits



### WARNING

- Extreme temperatures can damage the battery and may also cause it to generate heat, rupture, leak, ignite or explode, resulting in severe or fatal personal injury or property damage. Never charge, use or store the battery outside the ambient temperature limits specified below.
  - Do not charge the battery below - 4 °F (- 20 °C) or above 122 °F (50 °C).
  - Do not use the pressure washer or battery below - 4 °F (- 20 °C) or above 122 °F (50 °C).
  - Do not store the pressure washer or battery below - 4 °F (- 20 °C) or above 158 °F (70 °C).

## 24.4 Ambient Temperature Recommendations

For optimum performance, observe the following ambient temperature ranges for the pressure washer and battery:

- Charging: 41 °F to 104 °F (5 °C to 40 °C)
- Use: 14 °F to 104 °F (- 10 °C to 40 °C)
- Storage: - 4 °F to 122 °F (- 20 °C to 50 °C)

<sup>1</sup>Rated capacity calculated pursuant to IEC 61960. Usable energy available to the operator will be less.

<sup>2</sup>The battery is marked with its stored energy as provided by the cell manufacturer. Usable energy available to the operator will be less.

Charging, using or storing the battery outside the recommended ambient temperature ranges may reduce performance.

If the battery became damp or wet during operation, allow it to dry at least 48 hours at temperatures between 59 °F (15 °C) and 122 °F (50 °C) and relative humidity below 70 % before charging or storing. Higher humidity can extend the drying time.

### 24.5 Symbols on the Pressure Washer and Battery

Symbol	Explanation
A	Ampere
Ah	Ampere hour
V	Volt
Hz	Hertz
kW	Kilowatt
Wh	Watt hour
t <sub>in max</sub>	Maximum water temperature in pressure mode
p	Rated Pressure
p <sub>max</sub>	Maximum Pressure
Q <sub>min</sub>	Minimum water throughput
m	Weight
IPX5	Protection against spraying or splashing water from all directions.



Spray gun trigger is locked.



Spray Gun trigger is unlocked.



Certification/listing mark of MET



STIHL products must not be disposed of in the household trash, but only in accordance with local, state and federal laws and regulations and as provided in this manual, 26.1.



This product is designed for use with a STIHL battery. Permissible batteries are listed in this User Manual.



Direct current



Number of cells and stored energy according to cell manufacturer's specification. Usable energy will be less.



The RBRC seal indicates that STIHL has prepaid for battery recycling.



Manufacturer Code



The battery is equipped with Bluetooth® and can be connected with the STIHL connected App.

### 24.6 FCC 15 Compliance Statement

This device complies with part 15 of the FCC Rules.

Operation is subject to the following two conditions:

- 1) This device may not cause harmful interference, and
- 2) this device must accept any interference received, including interference that may cause undesired operation.

Note: This equipment has been tested and found to comply with the limits for a Class B digital device, pursuant to part 15 of the FCC Rules. These limits are designed to provide reasonable protection against harmful interference in a residential installation. This equipment generates, uses and can radiate radio frequency energy and, if not installed and used in accordance with the instructions, may cause harmful interference to radio communications. However, there is no guarantee that interference will not occur in a particular installation.

If this equipment does cause harmful interference to radio or television reception, which can be determined by turning the equipment off and on, the user is encouraged to try to correct the interference by one or more of the following measures:

- reorient or relocate the receiving antenna,
- increase the separation between the equipment and receiver,
- connect the equipment to an outlet on a circuit different from that to which the receiver is connected,
- consult an authorized STIHL servicing dealer or an experienced radio/TV technician for help.

Do not change or modify this product in any way unless specifically allowed in this manual, since this could void your authority to operate it.

## 24.7 Engineering Improvements

STIHL's philosophy is to continually improve all of its products. As a result, engineering changes and improvements are made from time to time. Therefore, some changes, modifications and improvements may not be covered in this manual. If the operating characteristics or the appearance of your machine differs from those described in this manual, please contact your STIHL dealer or the STIHL distributor in your area for assistance.

## 25 Replacement Parts and Equipment

### 25.1 Genuine STIHL Replacement Parts

STIHL recommends the use of genuine STIHL replacement parts. Genuine STIHL parts can be identified by the STIHL part number, the **STIHL** logo and, in some cases, by the STIHL parts symbol . The symbol may appear alone on small parts.

## 26 Disposal

### 26.1 Disposal of the Power Tool

STIHL products must not be thrown in household trash or disposed of except as outlined in this manual.

- ▶ Take the power tool, accessories and packaging to an approved disposal site for environmentally friendly recycling.
- ▶ Contact your authorized STIHL servicing dealer for the latest information on disposal and recycling.

### 26.2 Battery Recycling



#### WARNING

- Handle discharged/depleted batteries carefully. Even if believed to be discharged, lithium ion batteries may never totally discharge and still may deliver a dangerous short circuit current. If damaged or exposed to extreme temperatures, they may leak, generate heat, catch fire or explode.
- ▶ Observe all federal, state and local disposal rules and regulations.

- ▶ Contact your authorized STIHL servicing dealer for the latest information on waste disposal.
- ▶ Recycle depleted batteries promptly.
- ▶ Keep batteries away from children. Do not disassemble and do not dispose of in fire.



STIHL is committed to the development of products that are environmentally responsible. This commitment does not stop when the product leaves the authorized STIHL servicing dealer. STIHL has partnered with the RBRC (Rechargeable Battery Recycling Corporation) to promote the collection and recycling of spent STIHL lithium ion batteries in the United States and Canada.

The RBRC seal indicates that STIHL has prepaid for battery recycling. RBRC has a toll free phone number (1-800-822-8837) that connects you to information on battery recycling locations and information on battery disposal bans or restrictions in your area. You can also return your spent battery to any authorized STIHL servicing dealer for recycling free of charge.

## 27 Limited Warranty

### 27.1 STIHL Incorporated Limited Warranty Policy

This product is sold subject to the STIHL Incorporated Limited Warranty Policy, available at [www.stihlusa.com/warranty.html](http://www.stihlusa.com/warranty.html). It can also be obtained from your authorized STIHL dealer or by calling 1-800-GO-STIHL (1-800-467-8445).

## 28 Trademarks

### 28.1 Registered Trademarks

STIHL®	FARM BOSS®
<b>STIHL</b> ®	iCademy®
	MAGNUM®
The color combination orange-grey (U.S. Registrations #2,821,860; #3,010,057; #3,010,058; #3,400,477; and #3,400,476)	MasterWrench Service®
AutoCut®	MotoMix®
YARD BOSS®	OIOMATIC®
STIHL ROLLOMATIC®	ROCK BOSS®
WOOD BOSS®	STIHL Cutquik®
	STIHL DUOMATIC®
	STIHL Quickstop®
	STIHL WOOD BOSS®
	TIMBERSPORTS®



## 28.2 Common Law Trademarks

4-MIX™	HT Plus™
BioPlus™	STIHL PowerSweep™
Easy2Start™	STIHL Protech™
EasySpool™	STIHL MiniBoss™
ElastoStart™	STIHL MotoPlus 4™
Ematic™	Master Control Lever™
STIHL Precision Series™	STIHL OUTFITTERS™
FixCut™	STIHL PICCO™
Micro™	TrimCut™
Pro Mark™	STIHL M-Tronic™
Quad Power™	STIHL HomeScaper Series™
Quiet Line™	STIHL PolyCut™
STIHL Arctic™	STIHL RAPID™
STIHL Compact™	STIHL SuperCut™
STIHL Interchangeable Attachment Series™	STIHL Multi-Cut HomeScaper Series™
TapAction™	STIHL Territory™
	

This listing of trademarks is subject to change. Any unauthorized use of these trademarks without the express written consent of ANDREAS STIHL AG & Co. KG, Waiblingen is strictly prohibited.

## 29 Addresses

### 29.1 STIHL Incorporated

STIHL Incorporated  
536 Viking Drive  
P.O. Box 2015  
Virginia Beach, VA  
23452-2015

## Contenido

1	Introducción.....	33
2	Acerca de este manual de instrucciones..	34
3	Componentes importantes.....	34
4	Símbolos de seguridad en los productos..	35

5	INSTRUCCIONES IMPORTANTES DE SEGURIDAD.....	36
6	Seguridad de la batería.....	43
7	Mantenimiento, reparación y almacenamiento.....	44
8	Antes de empezar a trabajar.....	46
9	Carga de la batería.....	46
10	Diagnóstico de LED.....	47
11	Interfaz Bluetooth® de Radio.....	48
12	Armado de la hidrolavadora.....	48
13	Conexión del suministro de agua.....	51
14	Colocación y extracción de la batería.....	52
15	Encendido y apagado de la hidrolavadora.....	53
16	Revisión de los controles.....	54
17	Durante el funcionamiento.....	55
18	Después de completar el trabajo.....	57
19	Transporte.....	58
20	Almacenamiento.....	59
21	Limpieza.....	60
22	Inspección y mantenimiento.....	61
23	Guía de solución de problemas.....	62
24	Especificaciones.....	64
25	Piezas y equipos de repuesto.....	67
26	Eliminación.....	67
27	Garantía limitada.....	67
28	Marcas comerciales.....	67
29	Direcciones.....	68

## 1 Introducción

Gracias por su compra. La información que contiene este manual lo ayudará a obtener el máximo rendimiento y satisfacción de la hidrolavadora de STIHL, y a reducir el riesgo de lesiones que supone su uso, si dicha información se respeta.

### CONSERVE ESTE MANUAL



Dado que esta hidrolavadora está accionada por batería y produce un chorro de agua fuerte, es necesario tomar medidas especiales de seguridad para reducir el riesgo de lesiones personales.



Lea este manual de instrucciones detenidamente antes de usar el equipo por primera vez, y periódicamente de allí en adelante. Respete todas las medidas de seguridad. Todo uso negligente o indebido de la hidrolavadora puede provocar lesiones graves o mortales.

No preste ni alquile nunca su hidrolavadora sin entregar este manual de instrucciones. Solamente permita que las personas que comprenden la información de este manual por completo manejen la hidrolavadora

Si necesita más información, o si no comprende alguna de las instrucciones incluidas en este manual, visite [www.stihlusa.com](http://www.stihlusa.com) o póngase en contacto con su concesionario de servicio autorizado de STIHL.

## 2 Acerca de este manual de instrucciones

### 2.1 Palabras identificadoras

Este manual contiene información sobre seguridad a la que usted debe prestar especial atención. Dicha información se indica con los siguientes símbolos y palabras identificadoras:

#### PELIGRO

- Identifica una situación de peligro que, de no evitarse, causará lesiones graves o mortales.

#### ADVERTENCIA

- Identifica una situación de peligro que, de no evitarse, puede causar lesiones graves o mortales.

#### INDICACIÓN

- Indica el riesgo de daños a la propiedad, incluyendo a la máquina o sus componentes.

### 2.2 Símbolos en el texto

El siguiente símbolo tiene como finalidad ayudarlo a utilizar este manual.



Hace referencia a un capítulo o subcapítulo designado en este manual de instrucciones.

## 3 Componentes importantes

### 3.1 Hidrolavadora y batería

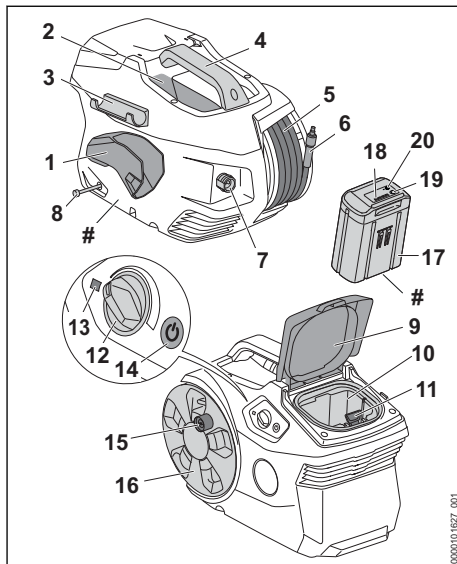

- 1 Soporte para pistola de pulverización**  
Para guardar la pistola de pulverización.
- 2 Compartimiento de almacenamiento**  
Para almacenar la manguera de boquilla de alta presión.
- 3 Sujetador para lanza de pulverización**  
Para guardar la lanza de pulverización.
- 4 Asa de transporte**  
Permite levantar y transportar la hidrolavadora.
- 5 Manguera de presión alta**  
Conduce el agua de la bomba de presión alta a la pistola de pulverización.
- 6 Acoplamiento**  
Para conectar la manguera de alta presión a la pistola de pulverización.
- 7 Conector de entrada de agua**  
Conecta la manguera de agua a la bomba de presión alta.
- 8 Manguera de detergente**  
Para aspirar el detergente.
- 9 Tapa del compartimento de la batería**  
Cubre la batería y el compartimento de la batería.
- 10 Compartimento de la batería**  
Espacio en donde se coloca la batería.

- 11 Palanca de bloqueo**  
Asegura la batería en el compartimiento de la batería.
- 12 Control de rotación**  
Para ajustar la presión de operación y el caudal del chorro de alta presión.
- 13 LED de la hidrolavadora**  
Indica el estado de funcionamiento de la hidrolavadora.
- 14 Botón de encendido**  
Enciende y apaga el motor.
- 15 Manivela**  
Gira el carrete de la manguera
- 16 Carrete de la manguera**  
Para enrollar la manguera de presión alta.
- 17 Batería**  
Suministra energía eléctrica al motor.
- 18 LED de la batería**  
Indican el estado de carga de la batería y muestran mensajes de error sobre posibles fallos de funcionamiento de la batería o de la herramienta motorizada.
- 19 Pulsador**  
Activa los LED de la batería. Activa y desactiva la interfaz de Bluetooth® (si aplica).
- 20 LED de "BLUETOOTH®" (solo para baterías con )**  
Indica si la interfaz de Bluetooth® está activada o desactivada.
- # Placa de características**  
Contiene los datos eléctricos y el número de serie del producto.

### 3.2 Accesorio pulverizador

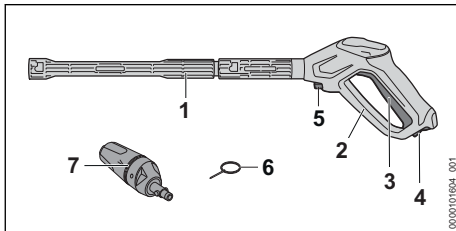

- 1 Lanza de pulverización**  
Dirige el chorro de agua de la pistola rociadora a la boquilla de alta presión.
- 2 Pistola de pulverización**  
Para controlar y dirigir el chorro de agua.

- 3 Gatillo de la pistola pulverización**  
Abre y cierra la válvula de la pistola rociadora.
- 4 Pestillo de retención**  
Bloquea y desbloquea el gatillo de la pistola rociadora.
- 5 Acoplamiento de la manguera de alta presión**  
Para conectar la manguera de alta presión a la pistola de pulverización.
- 6 Aguja limpiadora**  
Diseñada para quitar la suciedad y los desperdicios de las boquillas rociadoras.
- 7 Boquilla 3 en 1**  
La boquilla 3 en 1 consta de una boquilla de chorro en abanico, una boquilla giratoria y una boquilla de detergente a la que se puede añadir agente de limpieza.

## 4 Símbolos de seguridad en los productos

### 4.1 Hidrolavadora

Los siguientes símbolos de seguridad están presentes en la hidrolavadora:



Para reducir el riesgo de lesiones, respete las medidas de seguridad especificadas.



Lea y respete todas las medidas de seguridad que se dan en el manual de instrucciones. Un uso inadecuado puede provocar lesiones graves o mortales, así como daños materiales.



Para reducir el riesgo de lesionarse los ojos, use siempre gafas protectoras adecuadas,  5.4.



Para reducir el riesgo de lesionarse, mantenga las manos, los pies y otras partes del cuerpo alejados del chorro de agua,  5.7.4.



Para reducir el riesgo de que el operador u otras personas sufran lesiones graves o fatales, nunca dirija el chorro de presión alta hacia el operador, otras personas ni animales, ni siquiera para limpiar su ropa o zapatos,  5.7.4.



Para reducir el riesgo de cortocircuitos, incendios y electrocución, nunca rocíe cerca de fuentes de energía. No confíe en el aislamiento contra choques eléctricos de la hidrolavadora. 5.7.4.



Para reducir el riesgo de producir un cortocircuito, incendios o electrocución, nunca dirija el chorro hacia aparatos y equipos eléctricos, tomas de corriente o cables eléctricos. 5.7.4.



Para reducir el riesgo de un incendio o explosión que pudiera provocar lesiones personales graves o daños a la propiedad, nunca rocíe líquidos inflamables o combustibles. 5.7.4



Para reducir el riesgo de dañar la hidrolavadora, no la use ni la guarde a temperaturas heladas. Guarde la hidrolavadora bajo techo, en un lugar seco y bajo llave al que los niños y otras personas no autorizadas no puedan acceder. 7.



Para reducir el riesgo de lesiones y de daños materiales provocados por una activación accidental, quite la batería siempre que la hidrolavadora no se esté usando. 5.5.

## 4.2 Batería

Los siguientes símbolos de seguridad están presentes en la batería serie AP:



Para reducir el riesgo de lesiones, respete las medidas de seguridad especificadas.



Lea y respete todas las precauciones de seguridad dadas en el manual de instrucciones de la batería y en el manual de la herramienta STIHL que utiliza esta batería. Un uso inadecuado puede provocar lesiones graves o mortales, así como daños materiales.



Para reducir el riesgo de lesiones y de daños materiales provocados por incendios, explosiones o quemaduras, incluidas quemaduras químicas, no desarme, aplaste, deje caer, dañe ni caliente a más de 212 °F (100 °C). Nunca la exponga al fuego ni la incinere. 6.1.



Para reducir el riesgo de lesiones personales o daños a la propiedad causados por un cortocircuito, un incendio o una explosión, mantenga la unidad seca. Nunca la sumerja en agua u otros líquidos. 6.1.

Las baterías se venden por separado.

## 5 INSTRUCCIONES IMPORTANTES DE SEGURIDAD

### 5.1 Advertencias e instrucciones de seguridad generales

Esta sección contiene advertencias de seguridad e instrucciones generales en cuanto a limpiadores / hidrolavadoras de alta presión. En secciones posteriores de este manual se proporcionan advertencias e instrucciones adicionales importantes.

### ▲ ADVERTENCIA

Para reducir el riesgo de incendios, descargas eléctricas y lesiones personales, siempre respete las medidas de seguridad básicas al usar hidrolavadoras eléctricas:

- 1) Lea todas las instrucciones antes de usar el producto.
- 2) Para reducir el riesgo de lesiones, es necesario supervisar de cerca el producto si hay niños en las cercanías.
- 3) Sepa cómo apagar el producto y aliviar la presión con rapidez. Familiarícese completamente con los controles.
- 4) Permanezca alerta: preste atención a lo que está haciendo.
- 5) No use el producto si se encuentra fatigado o bajo la influencia del alcohol o las drogas.
- 6) Aleje a las demás personas de la zona de trabajo.
- 7) No se extienda excesivamente ni se pare sobre un apoyo inestable. Mantenga los pies bien apoyados y equilibrados en todo momento.
- 8) Siga las instrucciones de mantenimiento dadas en el manual.
- 9) ADVERTENCIA — Riesgo de lesionarse los ojos. El chorro puede rebotar hacia el usuario o lanzar objetos. Siempre utilice protección adecuada en los ojos, tal como los anteojos de seguridad o lentes de protección, o

una careta al aplicar el chorro. (Los anteojos de seguridad no ofrecen protección plena.)

## INFORMACIÓN ADICIONAL DE SEGURIDAD

### ▲ ADVERTENCIA

- Lea y siga todas las precauciones de seguridad dadas en las etiquetas y en el manual de instrucciones. El no seguir estas instrucciones puede causar lesiones graves o mortales.
- El chorro es capaz de salpicar con fuerza y propulsar objetos a gran velocidad. Para reducir el riesgo de lesionarse los ojos, siempre utilice gafas resistentes a impactos y que porten designaciones que indiquen que satisfacen la norma ANSI Z87 “+”. Los lentes de protección también deben estar clasificados para proteger contra riesgos de gotas/salpicaduras según la norma ANSI Z87.1.
- Mantenga a los espectadores y animales fuera de la zona de trabajo.
- Consulte la placa de características para ver la presión y temperatura máximas de descarga — utilice únicamente mangueras y accesorios con capacidad nominal para tolerar estos valores o más. Use únicamente repuestos STIHL genuinos.
- La pistola de pulverización produce un fuerte culatazo (contragolpe) en sentido opuesto al chorro. Sujétela firmemente con las dos manos para reducir el riesgo de lesionarse por la pérdida del control.
- Debido a la presión alta y la velocidad elevada del agua, el chorro es sumamente potente. Para reducir el riesgo de laceraciones graves y de que los fluidos penetren debajo de la piel, no dirija el chorro de aspersión hacia usted, otras personas ni animales. Manténgase alejado de la boquilla cuando la máquina está en uso. Compruebe que el chorro de agua no dañe el objeto que se está limpiando.
- Para reducir el riesgo de incendios y explosiones, nunca rocíe fluidos inflamables.
- Para reducir los riesgos de electrocución e incendios, nunca dirija el chorro hacia la máquina misma, hacia otros aparatos o equipos eléctricos, enchufes o cordones de alimentación. Nunca rocíe cerca de una fuente de energía.
- Proteja la máquina contra la congelación.
- Guárdela bajo techo.

– Si se conecta la máquina a un sistema de agua potable, el sistema deberá protegerse contra el contraflujo.

## 5.2 Uso previsto

### ▲ ADVERTENCIA

- Esta hidrolavadora ha sido diseñada para efectuar trabajos de limpieza en el hogar y jardín, para limpiar mobiliario del jardín, veredas, patios, vehículos, remolques y otros usos similares.
- Utilice la hidrolavadora únicamente para limpiar superficies sólidas y otros artículos que no serán dañados por el agua ni por la fuerza del chorro.
- Utilice la hidrolavadora y la batería únicamente de la manera descrita en este manual. No se deben utilizar con ningún otro propósito, ya que el uso indebido puede causar lesiones personales o daños a la propiedad, incluso daños a la hidrolavadora o la batería.
  - Nunca intente modificar ni anular los controles o dispositivos de seguridad de la hidrolavadora en manera alguna.
  - Nunca utilice una hidrolavadora que haya sido modificada o alterada, apartándose de su diseño original.
- Esta herramienta motorizada puede alimentarse con una batería de la serie STIHL AP.

La batería STIHL AP con  utiliza tecnología Bluetooth® para intercambiar información con los dispositivos móviles que ejecuten la aplicación STIHL connected.

Las baterías, los cargadores y otros accesorios se venden por separado.

## 5.3 Operador

### ▲ ADVERTENCIA

- El uso de la hidrolavadora puede ser extenuante. El operador debe encontrarse en buenas condiciones, tanto físicas como mentales. Para reducir el riesgo de lesiones:
  - Consulte a su médico antes de trabajar con la hidrolavadora si usted padece de alguna condición de salud que pudiera ser agravada por el trabajo extenuante.
  - No utilice la hidrolavadora si se encuentra bajo la influencia de alguna sustancia (drogas, alcohol o medicamentos, etc.) que pudiera perjudicar su visión, equilibrio, destreza o criterio.

- Permanezca alerta. No use la hidrolavadora si está cansado. Si se cansa, haga una pausa.
- No permita que menores de edad usen la hidrolavadora.
- No se debe permitir la proximidad de otros, especialmente niños y animales, donde se esté utilizando la hidrolavadora.
- Según los conocimientos actuales de STIHL, el motor eléctrico de esta hidrolavadora no debería interferir con un marcapasos.
  - Sin embargo, las personas con marcapasos u otro dispositivo médico implantado deben consultar a su médico y al fabricante del dispositivo antes de utilizar esta hidrolavadora.

## 5.4 Equipos de protección personal

### ▲ ADVERTENCIA

- Para reducir el riesgo de lesiones personales:
  - Siempre use ropa adecuada y trajes protectores, incluidas gafas protectoras adecuadas.
- Para reducir el riesgo de lesiones oculares:



- Siempre utilice anteojos de seguridad resistentes a impactos que cumplan con la norma ANSI Z87 "+". Los anteojos también deberán ofrecer protección contra riesgos por gotas/salpicaduras según la norma ANSI Z87.1.
- Las gafas de seguridad no ofrecen protección plena.

- Es muy importante tener una buena superficie de apoyo para los pies. Para ayudar a mantener un punto de apoyo seguro y reducir el riesgo de lesiones mientras trabaja:



- Póngase botas gruesas con suela antideslizante. Nunca use sandalias, chanclas, zapatos que dejen los dedos descubiertos ni calzado de ese tipo.

- Para reducir el riesgo de descarga eléctrica:
  - Utilice calzado con suelas de caucho que ofrezca aislamiento cuando utilice la hidrolavadora.
- Se podrían formar aerosoles cuando se trabaja con una hidrolavadora. Algunos aerosoles pueden ser nocivos si se inhalan. Para determinar las medidas necesarias para ofrecer protección contra aerosoles acuosos, efectúe una evaluación de riesgos antes de empezar a trabajar. Según la evaluación de

riesgos, podría ser necesario usar una msacarrilla categoría FFP2 o superior.

## 5.5 Hidrolavadora

### ▲ ADVERTENCIA

- Para reducir el riesgo de descarga eléctrica, incendios y explosiones:
  - No sumerja la hidrolavadora en agua ni en otros fluidos.
  - Guarde la hidrolavadora en interiores.
  - Nunca utilice la hidrolavadora si la tapa del compartimiento de la batería o la caja que rodea el motor está agrietada o dañada.
- El utilizar la hidrolavadora a batería para fines distintos a los previstos puede aumentar el riesgo de lesiones personales y de daños materiales.
  - Lea y respete las instrucciones de manejo de este manual para conocer las aplicaciones aprobadas,  17.
- Para reducir el riesgo de que el operador o las personas que se encuentran cerca sufran lesiones:



- Apague siempre la hidrolavadora, retire la batería, libere la presión del sistema y bloquee el disparador de la pistola de pulverización antes de armar, transportar, ajustar, inspeccionar, limpiar, reparar, mantener o guardar la hidrolavadora, y en cualquier otro momento en que no esté en uso.

- Suelte el disparador y saque la batería antes de retirar el material que se haya atascado.
- Nunca deje la hidrolavadora desatendida si está colocada la batería.
- Aunque algunos accesorios no autorizados podrían encajar con las hidrolavadoras STIHL, su uso podría resultar extremadamente peligroso. Le recomendamos que utilice únicamente accesorios suministrados por STIHL o expresamente autorizados por STIHL para el uso con este modelo específico.
  - Use solo accesorios suministrados o expresamente aprobados por STIHL.
  - No modifique la hidrolavadora de ningún modo.
  - Nunca intente modificar ni anular los controles o dispositivos de seguridad de la hidrolavadora en manera alguna.

- Nunca utilice una hidrolavadora que haya sido modificada o alterada, apartándose de su diseño original.
- Si la hidrolavadora se cae o se expone a fuertes impactos:
  - Asegúrese de que no se ha dañado, de que está en buenas condiciones y de que funciona correctamente antes de reanudar el trabajo.
  - Verifique que los controles y los dispositivos de seguridad funcionan correctamente.
  - Compruebe si los LED de la batería indican que hay algún mensaje de error,  23.
  - Asegúrese de que la batería no se ha dañado. Nunca use ni cargue una batería que no funcione correctamente o que esté dañada, agrietada, deformada o pierda líquido.
  - Nunca trabaje con una hidrolavadora o batería dañada o defectuosa. Ante cualquier duda, pídale a un distribuidor especializado de servicio de STIHL autorizado que revise la hidrolavadora y la batería.
- Si la hidrolavadora se avería, no funciona debidamente, ha sido dejada a la intemperie, se expone a la lluvia, sus componentes podrían no funcionar debidamente y los dispositivos de seguridad podrían quedar inoperantes. Para reducir el riesgo de lesiones y de daños materiales:
  - Lleve la hidrolavadora a un concesionario de servicio STIHL autorizado para que realice un control antes de seguir utilizando la unidad.
- Las piezas de repuesto auténticas de STIHL están diseñadas específicamente para su hidrolavadora y satisfacen las necesidades de rendimiento y seguridad. El uso de piezas no autorizadas o no aprobadas por STIHL puede provocar lesiones graves o mortales, así como daños materiales.
  - STIHL recomienda utilizar únicamente repuestos de STIHL idénticos a las piezas originales.

## 5.6 Conexión del suministro de agua

### ▲ ADVERTENCIA

- Cuando se suelta el gatillo de la pistola de pulverización, el retroceso del fluido podría empujar agua no potable hacia el sistema de agua potable.



- No conecte la hidrolavadora directamente a un sistema de agua potable.

- Si lo hace, instale una válvula antirretorno entre el grifo de agua y la manguera. El diseño de la válvula antirretorno deberá cumplir con los códigos y reglamentos de gestión de agua de la localidad.
- Si el agua potable pasa por la válvula antirretorno, ya no se la puede considerar potable. Para evitar la contaminación del agua potable:
  - Respete las regulaciones emitidas por las autoridades de suministro de agua local para evitar que el agua regrese de la hidrolavadora a la red de agua potable.
  - No use la hidrolavadora con agua sucia (es decir, agua que contenga arena, tierra u otras partículas). Si existe riesgo de que el agua esté sucia, utilice un filtro de agua apropiado o recurra a un suministro de agua alternativo.

## 5.7 Uso de la hidrolavadora

### 5.7.1 Antes de usar

### ▲ ADVERTENCIA

- Un uso inadecuado o no autorizado puede causar lesiones y daños materiales.
  - Utilice la hidrolavadora únicamente de la manera descrita en este manual de instrucciones.
- El uso de una hidrolavadora que presenta modificaciones, daños, ajustes incorrectos o mantenimiento deficiente puede causar una avería y aumentar el riesgo de lesiones personales graves o de la muerte.
  - No maneje nunca una hidrolavadora que esté modificada, dañada, mal ajustada o que no fue armada completa y debidamente.
  - Antes de empezar a trabajar, siempre revise que la hidrolavadora esté en buenas condiciones y que funcione correctamente, particularmente el disparador de la pistola de pulverización y su pestillo de retención.
  - Compruebe que el disparador de la pistola de pulverización y su pestillo de retención se muevan libremente. El disparador de la pistola de pulverización no deberá poder oprimirse sin antes mover el pestillo de retención a la posición desbloqueada.

- Nunca intente modificar ni anular en modo alguno los controles ni los dispositivos de seguridad.
- Si la hidrolavadora o cualquier pieza de la unidad están dañadas o no funcionan correctamente, llévelas a un concesionario de servicio STIHL autorizado. No use la hidrolavadora hasta que el problema se haya solucionado.
- Exponer la batería al agua, detergente o contaminantes aumenta el riesgo de cortocircuito, incendio y explosión.
  - Nunca haga funcionar la hidrolavadora sin que la tapa del compartimiento de la batería esté bien asegurada en su lugar.
  - Si la tapa del compartimiento de la batería falta, está desgastada o dañada, cámbiela antes de iniciar el trabajo.
- Antes de colocar la batería:
  - Compruebe si hay corrosión o materias extrañas en los contactos del compartimiento de la batería; mantenga los contactos limpios.
  - Nunca inserte ni use una batería que esté defectuosa, dañada, agrietada o deformada, o que pierda líquido.
  - Lea y atégase a las instrucciones de encendido de la hidrolavadora,  15.1.
  - Compruebe que la manguera de alta presión se encuentre en buenas condiciones y no esté deshilachada, agrietada, deformada o averiada en manera alguna. Nunca utilice una máquina que tenga la manguera de alta presión averiada o desgastada.

- Para reducir el riesgo de lesiones graves o mortales provocadas por la activación accidental:
  - Asegúrese de que el disparador de la pistola de pulverización está en la posición de apagado antes de colocar la batería.
  - Nunca acarree la hidrolavadora con el dedo en el disparador de la pistola de pulverización.
  - Suelte el disparador de la pistola de pulverización antes de retirar la batería.



- Apague la hidrolavadora, retire la batería, libere la presión del sistema, bloquee el disparador de la pistola de pulverización y desconecte del suministro eléctrico antes de armar, transportar, ajustar, inspeccionar, limpiar, reparar, mantener o guardar la hidrolavadora, y en cual-

quier otro momento en que no esté en uso.

- Siempre apague la hidrolavadora, retire la batería, alivie la presión del sistema y bloquee el disparador de la pistola de pulverización antes de desconectar la manguera de alta presión o la lanza de pulverización de la pistola.
- Siempre apague la hidrolavadora, retire la batería, libere la presión del sistema y bloquee el disparador de la pistola de pulverización antes de cambiar o ajustar alguna boquilla o accesorio.
- Nunca deje la hidrolavadora desatendida si está colocada la batería.
- Nunca guarde la batería dentro de la hidrolavadora.

### 5.7.2 Sujeción y control de la hidrolavadora

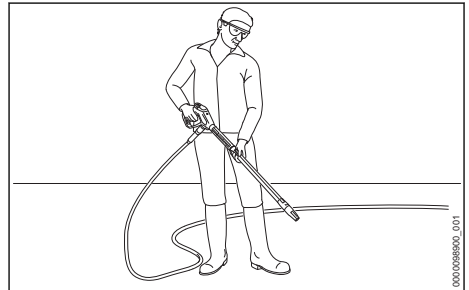

## ▲ ADVERTENCIA

- Para sujetar con firmeza y controlar correctamente la hidrolavadora:
  - Mantenga el accesorio pulverizador limpio y seco en todo momento. Protéjalo de la humedad, del alquitrán, del aceite, de la grasa y de la resina.
- Para reducir el riesgo de lesiones graves o mortales para el operador o los presentes por pérdida de control:
  - Siempre sujete el accesorio pulverizador firmemente con las dos manos cuando trabaje con él.
  - Cierre firmemente los dedos sobre la pistola y la lanza rociadora.
  - Sostenga el accesorio pulverizador en una posición en la que todas las partes de su cuerpo queden alejadas del chorro de agua siempre que esté colocada la batería.
- Poner la hidrolavadora en funcionamiento con una mano es extremadamente peligroso. Trabajar con una sola mano dificulta la oposición y la absorción de las fuerzas reactivas (contra-

golpe) sin perder el control de la hidrolavadora. Para reducir el riesgo de que el operador u otras personas sufran lesiones graves o mortales:

- Nunca intente manejar la hidrolavadora con una sola mano.
- Debido a la elevada presión y velocidad del chorro, los fluidos pueden penetrar la piel y causar inyección del fluido y/o lesiones graves. Para reducir el riesgo de que usted o las personas de los alrededores sufran lesiones graves o mortales causadas por una pérdida de control, asegúrese de que tiene los pies bien apoyados y de que mantiene el equilibrio en todo momento:
  - Tenga especial cuidado cuando trabaje en terrenos con mucha vegetación o húmedos, y preste atención siempre a posibles obstáculos ocultos como tocónes, raíces, piedras, hoyos y zanjas, para evitar tropezarse o caerse.
  - Proceda con extrema precaución cuando trabaje en declives o en terrenos irregulares.
- Para reducir el riesgo de lesiones provocadas por una pérdida de control:
  - Nunca trabaje sobre una escalera de mano, sobre un techo, un árbol o cualquier otro punto de apoyo que no sea seguro.
  - Nunca ponga la hidrolavadora en funcionamiento a una altura más arriba de los hombros.
  - No extienda los brazos más de lo necesario. Mantenga el equilibrio y los pies bien apoyados en todo momento.
- Nunca deje la hidrolavadora desatendida si está colocada la batería.
- Apague la hidrolavadora y retire la batería durante las pausas de trabajo y cualquier otro momento en que la hidrolavadora no esté en uso.
- Las chispas que se generan del funcionamiento de la hidrolavadora pueden encender gases, líquidos, vapores, polvos u otros materiales y sustancias combustibles. Para reducir el riesgo de incendios y explosiones:
  - No utilice la hidrolavadora en un lugar donde haya gases, líquidos, vapores, polvos u otros materiales y sustancias combustibles.
  - Lea y respete las recomendaciones de las autoridades gubernamentales (por ejemplo, OSHA), para identificar y evitar los peligros que representan los gases, líquidos, vapores o polvos combustibles, así como otros materiales y sustancias combustibles.
- Si se rocían ciertos materiales con el chorro a presión se podría crear una nube de polvo o vapor que contenga partículas de materiales capaces de causar enfermedades respiratorias, cáncer, defectos congénitos y otras lesiones graves.
  - Nunca rocíe una superficie que contenga pintura a base de plomo.
  - Nunca rocíe el chorro hacia materiales que contengan asbesto, tales como el hormigón o revestimiento de asbesto. Además de suciedad, se podrían liberar fibras de asbesto peligrosas que se podrían inhalar.
  - Consulte con agencias gubernamentales tales como EPA, OSHA, CARB y NIOSH, al igual que otras fuentes fidedignas sobre materiales peligrosos si desconoce los riesgos asociados con las sustancias particulares con las cuales está rociando.
- La inhalación de determinados polvos, y especialmente de polvos orgánicos como el moho o el polen, puede provocar reacciones alérgicas o asmáticas en personas sensibles a estas sustancias. La inhalación repetida o en grandes cantidades de polvo o de otros contaminantes suspendidos en el aire, y especialmente de las partículas más pequeñas, puede causar enfermedades respiratorias o de otro tipo.
  - Siempre que sea posible, controle el polvo y los vapores en su punto de origen.

### 5.7.3 Condiciones de trabajo

## ▲ ADVERTENCIA

- Utilice la hidrolavadora solamente en condiciones de buena visibilidad y a la luz del día.
  - Aplazé el trabajo si hace mal tiempo o viento, si llueve o si hay niebla.
- La hidrolavadora es una máquina que debe ser manejada por una sola persona.
  - No permita que otras personas se acerquen a la zona general de trabajo.
  - No se debe permitir la presencia de otras personas, especialmente niños, ni de animales, en los lugares en los que se esté usando la máquina.
  - Apague el motor inmediatamente si se le aproxima alguna persona.
- Para reducir el riesgo de lesiones en los espectadores y usuarios no autorizados:

- En la medida que sea posible hacerlo, utilice la hidrolavadora de modo que el viento o el proceso de trabajo dirija el polvo, vapor u otras partículas generadas por la hidrolavadora en sentido opuesto al operador.
- Si no es posible mantener el polvo y otras partículas inhalables a niveles de fondo o aproximadamente de fondo, siempre utilice una mascarilla aprobada por NIOSH que reúna las características adecuadas para las condiciones específicas de la zona de trabajo. Siga las recomendaciones de las entidades gubernamentales (por ejemplo, OSHA/NIOSH), y de las asociaciones laborales y comerciales.
- La aspiración de polvo de asbesto es peligrosa y puede causar lesiones graves o mortales, enfermedades de las vías respiratorias o cáncer, incluido el mesotelioma. El uso y la eliminación de los productos que contienen asbesto están estrictamente reglamentados por OSHA y EPA.
  - Si tiene razones para creer que está alterando asbesto, suspenda el trabajo de inmediato y póngase en contacto con las autoridades estatales y locales competentes y/o con la EPA, con su empresa o con el representante local de OSHA.

### 5.7.4 Instrucciones de manejo

## ▲ ADVERTENCIA

- En caso de emergencia:
  - Apague el motor de inmediato y retire la batería.
- Para reducir el riesgo de incendio o de explosión, que podría provocar lesiones personales graves o daños materiales:



- Nunca rocíe líquidos inflamables o combustibles.
- Nunca introduzca en la bomba líquidos que contengan disolventes o ácidos no diluidos (p. ej., gasolina, aceite de calefacción, rebajador de pintura o acetona).



- Debido a la elevada presión y velocidad del chorro, los fluidos pueden penetrar la piel y causar inyección del fluido y/o lesiones graves.



- No dirija el chorro a alta presión hacia usted o hacia otras personas, ni siquiera para limpiar ropa o calzado.
- No dirija el chorro a alta presión hacia los animales.



- Mantenga las manos, los pies y demás miembros del cuerpo lejos del chorro de agua.

- No dirija el chorro a alta presión hacia lugares donde no puede ver.
- Apague la hidrolavadora, retire la batería, libere la presión del sistema y bloquee el disparador de la pistola de pulverización antes de cambiar o ajustar alguna boquilla o accesorio.
- En caso de que ocurra un accidente y el rocío parezca haber penetrado en la piel, busque atención médica inmediatamente. No trate la herida como un simple corte.
- Para reducir el riesgo de daños a la propiedad o lesiones personales graves:
  - Empiece a trabajar a la mayor distancia eficaz con respecto a la superficie que se está limpiando. No se acerque tanto a la superficie que la fuerza del chorro empiece a dañarlo.
  - Tenga especial cuidado cuando pulverice sobre materiales más blandos, como tela.
  - Tenga cuidado al dirigir el chorro hacia materiales frágiles tales como el vidrio. Podría romperlos.
- Esta hidrolavadora está diseñada para usarse con agua sola o con un detergente específicamente formulado y aprobado para su uso con hidrolimpiadoras. El uso de detergentes o productos limpiadores no adecuados puede causar lesiones personales y dañar la hidrolavadora y/o la superficie que se está limpiando.
  - Siempre utilice el detergente con la dosis indicada por el fabricante en las instrucciones de preparación y dilución del detergente, y las indicaciones de uso y eliminación seguros.
- Los detergentes químicos pueden contener sustancias peligrosas (tóxicas, cáusticas o irritantes), inflamables o explosivos. Son potencialmente dañinos y pueden causar irritaciones en la piel o los ojos, quemaduras químicas y otras lesiones personales graves.
  - Evite el contacto con la piel y con los ojos.

- En caso de contacto accidental, lave el área de contacto inmediatamente con agua y un jabón suave.
- Si le entra líquido de batería en los ojos: no se los frote. Enjuáguese los ojos con agua corriente durante al menos 15 minutos y acuda al servicio médico más cercano.
- Para reducir el riesgo de lesiones en los espectadores:
  - No permita que otras personas se acerquen a la zona general de trabajo.

## ⚠ ADVERTENCIA

- Para reducir el riesgo de cortocircuito, incendio o de electrocución:
  - No dirija el chorro a alta presión hacia la hidrolavadora ni hacia ninguno de sus componentes.



- Nunca dirija el rociador hacia aparatos y equipos eléctricos, enchufes o cables de alimentación eléctrica.



- Nunca rocíe cerca de enchufes eléctricos u otras fuentes de energía.
- Nunca utilice la hidrolavadora si la tapa del compartimiento de la batería o la caja que rodea el motor está agrietada o dañada.

### INDICACIÓN

- De lo contrario, la bomba se sobrecalentará y posiblemente se dañe de forma permanente. Siempre conecte y abra el suministro de agua a la bomba antes de arrancar el motor. No use la hidrolavadora sin agua.

## 6 Seguridad de la batería

### 6.1 Advertencias e instrucciones

## ⚠ ADVERTENCIA

- Lea y respete las medidas de seguridad que figuran en la batería, así como todas las advertencias e instrucciones que se adjuntan con ella.
- El uso de baterías no autorizadas puede causar daños en la herramienta motorizada y provocar incendios, explosiones, lesiones personales y daños materiales.
  - Use únicamente baterías auténticas de la serie AP de STIHL con esta herramienta motorizada.

- La utilización de baterías de la serie AP de STIHL para cualquier fin que no sea alimentar los productos de STIHL podría ser extremadamente peligroso.
  - Use las baterías de la serie AP de STIHL solo para proporcionar alimentación a productos de STIHL compatibles.
- El uso de cargadores no autorizados puede causar daños en la batería y provocar incendios, explosiones, lesiones y daños materiales.
  - Para cargar las baterías de la serie AP de STIHL, utilice siempre cargadores auténticos de las series AL 101, AL 301, AL 301-4 o AL 500 de STIHL.
- La batería tiene funciones y dispositivos de seguridad que, de dañarse, pueden provocar que la batería genere calor, se rompa, pierda líquido, se incendie o explote.



- Nunca permita que la temperatura de la batería supere los 212 °F (100 °C).
- Nunca prenda fuego a la batería, ni la coloque sobre o junto a fuegos, estufas u otro tipo de objetos que alcancen temperaturas muy altas.

- Nunca use ni cargue una batería que no funcione correctamente o que esté dañada, agrietada, deformada o pierda líquido.
- Nunca abra, desmonte ni golpee la batería; no la deje caer ni la esponja a impactos fuertes o a daños de cualquier otro tipo.
- Nunca esponga la batería a microondas ni a presiones elevadas.
- Nunca introduzca objetos en las ranuras de ventilación de la batería.
- Las temperaturas extremas pueden hacer que la batería genere calor, se rompa, pierda líquido, se incendie o explote, lo que podría causar lesiones graves o fatales y daños materiales.
  - Nunca cargue, utilice o almacene la batería fuera de los límites de temperatura ambiente especificados,  24.3.
- Para reducir el riesgo de que se produzcan lesiones personales y daños materiales en caso de que la batería humee, tenga un olor inusual o se caliente más de lo habitual durante el uso, la carga o el almacenamiento:
  - Deje de usar o de cargar la batería inmediatamente. Póngase en contacto con las

autoridades en caso de incendio o explosión.

- Para reducir el riesgo de que se produzca un cortocircuito, que podría causar, a su vez, una descarga eléctrica, un incendio o una explosión:



- Si una batería de la serie AP de STIHL ha estado expuesta a la lluvia durante el trabajo, sáquela de la herramienta y déjela secar bajo techo. Asegúrese de que está completamente seca antes de cargarla o de usarla.
  - No manipule la batería con las manos mojadas.
  - Nunca sumerja en agua ni en ningún otro líquido una batería de STIHL.
- Nunca puentee las terminales de la batería con alambres ni con otros objetos metálicos.
  - Cuando no la esté usando, mantenga la batería alejada de objetos metálicos pequeños capaces de conducir electricidad (p. ej., clips para papel, clavos, monedas, llaves).
  - Guarde la batería bajo techo, en un lugar seco.
  - Nunca guarde la batería en entornos húmedos o corrosivos, ni en condiciones que puedan provocar corrosión en los componentes metálicos.
  - Nunca guarde la batería en la herramienta motorizada.
  - Cuando guarde la batería, mantenga una carga del 40 % al 60 % para las baterías de la serie AP de STIHL (2 LEDs verdes).
  - Si guarda la batería en el cargador, desconecte el cargador del tomacorriente.
  - Proteja la batería de la exposición a productos corrosivos, como las sustancias químicas utilizadas en el jardín o las sales descongelantes.
  - Proteja la batería de la exposición a líquidos conductores como el agua salada.
  - No intente reparar, abrir ni desmontar la batería. No contiene ninguna pieza que el usuario pueda reparar sin ayuda.
- El líquido que contiene la batería, y que puede derramarse en determinadas circunstancias, es potencialmente nocivo y puede provocar irritaciones en los ojos y en la piel, quemaduras químicas y otras lesiones graves.
    - Evite el contacto con la piel y con los ojos.

– Para recoger el líquido de batería derramado, use un producto absorbente inerte, como la arena.

– En caso de contacto accidental, limpie inmediatamente y a fondo la zona afectada con un jabón suave y agua.

– Si le entra líquido de batería en los ojos: no se los frote. Enjuágese los ojos con agua corriente durante al menos 15 minutos y acuda al servicio médico más cercano.

- Si la batería se prende fuego, puede resultar peligrosa. Para reducir el riesgo de que se produzcan lesiones personales graves y daños materiales, en caso de incendio:
  - Evacue la zona. El fuego se puede extender rápidamente. Manténgase lejos de cualquier vapor que se genere y respete una distancia de seguridad suficiente.
  - Avise a los bomberos.
  - Aunque se puede usar agua para apagar un incendio de batería, es preferible utilizar un extintor de incendios de polvo químico multiuso.
  - Consulte al departamento de bomberos cómo desechar correctamente una batería quemada.
- Si la batería se cae, puede provocar lesiones o daños materiales. Para evitar que la batería se caiga al sacarla:
  - Coloque la hidrolavadora sobre una superficie nivelada y limpia.
  - Tenga cuidado cuando saque la batería.

## 7 Mantenimiento, reparación y almacenamiento

### 7.1 Advertencias e instrucciones

#### ▲ ADVERTENCIA

- Para reducir el riesgo de incendios, descargas eléctricas o lesiones de otro tipo, así como de daños materiales:
  - Respete rigurosamente las instrucciones de limpieza y mantenimiento que se dan en las secciones correspondientes de este manual de instrucciones.
  - STIHL le recomienda que encargue la realización de los trabajos de reparación a un concesionario de servicio STIHL autorizado.
- Un arranque accidental puede provocar lesiones o daños materiales. Para reducir el riesgo de lesiones y de daños materiales provocados por la activación accidental:



- Apague la hidrolavadora, retire la batería, cierre el suministro de agua y apriete el disparador de la pistola de pulverización hasta que se libere por completo la presión del sistema. Después, bloquee el disparador de la pistola de pulverización antes de inspeccionar la hidrolavadora o de llevar a cabo cualquier tarea de limpieza, mantenimiento o reparación, así como antes de guardar la hidrolavadora y siempre que no esté en uso.
- Un arranque accidental puede provocar lesiones o daños materiales. Para reducir el riesgo de lesiones y de daños materiales provocados por la activación accidental:
  - Apague la hidrolavadora, retire la batería, cierre el suministro de agua y apriete el disparador de la pistola de pulverización hasta que se libere por completo la presión del sistema. Después, bloquee el disparador de la pistola de pulverización antes de inspeccionar la hidrolavadora o de llevar a cabo cualquier tarea de limpieza, mantenimiento o reparación, así como antes de guardar la máquina y siempre que no esté en uso.
- El uso de piezas no autorizadas o no aprobadas por STIHL puede provocar lesiones graves o mortales, así como daños materiales.
  - Para llevar a cabo tareas de reparación o mantenimiento, STIHL recomienda utilizar únicamente piezas de repuesto STIHL idénticas a las originales.
  - Si usa una manguera de presión de repuesto o auxiliar, asegúrese de que tiene capacidad suficiente para admitir la presión máxima de la hidrolavadora.
  - Si se usa una pistola o lanza rociadora de repuesto, o algún otro accesorio de pulverización, asegúrese de que tiene capacidad suficiente para admitir la presión máxima de la hidrolavadora.
- Para reducir el riesgo de una descarga eléctrica:
  - Antes de inspeccionar o limpiar el cargador, desenchúfelo del tomacorriente de pared.
  - Revise regularmente el cargador y asegúrese de que el aislamiento del cable eléctrico y el enchufe están en buenas condiciones y de que no muestran signos de deterioro (fragilidad), desgaste ni daños.
- Si el cordón eléctrico está dañado, solicite a un concesionario de servicio STIHL autorizado que lo reemplace.
- Para reducir el riesgo de cortocircuitos, incendios o explosiones:
  - Nunca haga funcionar la hidrolavadora sin que la tapa del compartimiento de la batería esté bien asegurada en su lugar.
  - Nunca utilice la hidrolavadora si la tapa del compartimiento de la batería o la caja que rodea el motor está agrietada o dañada.
  - Si la tapa del compartimiento de la batería falta, está desgastada o dañada, cámbiela antes de iniciar el trabajo.
- Para reducir el riesgo de cortocircuitos e incendios:
  - Mantenga las guías de la batería secas y libres de cuerpos extraños. Límpielas siempre que sea necesario con un paño seco o con un cepillo suave y seco.
- Un almacenamiento incorrecto puede resultar en un uso no autorizado de la hidrolavadora o la batería, o provocar daños en las mismas. Además, aumenta el riesgo de incendios y descargas eléctricas, así como de otras lesiones o daños materiales.
  - Retire la batería de la hidrolavadora antes de guardarla.
  - Nunca guarde la hidrolavadora con la batería puesta.



- La unidad no se debe transportar, usar ni guardar a temperaturas inferiores a cero.
- Si tiene que transportar o guardar la hidrolavadora a temperaturas inferiores a cero, llene la bomba de anticongelante para evitar que se agriete por la dilatación del agua,  18.2.

- Cuando guarde la batería, mantenga una carga del 40 % al 60 % para las baterías de la serie AP de STIHL (2 LEDs verdes).
- Si guarda la batería en el cargador, desconecte el cargador del tomacorriente.
- Guarde la hidrolavadora y la batería en interiores, en un lugar seco y seguro al que no puedan acceder niños ni otras personas no autorizadas.
- Nunca guarde la batería en la hidrolavadora ni en un contenedor con objetos metálicos pequeños capaces de conducir







electricidad (por ejemplo, clips de papel, clavos, monedas, llaves).

¡GUARDE ESTAS INSTRUCCIONES!

## 8 Antes de empezar a trabajar

### 8.1 Preparación de la hidrolavadora para el funcionamiento

Antes de empezar a trabajar:

- ▶ Cargue por completo la batería,  9.2.
- ▶ Compruebe si los controles funcionan correctamente y si están en buen estado,  16.1.
- ▶ Coloque la hidrolavadora sobre suelo firme y plano u otra superficie dura en una zona despejada.
- ▶ Conecte la pistola y la lanza de pulverización,  12.2.1.
- ▶ Inserte la boquilla,  12.3.1.
- ▶ Si lo desea, añada detergente,  17.4.
- ▶ Conecte el suministro de agua,  13.1.

### 8.2 Conexión a la aplicación STIHL connected

- ▶ Encienda la interfaz de Bluetooth® de su dispositivo móvil.
- ▶ Encienda la interfaz de Bluetooth® de la batería,  11.1
- ▶ Descargue la aplicación STIHL connected de Google Play o de la App Store.
- ▶ Siga las instrucciones de la aplicación para crear una nueva cuenta de usuario. Los usuarios que ya hayan utilizado la aplicación deben iniciar sesión con los datos de acceso de su cuenta.
- ▶ Siga las instrucciones paso por paso para añadir la batería a su lista de equipos.

## 9 Carga de la batería

### 9.1 Preparación del cargador para el funcionamiento



#### ADVERTENCIA

- Lea y respete las precauciones de seguridad dadas en la batería y en el cargador y todas las advertencias e instrucciones que acompañan a dichos productos. Para reducir el riesgo de cortocircuito, que podría provocar una descarga eléctrica, un incendio y una explosión, asegúrese de que el cargador y sus componentes estén secos y no estén dañados. Lea y siga las advertencias e instrucciones en el manual de su cargador. Para un rendimiento óptimo, respete los rangos de temperatura ambiente recomendados,  24.4.



#### ADVERTENCIA

- Un circuito eléctrico doméstico típico suministra entre 15 y 20 amperios. Un cargador STIHL AL 500 consume aproximadamente 4.8 amperios. Un solo cargador AL 301 o AL 301-4 consume aproximadamente 4.4 amperios, mientras que un AL 101 consume aproximadamente 1.3 amperios. Para reducir el riesgo de incendios provocados por la sobrecarga de un circuito eléctrico:
  - Asegúrese de que el sistema eléctrico tiene capacidad suficiente para resistir el consumo eléctrico previsto antes de cargar la batería.
  - Si tiene que cargar varias baterías, cárguelas una a la vez o en circuitos separados, a menos que tenga la certeza de que su circuito resistirá el consumo total que necesitan todos los cargadores.



#### ADVERTENCIA

- Dado que el cargador se calienta durante el proceso de carga, no haga funcionar el cargador sobre superficies que puedan incendiarse o en un lugar donde haya gases, líquidos, vapores, polvo u otros materiales y sustancias combustibles.

Para preparar el cargador para el funcionamiento:

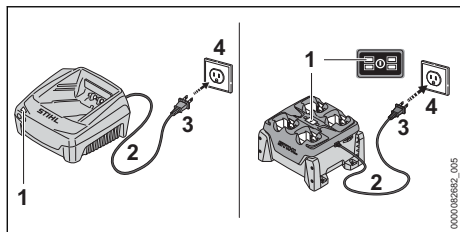

- ▶ Inserte el enchufe (3) en una toma de corriente eléctrica (4) correctamente instalada y que coincida con la tensión y la frecuencia eléctrica indicadas en la placa de características del cargador.

El cargador ejecutará una autoprueba inmediatamente después de enchufarlo. El LED del cargador (1) se iluminará en verde durante 1 segundo aproximadamente, y luego en rojo por un lapso breve hasta apagarse. Una vez que el LED se apaga, la autoprueba ha finalizado y el cargador está listo para cargar la batería.

- ▶ Coloque el cable eléctrico (2) de modo que no se pueda pisar, no cause tropezos, no esté en contacto con objetos cortantes o con partes móviles y no pueda sufrir daños ni esté sujeto a esfuerzos de otro tipo.

## 9.2 Carga

### ⚠ ADVERTENCIA

- Las baterías STIHL tienen características y dispositivos de seguridad que, de dañarse, pueden provocar que la batería genere calor, se rompa, pierda líquido, se incendie o explote. Nunca cargue una batería que no funcione bien, que esté dañada o deformada o tenga fugas, ni utilice un cargador averiado. Nunca inserte una batería o adaptador mojado. Nunca use un cargador que esté mojado. Respete todas las advertencias e instrucciones específicas de su batería y de su cargador.

La batería no se suministra completamente cargada de fábrica. STIHL le recomienda que cargue la batería por completo antes de usarla por primera vez.

Lea y siga las advertencias e instrucciones en el manual de su cargador. Para un rendimiento óptimo, respete los rangos de temperatura ambiente recomendados, 24.4.

La batería se calienta durante el funcionamiento de la herramienta motorizada. Si se conecta al

cargador una batería caliente, puede ser necesario esperar a que se enfríe para que empiece a cargarse. El proceso de carga solo comienza una vez que la batería se ha enfriado lo suficiente.

El tiempo de carga depende de varios factores, tales como el estado de la batería y la temperatura ambiente. Si quiere ver una lista completa de los tiempos de carga aproximados, visite [www.stihl.com/charging-times](http://www.stihl.com/charging-times).

Para recargar una pila AP:

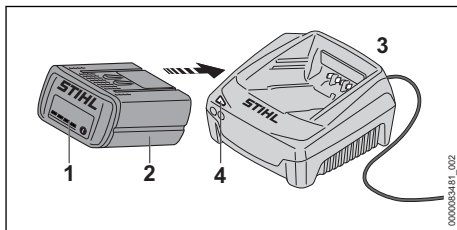

- ▶ Inserte la batería (2) en el cargador (3) hasta que haga tope. El LED del **cargador** se ilumina en verde cuando la batería se está cargando. Los LED (1) de la **batería** se iluminan en verde e indican el estado de la carga. Cuando los LEDs de la pila se apagan, el proceso de recarga se completa y el cargador se apaga solo. La pila puede extraerse del cargador.
- ▶ Desenchufe el cable de alimentación del tomacorriente cuando el cargador no se vaya a usar durante un periodo prolongado.
- ▶ Para cargar las baterías STIHL serie AP utilice solo cargadores auténticos de las series AL 101, AL 301, AL 301-4 o AL 500 de STIHL.

## 10 Diagnóstico de LED

### 10.1 Batería AP de STIHL

#### 10.1.1 Estado de la batería

Cuatro LED muestran el estado de la batería. Estos LED pueden encenderse o destellar en verde o rojo.



**Si un LED se enciende en rojo continuamente**, la batería está demasiado caliente o demasiado fría. Deje que la batería se caliente o se enfríe gradualmente a una temperatura ambiente de aproximadamente 10 °C a 20 °C (50 °F a 68 °F).

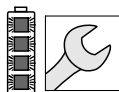

Si los cuatro LED destellan en rojo: la batería está averiada y debe reemplazarse. No intente cargar, usar ni guardar la batería.

### 10.1.2 Estado de carga

Los LEDs en la batería también muestran el estado de carga de la batería.

Para determinar el estado de carga de la batería:

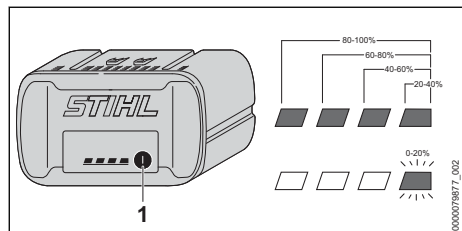

- ▶ Presione el botón (1) en la batería. Los LEDs de la batería se encenderán o destellarán en verde por unos 5 segundos e indicarán el estado de carga (vea la ilustración).

Por ejemplo:

Si cuatro LED se encienden en verde continuamente, la carga está completa.

Si un LED destella en verde, queda menos del 20 % de la carga.

## 11 Interfaz Bluetooth® de Radio

### 11.1 Activación de la interfaz de Bluetooth®

- ▶ Presione el pulsador y manténgalo apretado durante unos 3 segundos. Si el LED de Bluetooth® que se ve junto al símbolo "connected" se ilumina en azul durante aproximadamente 3 segundos, la interfaz Bluetooth® de la batería está activada.

### 11.2 Desactivación de la interfaz de Bluetooth®

- ▶ Presione el pulsador y manténgalo apretado durante unos 3 segundos. Si el LED de Bluetooth® destella en azul seis veces, la interfaz Bluetooth® está desactivada.

### 11.3 Restablecer la batería a sus valores de fábrica a través de Bluetooth® (solo AP 300 S)

Restablecer la batería a sus valores de fábrica significa que todos los datos específicos del usuario serán eliminados.

- ▶ Presione el pulsador cuatro (4) veces seguidas rápidamente y manténgalo presionado la cuarta vez, hasta que la luz LED que está junto al símbolo de  destelle en azul.
- ▶ Solo entonces suelte el pulsador inmediatamente.
- ▶ Conecte la batería a la aplicación STIHL connected para confirmar que todos los datos específicos del usuario fueron eliminados.

## 12 Armado de la hidrolavadora

### 12.1 Armado de las piezas y accesorios

#### ADVERTENCIA

- Para reducir el riesgo de sufrir lesiones graves con el chorro a presión alta, siempre apague la hidrolavadora, corte el suministro de agua, alivie la presión restante del sistema, bloquee el disparador de la pistola de pulverización y asegúrese de que la batería se haya retirado antes de intentar armar la hidrolavadora o el accesorio pulverizador.

#### Mango de carrete de manguera

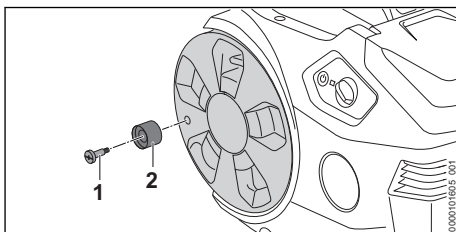

- ▶ Inserte el tornillo (1) en el mango del carrete de manguera (2).
- ▶ Inserte el tornillo (1) con el mango del carrete de manguera (2) en el carrete de manguera y apriételo.

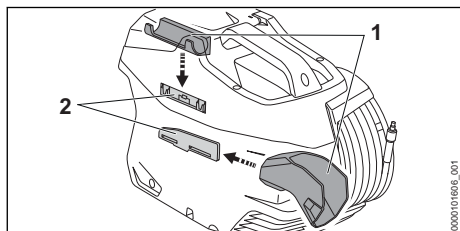
**Sujetador**

- ▶ Deslice los sujetadores (1) en las guías (2).

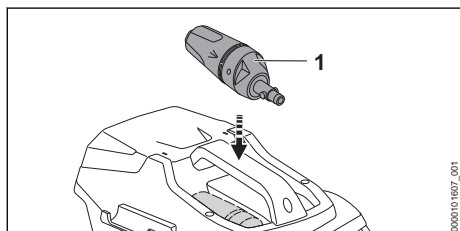
**Boquilla**

- ▶ Inserte la boquilla 3 en 1 (1).

**12.2 Pistola rociadora y lanza****12.2.1 Conexión de la pistola de pulverización y la lanza**

Para conectar la pistola y la lanza:

- ▶ Apague la hidrolavadora, [15.2](#).
- ▶ Retire la batería, [14.2](#).
- ▶ Cierre el suministro de agua.
- ▶ Bloquee el disparador de la pistola de pulverización.
- ▶ Quite toda la arena y suciedad de las conexiones y acoplamientos.

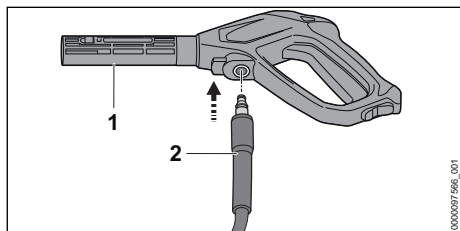

- ▶ Empuje la manguera de presión alta (2) en la pistola rociadora (1).
- ▶ Si resulta difícil empujar la manguera de presión alta contra la pistola rociadora, aplíquela una grasa apta para uso con alimentos a la superficie de sellado de la manguera.

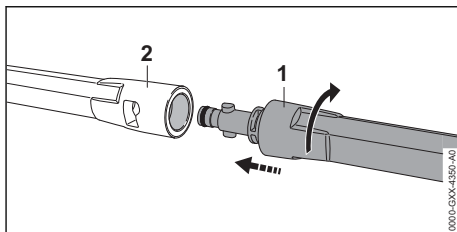

- ▶ Conecte la lanza rociadora (1) a la pistola (2).
- ▶ Introduzca la lanza de pulverización hasta el tope en la pistola de pulverización.
- ▶ Una vez insertada, gire la lanza rociadora en el sentido de las agujas del reloj hasta que encaje.
- ▶ Si la lanza de pulverización es difícil de insertar en la pistola de pulverización, aplique una grasa de ajuste apta para alimentos a la superficie de sellado de la pistola de pulverización.

**12.2.2 Quitar la pistola y la lanza de pulverización****! ADVERTENCIA**

- Para reducir el riesgo de sufrir lesiones graves con el chorro a presión alta, siempre apague la hidrolavadora, corte el suministro de agua, alivie la presión restante del sistema, bloquee el disparador de la pistola de pulverización y asegúrese de que la batería se haya retirado antes de intentar retirar o desarmar la pistola de pulverización o la lanza.

Para quitar la pistola y la lanza de pulverización:

- ▶ Apague la hidrolavadora, [15.2](#).
- ▶ Retire la batería, [14.2](#).
- ▶ Cierre el suministro de agua.
- ▶ Oprima el gatillo de la pistola rociadora para aliviar la presión.
- ▶ Bloquee el disparador de la pistola de pulverización.

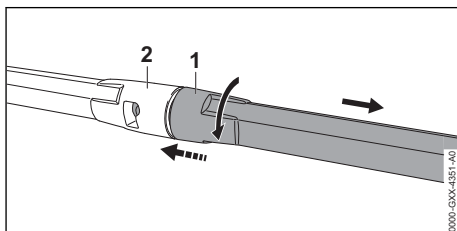

- ▶ Presione la lanza de pulverización (1) contra la pistola de pulverización (2) y gire la lanza en el sentido antihorario.

- Saque la lanza de pulverización.

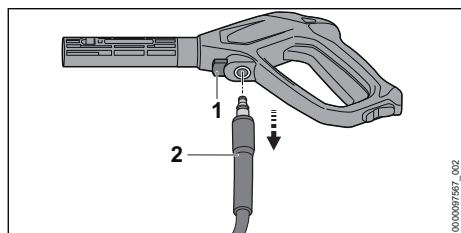

- Empuje la palanca de bloqueo (1) hacia abajo y sosténgala.
- Jale la manguera de presión alta (2) para quitarla.

## 12.3 Inserción y retiro de la boquilla

### 12.3.1 Inserción de la boquilla 3 en 1

#### ! ADVERTENCIA

- Para reducir el riesgo de lesiones graves causadas por la liberación accidental del chorro, apague la hidrolavadora, alivie la presión del sistema, bloquee el disparador de la pistola de pulverización y asegúrese de que la batería se haya retirado antes de intentar ajustar o cambiar la boquilla de pulverización u otro accesorio.

#### ! ADVERTENCIA

- Si la boquilla no está asegurada, podría salir despedida de la lanza de pulverización durante el funcionamiento y causar lesiones. Verifique que la boquilla esté firmemente sujeta en el acoplamiento de conexión rápida.

Para insertar la boquilla 3 en 1:

- Apague la hidrolavadora, [15.2](#).
- Retire la batería, [14.2](#).
- Oprima el disparador de la pistola de pulverización para aliviar la presión.
- Bloquee el disparador de la pistola de pulverización.
- Quite toda la arena y suciedad de las conexiones y acoplamientos.

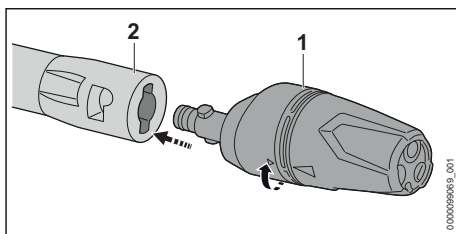

- Coloque la boquilla 3 en 1 (1) en la lanza de pulverización (2).
- Presione la boquilla 3 en 1 contra la lanza de pulverización hasta que toque.
- Una vez insertada, gire la boquilla 3 en 1 en el sentido de las agujas del reloj hasta que encaje.
- Si la boquilla 3 en 1 es difícil de insertar en la lanza de pulverización, aplique una grasa de ajuste apta para alimentos en la superficie de sellado de la lanza de pulverización.

### 12.3.2 Retiro de la boquilla 3 en 1

#### ! ADVERTENCIA

- Para reducir el riesgo de lesiones graves causadas por la liberación accidental del chorro, apague la hidrolavadora, alivie la presión del sistema, bloquee el disparador de la pistola de pulverización y asegúrese de que la batería se haya retirado antes de intentar ajustar o cambiar la boquilla de pulverización u otro accesorio.

Para retirar la boquilla 3 en 1:

- Apague la hidrolavadora, [15.2](#).
- Retire la batería, [14.2](#).
- Oprima el disparador de la pistola de pulverización para aliviar la presión.
- Bloquee el disparador de la pistola de pulverización.

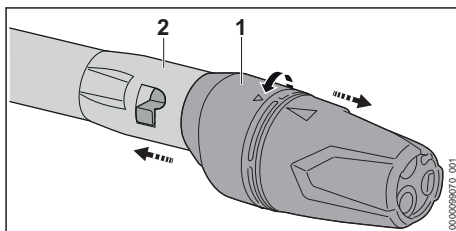

- Presione la boquilla 3 en 1 (1) contra la lanza de pulverización (2) y gire la boquilla 3 en 1 en el sentido antihorario.
- Saque la boquilla 3 en 1.

## 13 Conexión del suministro de agua

### 13.1 Conexión de la hidrolavadora al suministro de agua

#### ADVERTENCIA



- Asegure que la hidrolavadora esté apagada y la batería se haya retirado antes de conectarla o desconectarla del suministro de agua.

#### Conexión de la manguera de agua

El suministro de agua deberá cumplir con los requisitos siguientes:

- Largo máximo de manguera de agua: 30 ft. (10 m)
- Presión máxima de entrada de agua: 145 psi (1 MPa / 10 bar)

Para conectar la hidrolavadora al suministro de agua:

- ▶ Apague la hidrolavadora,  15.2.
- ▶ Retire la batería,  14.2.
- ▶ Quite toda la arena y suciedad de las conexiones y acoplamientos.
- ▶ Conecte la manguera de agua al suministro de agua.
- ▶ Abra la válvula de agua por completo para expulsar la arena y suciedad de la manguera.
- ▶ Cierre el suministro de agua.

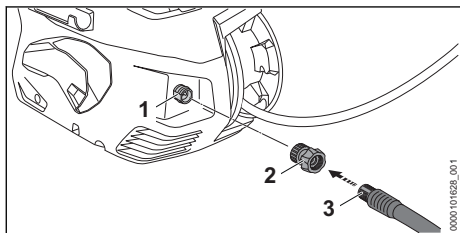



- ▶ Enrosque el acoplamiento (2) en el conector (1) y apriételo con la mano.
- ▶ Conecte la manguera de agua (3).
- ▶ Si la lanza de pulverización está conectada con la pistola de pulverización, retire la lanza.
- ▶ Abra el suministro de agua.
- ▶ Mantenga oprimido el gatillo de la pistola de pulverización hasta que la misma lance un chorro uniforme de agua.
- ▶ Apague la hidrolavadora.
- ▶ Bloquee el disparador de la pistola de pulverización.
- ▶ Conecte la lanza de pulverización.
- ▶ Inserte la boquilla,  12.3.1.

#### INDICACIÓN

- De lo contrario, la bomba se sobrecalentará y posiblemente se dañe de forma permanente. Siempre conecte y abra el suministro de agua a la bomba antes de arrancar el motor. No use la hidrolavadora sin agua.

#### Desconexión de la manguera de agua

Para desconectar la manguera de agua:

- ▶ Apague la hidrolavadora,  15.2.
- ▶ Retire la batería,  14.2.
- ▶ Cierre el suministro de agua.
- ▶ Oprima el gatillo de la pistola rociadora para aliviar la presión.
- ▶ Bloquee el disparador de la pistola de pulverización.

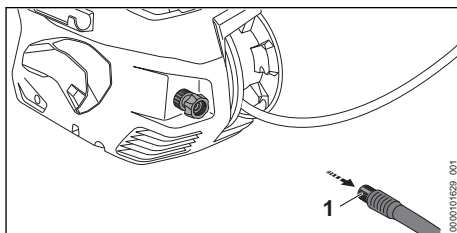

- ▶ Desconecte la manguera de agua (1).

### 13.2 Conexión de la hidrolavadora a otra fuente de agua

#### ADVERTENCIA

- Asegúrese de que la hidrolavadora esté apagada y de que se ha retirado la batería antes de conectarla o desconectarla de otra fuente de agua.

La hidrolavadora puede extraer agua de barriles de lluvia y cisternas, y de cuerpos de agua corriente o estancada.

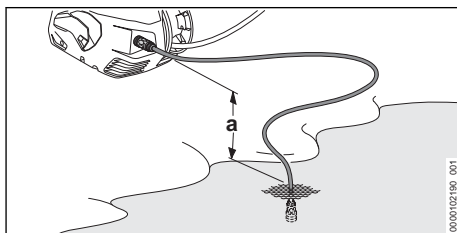

Para poder aspirar el agua, la diferencia de altura entre la hidrolavadora y la fuente de agua no debe superar la altura máxima de aspiración (a),  24.1.

Debe utilizarse el juego de aspiración STIHL adecuado. El juego de aspiración incluye una manguera de agua con un acoplamiento especial y un filtro de agua integrado.

Dependiendo del mercado, con la hidrolavadora puede suministrarse el juego de aspiración STIHL adecuado.

### Conexión de la manguera de agua

Para conectar la hidrolavadora a otra fuente de agua:

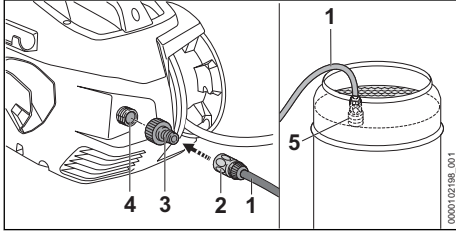

- ▶ Desenrosque el acoplamiento de la hidrolavadora.
- ▶ Llene la manguera de agua (1) con agua hasta que no quede aire en la manguera.
- ▶ Enrosque el acoplamiento (3) en el conector (4) y apriételo con la mano.
- ▶ Meta el acoplamiento (2) en el acoplamiento (3).  
El acoplamiento (2) encaja con un clic audible.
- ▶ Suspense el filtro (5) en la fuente de agua, de forma que el filtro (5) no toque el fondo.
- ▶ Si la pistola de pulverización está conectada a la manguera de alta presión, retire la pistola de pulverización.
- ▶ Sujete la manguera de alta presión hacia abajo.
- ▶ Encienda la hidrolavadora y hágala funcionar hasta que salga un chorro de agua uniforme de la manguera de alta presión.
- ▶ Apague la hidrolavadora.
- ▶ Acople la pistola de pulverización a la manguera de alta presión.
- ▶ Apriete y mantenga oprimido el disparador de la pistola de pulverización.
- ▶ Encienda la hidrolavadora.

### Desconexión de la manguera de agua

Para desconectar la manguera de agua:

- ▶ Apague la hidrolavadora, [15.2](#).
- ▶ Retire la batería, [14.2](#).
- ▶ Cierre el suministro de agua.
- ▶ Oprima el gatillo de la pistola rociadora para aliviar la presión.

- ▶ Bloquee el disparador de la pistola de pulverización.

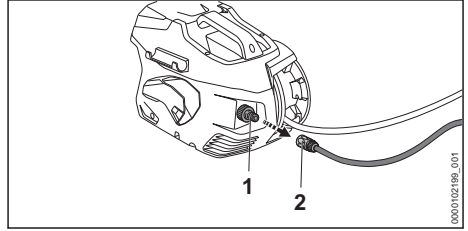

- ▶ Para desbloquear el acoplamiento, tire de la argolla (2) o gírela y sujétela.
- ▶ Extraiga el juego de aspiración del acoplamiento (1).

## 14 Colocación y extracción de la batería.

### 14.1 Colocación de la batería



#### ADVERTENCIA

- Para reducir el riesgo de incendios, descargas eléctricas u otras lesiones personales o daños a la propiedad, nunca utilice una batería averiada, dañada, con grietas, con fugas o deformada, [6](#). Nunca cargue, utilice o almacene la batería fuera de los límites de temperatura ambiente especificados, [24.3](#).



#### ADVERTENCIA

- Para reducir el riesgo de cortocircuitos, incendios o explosiones, no utilice nunca la hidrolavadora sin que la tapa del compartimento de la batería esté bien asegurada en su lugar. Si la tapa del compartimento de la batería falta, está desgastada o dañada, cámbiela antes de iniciar el trabajo, [7.1](#).



#### ADVERTENCIA

- Para reducir el riesgo de activación accidental, nunca guarde la batería en la hidrolavadora, [20.2](#).



#### ADVERTENCIA

- No manipule la batería con las manos mojas, [6.1](#).

Para colocar la batería:

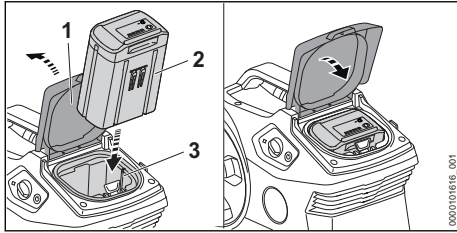

- ▶ Abra la tapa (1) del compartimento de la batería.
- ▶ Meta la batería (2) en su compartimento (3), hasta que haga tope.  
La batería está colocada correctamente cuando se escucha un chasquido. En esta posición, hay contacto eléctrico entre la batería y la hidrolavadora.
- ▶ Cierre la tapa del compartimento de la batería (1) y asegúrese de que esté bien sujeta en su lugar.

Debido a que las baterías nuevas no están completamente cargadas, STIHL recomienda cargarlas por completo antes de usarlas por primera vez, 9.

## 14.2 Extracción de la batería



### ADVERTENCIA

- Para reducir el riesgo de lesiones graves provocadas por una activación accidental, retire la batería siempre antes de armar, transportar, ajustar, limpiar, reparar, mantener o guardar la hidrolavadora, y cuando no se esté usando.



### ADVERTENCIA

- Saque la batería con cuidado, para evitar que se caiga y provoque lesiones o daños materiales.



### ADVERTENCIA

- Si se moja las manos durante el funcionamiento, séqueselas antes de extraer la batería. No manipule la batería con las manos mojadas, 6.1.

Para retirar la batería:

- ▶ Coloque la hidrolavadora sobre una superficie nivelada y limpia.

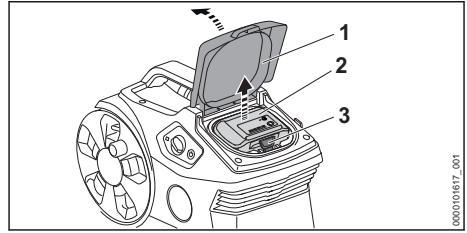

- ▶ Abra la tapa del compartimento de la batería (1).
- ▶ Apriete la palanca de bloqueo (3) para sacar la batería (2) de su compartimento.
- ▶ Cierre la tapa del compartimento de la batería (1) y asegúrese de que esté bien sujeta en su lugar.

### INDICACIÓN

- Evite exponer la batería a un calor excesivo o a la luz solar directa durante períodos prolongados. El uso o el almacenamiento a temperaturas no incluidas en el rango de temperatura ambiente recomendado pueden reducir el rendimiento de la batería.

## 15 Encendido y apagado de la hidrolavadora

### 15.1 Encendido



### ADVERTENCIA

- Nunca use la hidrolavadora si presenta daños, está mal ajustada o tiene mantenimiento deficiente, no ha sido armada de modo completo y seguro o no funciona debidamente, 5.5. Para reducir el riesgo de lesiones personales, use siempre ropa adecuada y vestimenta protectora, incluyendo gafas protectoras adecuadas cuando utilice la hidrolavadora, 5.4.



### ADVERTENCIA

- Para reducir el riesgo de descarga eléctrica o daños en la unidad, asegúrese de que la tapa del compartimento de la batería está cerrada antes de empezar a trabajar.

Antes de encender la máquina:

- ▶ Asegúrese de que tiene los pies bien apoyados.
- ▶ Mantenga una posición erguida.

- ▶ Siempre sujete y maneje la hidrolavadora firmemente con una mano en la pistola de pulverización y la otra mano en la lanza de pulverización. Siempre sujete la hidrolavadora con las dos manos de esta manera.

Para encender la hidrolavadora:

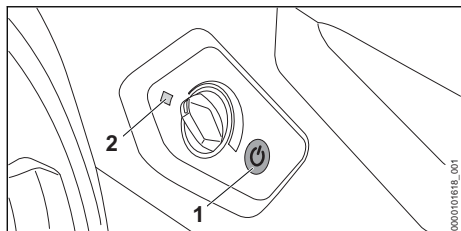

- ▶ Oprima el botón de encendido (1). El LED (2) se iluminará en verde. La hidrolavadora está lista para el funcionamiento.

La hidrolavadora se apagará automáticamente si el disparador de la pistola de pulverización no se activa durante aproximadamente 30 minutos. El LED (2) se apaga. Para volver a activar la hidrolavadora:

- ▶ Oprima de nuevo el botón de encendido (1).

## 15.2 Apagado

Para apagar la hidrolavadora:

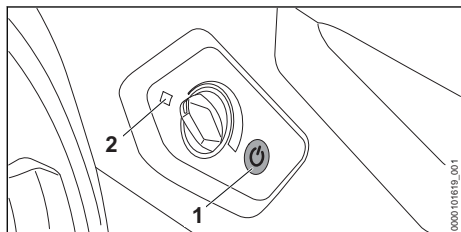

- ▶ Oprima el botón de encendido (1). El LED (2) se apaga.

## 16 Revisión de los controles

### 16.1 Prueba de los controles

Antes de comenzar a trabajar, confirme que el pestillo de retención (1) y el disparador de la pistola de pulverización (2) no estén dañados y funcionen correctamente.

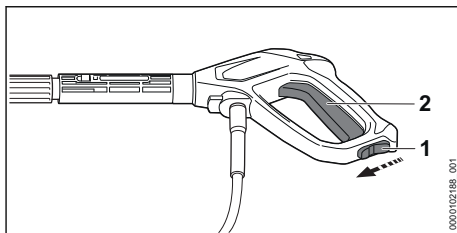

**Pestillo de retención (1) y disparador de la pistola de pulverización (2)**



### ADVERTENCIA

- Para reducir el riesgo de lesiones graves o mortales, mantenga las manos, los pies y cualquier otra parte de su cuerpo alejados del chorro de agua en todo momento, 5.7.2. Asegúrese de que las personas de los alrededores permanezcan fuera de la zona mientras prueba los controles.

Para probar los controles:

- ▶ Apague la hidrolavadora y retire la batería.
- ▶ Deslice el pestillo de retención (1) hasta la posición.
- ▶ Intente apretar el disparador de la pistola de pulverización. Si el disparador de la pistola de pulverización se puede apretar sin desbloquear antes el pestillo de retención, lleve la hidrolavadora a un concesionario de servicio STIHL autorizado para que la reparen antes de usarla.
- ▶ Deslice el pestillo de retención hasta la posición.
- ▶ Oprima el disparador de la pistola de pulverización. El disparador de la pistola de pulverización debe activarse solo cuando el pestillo de retención esté en la posición de desbloqueo.
- ▶ Suelte el disparador de la pistola de pulverización. El disparador de la pistola de pulverización debe volver a la posición de apagado cuando se suelta.

## 17 Durante el funcionamiento

### 17.1 Desenrollado de la manguera de presión alta

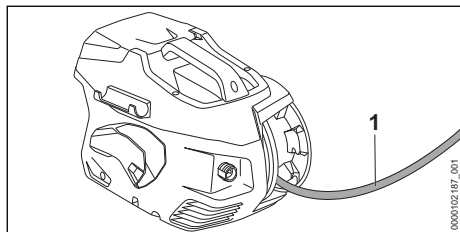

Para desenrollar la manguera de alta presión:

- Saque la manguera de alta presión (1) del carrete de manguera.

### 17.2 Activación y bloqueo del gatillo de la pistola rociadora

La hidrolavadora está diseñada para usarse con las dos manos.

#### Activación del gatillo de la pistola rociadora

Para oprimir el gatillo de la pistola rociadora:

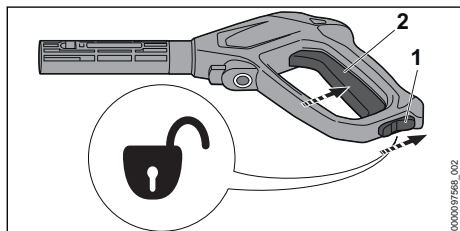

- Deslice el pestillo de retención (1) hasta la posición.
- Mantenga oprimido el gatillo (2) de la pistola rociadora.

La bomba de presión alta arranca automáticamente y sale agua por la boquilla.

#### Bloqueo del gatillo de la pistola rociadora

Para bloquear el gatillo de la pistola rociadora:

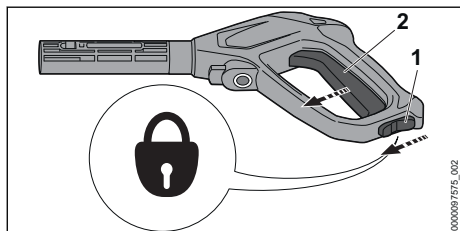

- Suelte el gatillo (2) de la pistola rociadora.

La bomba de presión alta se apaga repetidamente cuando se suelta el gatillo de la pistola rociadora. El agua deja de salir por la boquilla, pero la hidrolavadora continúa encendida.

- Deslice el retenedor (1) a la posición para bloquear el gatillo de la pistola rociadora.

### 17.3 Fijación de la presión de trabajo

La presión de trabajo puede ajustarse para adaptarse a sus necesidades de limpieza.

El trabajo se puede realizar con una alta presión de trabajo si se debe eliminar la suciedad persistente.

Se puede utilizar una presión de trabajo baja para eliminar la suciedad de superficies sensibles.

- Encienda la hidrolavadora.

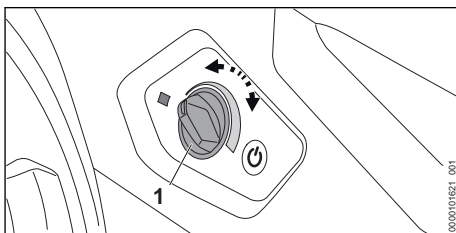

Para aumentar la presión de trabajo:

- Gire el control giratorio (1) en el sentido horario hasta ajustar la presión de trabajo deseada.

Para disminuir la presión de trabajo:

- Gire el control giratorio (1) en el sentido antihorario hasta ajustar la presión de trabajo deseada.

### 17.4 Adición de detergentes



#### ADVERTENCIA

- El uso de detergentes o de agentes limpiadores no adecuados puede dañar la hidrolavadora o la superficie que se está limpiando y pudiera causarle lesiones personales. Lea y respete los avisos e instrucciones provistos por el fabricante del detergente en relación con la preparación, dilución, uso y desecho apropiados.

Los detergentes pueden mejorar la eficacia de la limpieza.

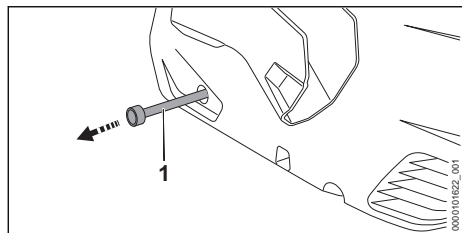

- ▶ Siempre lea y atégase a las instrucciones dadas por el fabricante del detergente antes de comenzar el trabajo.
- ▶ Saque la manguera de detergente (1) de la hidrolavadora.
- ▶ Desenrosque la tapa del recipiente de detergente.
- ▶ Introduzca la manguera de detergente (1) en el recipiente de detergente.
- ▶ Gire la boquilla 3 en 1 a la posición de detergente y ajuste la presión de trabajo más alta.

## 17.5 Limpieza



### ADVERTENCIA

- Para reducir el riesgo de descarga eléctrica o daños en la unidad, asegúrese de que la tapa del compartimiento de la batería está cerrada antes de empezar a trabajar, [14.5.5](#). Siempre use ropa adecuada y trajes protectores, incluso protección adecuada para los ojos cuando utilice la hidrolavadora, [14.5.4](#). Asegúrese de que no haya nadie en la zona de trabajo, [14.5.7.4](#). Trabaje con cuidado y mantenga un control adecuado de la hidrolavadora, [14.5.7.2](#).



### ADVERTENCIA

- Para reducir el riesgo de inyección de fluido o lesiones graves, mantenga las manos, los pies y los demás miembros de su cuerpo alejados del chorro de agua y nunca dirija el chorro de presión alta hacia su persona u otras personas, ni siquiera para limpiar sus vestidos o zapatos, [14.5.7.4](#). No dirija el chorro a alta presión hacia los animales.

La boquilla 3 en 1 se puede configurar según la aplicación:

- La boquilla de chorro en abanico es adecuada para la limpieza ligera o moderada.
- La boquilla giratoria es adecuada para limpiar suciedad persistente en superficies duras.

- La boquilla de detergente es adecuada para limpiar con un detergente.
- ▶ Para eliminar la suciedad bien pegada, reduzca la distancia entre la boquilla y la superficie.
- ▶ Si desea quitar la suciedad de superficies pintadas, de madera o potencialmente sensibles a daños, aumente la distancia entre la boquilla y la superficie.

Para ajustar la boquilla 3 en 1:



### ADVERTENCIA

- Para reducir el riesgo de lesionarse con el chorro a presión alta, siempre apague la hidrolavadora, alivie la presión restante del sistema, bloquee el disparador de la pistola de pulverización y asegúrese de que la batería se haya retirado antes de intentar insertar, ajustar o quitar la boquilla de pulverización.
- ▶ Apague la hidrolavadora, [14.5.2](#).
- ▶ Retire la batería, [14.2](#).
- ▶ Alivie la presión del sistema.
- ▶ Bloquee el disparador de la pistola de pulverización.

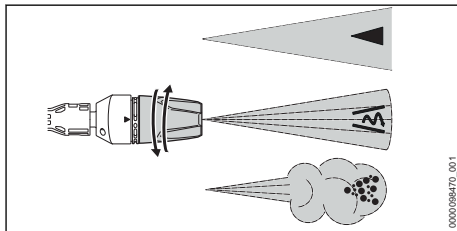

- ▶ Gire la boquilla 3 en 1 en sentido horario o antihorario para ajustar la configuración adecuada para la aplicación.

Para limpiar:

- ▶ Antes de iniciar los trabajos, dirija el chorro de agua a una zona que no llame la atención de la superficie para comprobar que la misma no se dañe.
- ▶ Trabaje a una distancia que le permita limpiar la superficie con eficacia sin dañarla.
- ▶ Ajuste la boquilla 3 en 1 y la distancia a la superficie que se limpiará para asegurar que el chorro no la dañe.

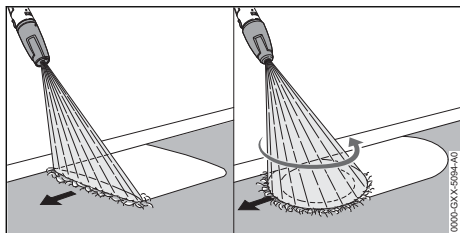

- ▶ Dirija el accesorio pulverizador hacia la superficie que se desea limpiar de manera uniforme.
- ▶ Avance lentamente y de manera controlada.



## 18 Después de completar el trabajo

### 18.1 Preparación para el transporte o el almacenamiento

#### ADVERTENCIA

- Para reducir el riesgo de lesiones personales causadas por la activación accidental o el uso no autorizado, apague la hidrolavadora y retire la batería antes de transportar la hidrolavadora.

Para preparar la hidrolavadora para el transporte o el almacenamiento:

- ▶ Si se ha utilizado un agente de limpieza, enjuague la lavadora a presión.
- ▶ Introduzca la manguera de detergente (3) en la hidrolavadora.
- ▶ Apague la hidrolavadora,  15.2.
- ▶ Retire la batería,  14.2.
- ▶ Desconecte la hidrolavadora del suministro de agua.
- ▶ Oprima el gatillo de la pistola rociadora para aliviar la presión restante del sistema.
- ▶ Bloquee el disparador de la pistola de pulverización.
- ▶ Desconecte la manguera de agua.
- ▶ Retire y limpie la boquilla y la lanza rociadora.
- ▶ Retire la pistola rociadora y permita que se escurra toda el agua de la misma.
- ▶ Si la hidrolavadora quedará expuesta a temperaturas heladas, protéjala con anticongelante o tome otras medidas, según se describe a continuación,  18.2.

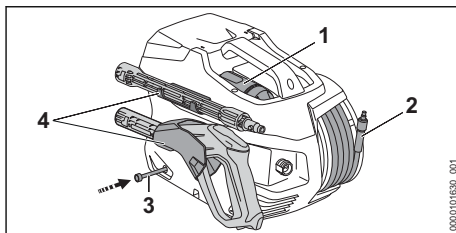





- ▶ Desenrolle la manguera de presión alta (2) de manera uniforme.
- ▶ Inserte la boquilla (1).
- ▶ Coloque el accesorio pulverizador en los sujetadores (4).
- ▶ Si la batería o la hidrolavadora se humedecen o mojan durante el funcionamiento, déjelas secar por separado y completamente antes de cargarlas o almacenarlas,  24.4.
- ▶ Limpie la hidrolavadora.

### 18.2 Protección de la hidrolavadora en condiciones de invierno

#### Eliminación del agua del sistema

Para eliminar el agua que reste en el sistema:

- ▶ Apague la hidrolavadora,  15.2.
- ▶ Retire la batería,  14.2.
- ▶ Cierre el suministro de agua.
- ▶ Alivie la presión del sistema.
- ▶ Desconecte la manguera de agua, .
- ▶ Vacíe el agua de la manguera de alta presión y de la manguera de agua.
- ▶ Coloque la batería,  14.1.
- ▶ Encienda la hidrolavadora y permita que la bomba funcione por hasta 30 segundos hasta que cese el flujo del agua. El agua restante se eliminará del sistema.
- ▶ Apague la hidrolavadora y retire la batería.

#### INDICACIÓN

- Las temperaturas muy bajas pueden dañar los componentes de la hidrolavadora. STIHL recomienda guardar la hidrolavadora bajo techo en un lugar seco, protegida de las temperaturas heladas. Alivie toda la presión del sistema y compruebe que se haya eliminado toda el agua del sistema de la bomba y de las mangueras antes de guardarla.

## Protección de la hidrolavadora con anticongelante



### ADVERTENCIA

- Si se usa anticongelante para proteger la hidrolavadora en condiciones heladas, atégase a todas las advertencias e instrucciones dadas por el fabricante para reducir el riesgo de contaminar el entorno y de sufrir lesiones personales graves causadas por la ingestión.

Si la hidrolavadora quedara expuesta a temperaturas heladas, será necesario protegerla con un anticongelante a base de glicol. El anticongelante evita que el agua dentro de la hidrolavadora se congele y le cause daños.

Para proteger la hidrolavadora con anticongelante:

- ▶ Vacíe el agua de la manguera de alta presión.
- ▶ Desconecte la lanza de pulverización de la pistola.
- ▶ Conecte la manguera de agua más corta posible a la hidrolavadora. Si la manguera es más corta, se necesitará menos anticongelante.
- ▶ Apunte la lanza de pulverización hacia abajo y espere a que se haya escurrido toda el agua del sistema.
- ▶ Vierta el anticongelante en un recipiente limpio.
- ▶ Conecte una manguera de aspiración al conducto de admisión de agua de la bomba de alta presión y coloque el otro extremo de la manguera en el recipiente con anticongelante.
- ▶ Mantenga oprimido el disparador de la pistola de pulverización.
- ▶ Encienda la hidrolavadora.
- ▶ Mantenga oprimido el disparador de la pistola de pulverización hasta que salga un chorro uniforme de anticongelante. Mantenga la pistola de pulverización en el recipiente.
- ▶ Oprima y suelte el disparador de la pistola de pulverización varias veces.
- ▶ Apague la hidrolavadora y retire la batería.
- ▶ Desconecte la pistola de pulverización, la manguera de alta presión y la manguera de agua para permitir que el anticongelante se escurra hacia el recipiente.
- ▶ Recoja todo el anticongelante y deséchelo según las especificaciones del fabricante y ateniéndose a las leyes, reglamentos y normas federales, estatales y locales.

## 19 Transporte

### 19.1 Transporte de la hidrolavadora



#### ADVERTENCIA

- Para reducir el riesgo de lesiones causadas por una activación accidental, nunca transporte la hidrolavadora con la batería colocada.

Para transportar la hidrolavadora:

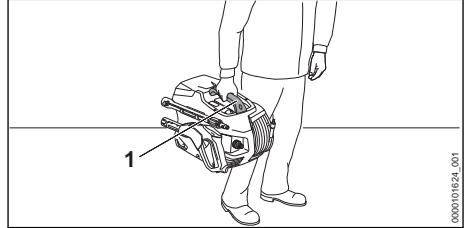

- ▶ Transporte la hidrolavadora por el asa de transporte (1).
- ▶ Cuando se transporte la hidrolavadora en un vehículo, compruebe que se encuentre en posición vertical, apoyada sobre su parte dorsal y asegurada con tiras, correas o una red que le impida volcarse o moverse.

### 19.2 Batería



#### ADVERTENCIA

- Para reducir el riesgo de cortocircuito, que podría generar una descarga eléctrica, un incendio o una explosión, nunca transporte la batería con objetos metálicos pequeños capaces de conducir electricidad (por ejemplo, clips para papel, clavos, monedas, llaves),  6.

Al transportar la batería:

- ▶ Asegure la batería en un contenedor contra golpes o daños. Nunca transporte la batería con objetos metálicos pequeños capaces de conducir electricidad (por ejemplo, clips de papel, clavos, monedas, llaves).
- ▶ Si transporta la batería en un vehículo, asegúrela junto con su contenedor para prevenir vuelcos, impactos y daños.

Las baterías STIHL cumplen con los requisitos establecidos en el Manual de las Naciones Unidas de Pruebas y Criterios, Parte III, Subsección 38.3.

El transporte comercial por aire, agua y tierra de celdas y baterías de iones de litio está regulado.

Esta batería está clasificada como un producto UN 3480, Clase 9 y grupo de empaque II. Para transportarla, ya sea como parte de la herramienta completa o sola, es necesario cumplir con todas las normas de transporte correspondientes. Antes del transporte o traslado, consulte con la empresa de transporte por tierra o agua, o bien con la aerolínea de carga o pasajeros, para determinar si el transporte está prohibido o sujeto a restricciones o exenciones.

Por lo general, el usuario no necesita cumplir con ninguna condición adicional para poder transportar baterías STIHL por carretera hasta el sitio donde se encuentra la herramienta eléctrica. Verifique y respete cualquier norma especial que pudiera aplicarse a su situación.

Para obtener más información, visite [www.stihl-usa.com/battery-transportation-safety](http://www.stihl-usa.com/battery-transportation-safety).

## 20 Almacenamiento

### 20.1 Almacenamiento de la hidrolavadora



#### ADVERTENCIA

- Guarde la hidrolavadora bajo techo, en un lugar seco, bajo llave, fuera del alcance de los niños y de otras personas no autorizadas, 5.5. Nunca guarde la batería dentro de la hidrolavadora. Un procedimiento incorrecto de almacenamiento podría permitir el uso no autorizado de la hidrolavadora y causarle daños, 5.5.

Al guardar la hidrolavadora:

- ▶ Limpie la hidrolavadora, 21.
- ▶ Asegure y coloque la hidrolavadora de manera tal que se eviten vuelcos, impactos y daños.
- ▶ Guarde la hidrolavadora bajo techo, en un lugar seco y bajo llave, fuera del alcance de los niños y de otras personas no autorizadas.
- ▶ Si no es posible guardar la hidrolavadora en una sala protegida contra las temperaturas heladas, protéjala de la manera descrita anteriormente, 18.2.

### INDICACIÓN

- Las temperaturas muy bajas pueden dañar los componentes de la hidrolavadora. STIHL recomienda guardar la hidrolavadora bajo techo en un lugar seco, protegida de las temperaturas heladas. Alivie toda la presión del sistema y compruebe que se haya eliminado toda el agua del sistema de la bomba y de las mangueras antes de guardarla.

### 20.2 Batería



#### ADVERTENCIA

- Para reducir el riesgo de cortocircuito, que podría generar una descarga eléctrica, un incendio o una explosión, nunca guarde la batería con objetos metálicos pequeños capaces de conducir electricidad (por ejemplo, clips para papel, clavos, monedas, llaves), 6. Si la batería está húmeda o mojada, espere a que se seque por completo antes de guardarla, 6.



#### ADVERTENCIA

- Las temperaturas extremas pueden dañar la batería y provocar que esta genere calor, se rompa, pierda líquido, se incendie o explote, lo que podría causar lesiones personales graves o fatales y daños materiales. Nunca cargue, utilice o almacene la batería fuera de los límites de temperatura ambiente especificados, 24.3.

Para almacenar correctamente la batería:

- ▶ Retire la batería de la hidrolavadora.
- ▶ Cuando guarde la batería, mantenga una carga del 40 % al 60 % para las baterías de la serie AP de STIHL (2 LEDs verdes).
- ▶ Si guarda la batería en el cargador, desconecte el cargador del tomacorriente.
- ▶ Asegúrese de que la batería esté seca y guárdela bajo techo, en un lugar seco y seguro.
- ▶ Asegúrese de que quede fuera del alcance de los niños y de otras personas no autorizadas.
- ▶ Proteja la batería de la humedad y de los productos corrosivos, como las sustancias químicas utilizadas en el jardín o las sales descongelantes.
- ▶ Proteja la batería de la exposición a líquidos conductores como el agua salada.

- ▶ Para alargar al máximo la vida útil de su batería, guárdela a una temperatura ambiente de entre 50 °F y 68 °F (10 °C y 20 °C), con un nivel de carga de entre el 40 % y el 60 % para las baterías de la serie AP de STIHL (2 LEDs verdes).
- ▶ Las baterías de repuesto no deben permanecer inutilizadas. Use todas sus baterías, por turnos.

### INDICACIÓN

- Una batería que no se almacena correctamente puede sufrir una descarga profunda, lo que puede provocar daños permanentes. Para evitar una descarga profunda:
  - Retire la batería de la hidrolavadora después de terminar el trabajo.
  - Para obtener la máxima duración de la batería, guárdela con una carga entre el 40 % y el 60 % para las baterías de la serie AP de STIHL (2 LEDs verdes).
  - Si guarda la batería en el cargador, desconecte el cargador del tomacorriente.
  - Para obtener la máxima duración de la batería, guárdela a una temperatura ambiente de entre 50 °F y 68 °F (10 °C y 20 °C).

## 21 Limpieza

### 21.1 Enjuague de la hidrolavadora

Si se ha utilizado un agente de limpieza:

- ▶ Gire la boquilla 3 en 1 a la posición de detergente  y fije el nivel de potencia más alto.
- ▶ Encienda la hidrolavadora y enjuague con agua limpia por aproximadamente 30 segundos.

### 21.2 Limpieza de la hidrolavadora y la batería

#### ADVERTENCIA

- Antes de efectuar los trabajos de limpieza que se indican en este capítulo  21, tome ciertas medidas para reducir el riesgo de lesiones personales como resultado de la activación accidental: apague la hidrolavadora y retire la batería. Alivie toda la presión del sistema oprimiendo el disparador de la pistola de pulverización y bloquéelo.

Para limpiar la hidrolavadora y la batería:

- ▶ Limpie los componentes de plástico, acoplamientos y conectores de la hidrolavadora con

un paño levemente humedecido. No utilice productos abrasivos ni disolventes que pudieran dañar los componentes de plástico de la hidrolavadora.

- ▶ No use una hidrolavadora para limpiar la máquina, ni la rocíe con agua ni con otros líquidos.
- ▶ Mantenga la carcasa y las guías de la batería secas y libres de cuerpos extraños, y límpielas siempre que sea necesario con un cepillo blando o con un paño suave y seco.

### 21.3 Limpieza de la boquilla y de la lanza de pulverización

Una boquilla obstruida puede causar una presión excesiva en la bomba. Limpie la boquilla si se obstruye.

Para limpiar la boquilla y la lanza de pulverización:

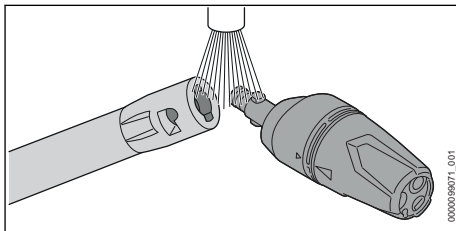

- ▶ Enjuague la boquilla y la lanza rociadora con agua corriente y séquelas con un paño.

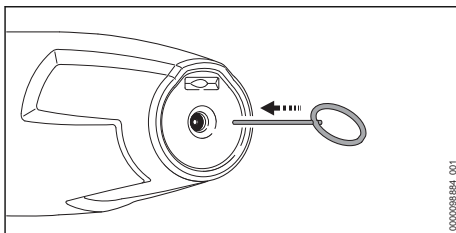

- ▶ Si la boquilla está obstruida, utilice la aguja limpiadora para despejar la abertura.

### 21.4 Limpieza de la malla de admisión de agua

Para limpiar la malla de admisión de agua:

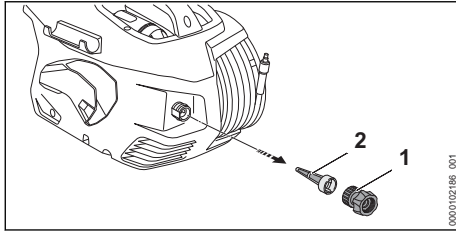

- ▶ Desenrosque el acoplamiento (1).
- ▶ Extraiga la malla de admisión de agua (2).
- ▶ Enjuague la malla de admisión de agua con agua tibia corriente.
- ▶ Reinserte la malla de admisión de agua.
- ▶ Enrosque el acoplamiento y apriételo con la mano.

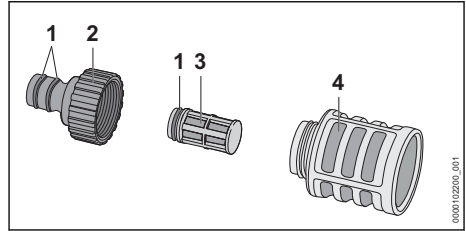

- ▶ Desenrosque el acoplamiento (2).
- ▶ Retire el elemento de filtración (3) del filtro (4).
- ▶ Enjuague el acoplamiento (2), el elemento de filtración (3) y el filtro (4) bajo un chorro de agua tibia.
- ▶ Engrase las juntas tóricas (1) con grasa de grado alimenticio.
- ▶ Vuelva a ensamblar el filtro.

## 21.5 Limpieza del filtro del kit de manguera

Para limpiar el filtro:

# 22 Inspección y mantenimiento

## 22.1 Tabla de inspección y mantenimiento

Siempre retire la batería antes de realizar cualquier trabajo de inspección, limpieza o mantenimiento.

Los intervalos de mantenimiento que figuran a continuación se dan a modo de ejemplo y corresponden a condiciones de trabajo normales. El uso que le dé a la máquina y su experiencia determinarán la frecuencia de inspección y de mantenimiento necesaria.		Antes de empezar a trabajar	Una vez terminado el trabajo o a diario	Semanalmente	Capítulo correspondiente
		X	X	X	
Máquina completa	Inspección visual	X			
	Limpiar		X		📖 21
Conectores de la manguera de alta presión	Limpiar		X		
La unión de la lanza y la pistola de rociado	Limpiar	X			📖 21.3
Malla de admisión de agua en la entrada de la bomba de alta presión	Limpiar			X	📖 21.4
Boquilla de pulverización	Limpiar		X		📖 21.3

## 22.2 Inspección y mantenimiento de la hidrolavadora

### ADVERTENCIA

- Antes de efectuar los trabajos de mantenimiento que se indican en este capítulo  22, tome ciertas medidas para reducir el riesgo de lesiones personales, como resultado de la activación accidental: apague la hidrolavadora y retire la batería. Alivie toda la presión del sistema y bloquee el disparador de la pistola de pulverización.

Para dar mantenimiento correctamente a la hidrolavadora:

- Inspeccione periódicamente la tapa del compartimiento de la batería, las mangueras, los acoplamientos, los conectores y las juntas tóricas y haga que reemplacen los componentes desgastados.
- Si las etiquetas de seguridad están gastadas, dañadas o faltan, solicite al personal de su

concesionario de servicio STIHL autorizado que las reemplace.

La bomba viene llena con aceite adecuado, el cual no requiere cambio ni mantenimiento.

## 22.3 Lubricación de las conexiones

Para lubricar las conexiones:

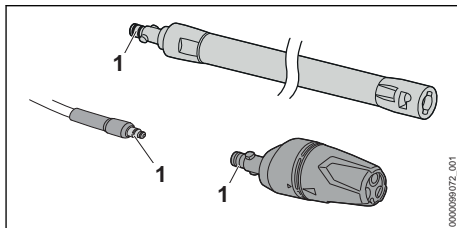

















- Engrase las juntas tóricas (1) con grasa apta para uso con alimentos.



## 23 Guía de solución de problemas

### 23.1 Hidrolavadora

Siempre apague la hidrolavadora, retire la batería, alivie la presión del sistema y bloquee el disparador de la pistola de pulverización antes de llevar a cabo cualquier inspección, limpieza o mantenimiento.

Problema	LEDs de la batería	Causa	Solución
La hidrolavadora no arranca cuando se la enciende. El motor eléctrico emite un zumbido.	1 LED destella en verde.	La batería tiene poca carga.	<ul style="list-style-type: none"> <li>Cargue la batería,  9.</li> </ul>
	1 LED se ilumina en rojo.	La batería está demasiado caliente/demasiado fría.	<ul style="list-style-type: none"> <li>Retire la batería,  14.2.</li> <li>Espere a que la batería se caliente o se enfríe gradualmente hasta alcanzar una temperatura ambiente de entre 50 °F y 68 °F aproximadamente (de 10 °C a 20 °C).</li> </ul>
	4 LED destellan en rojo.	La batería no funciona correctamente.	<ul style="list-style-type: none"> <li>Retire la batería y colóquela de nuevo,  14.</li> <li>Encienda la hidrolavadora,  15.1.</li> <li>Si los LED siguen destellando, no intente usar la máquina. La batería no funciona correctamente, y es necesario cambiarla.</li> </ul>
	3 LED iluminados en rojo.	La hidrolavadora está demasiado caliente.	<ul style="list-style-type: none"> <li>Retire la batería,  14.2.</li> <li>Permita que la hidrolavadora se enfríe.</li> <li>Limpie la boquilla,  21.3.</li> </ul>
	3 LED destellan en rojo.	Avería en la hidrolavadora.	<ul style="list-style-type: none"> <li>Retire la batería y colóquela de nuevo,  14.</li> <li>Encienda la hidrolavadora,  15.1.</li> </ul>

Problema	LEDs de la batería	Causa	Solución
La hidrolavadora se apaga durante la operación.	1 LED se ilumina en rojo.	La batería está demasiado caliente/demasiado fría.	<ul style="list-style-type: none"> <li>▶ Si los LED siguen destellando, no intente usar la máquina. La hidrolavadora tiene una avería y debe ser revisada por un concesionario de servicio.</li> <li>▶ Retire la batería,  14.2.</li> <li>▶ Espere a que la hidrolavadora y la batería se enfrien gradualmente hasta alcanzar una temperatura ambiente de entre 50 °F y 68 °F aproximadamente (entre 10 °C y 20 °C).</li> <li>▶ Limpie la boquilla,  21.3.</li> </ul>
	3 LED iluminados en rojo.	La hidrolavadora está demasiado caliente.	
El tiempo de funcionamiento es demasiado corto.		La batería no está completamente cargada.	▶ Cargue la batería,  9.
		Se alcanzó o se superó la vida útil de la batería.	▶ Lleve la batería a un concesionario de servicio STIHL autorizado para que la revisen.
La batería no se carga, aunque el LED del cargador está encendido en verde.	1 LED se ilumina en rojo.	La batería está demasiado caliente/demasiado fría.	<ul style="list-style-type: none"> <li>▶ Espere a que la batería se caliente o se enfríe gradualmente hasta alcanzar una temperatura ambiente de entre 50 °F y 68 °F aproximadamente (de 10 °C a 20 °C).</li> <li>▶ Utilice el cargador en interiores, en un lugar seco. Para un rendimiento óptimo, respete los rangos de temperatura ambiente recomendados,  24.3.</li> </ul>
La bomba de alta presión se enciende y se apaga repetidamente sin haber oprimido el disparador de la pistola de pulverización.		Hay una fuga en la bomba de alta presión, en la manguera de alta presión o en el accesorio pulverizador.	▶ Solicite a un concesionario de servicio STIHL autorizado que revise y repare la hidrolavadora.
La presión de agua fluctúa o se reduce.		No hay suficiente agua.	<ul style="list-style-type: none"> <li>▶ Abra el suministro de agua por completo.</li> <li>▶ Compruebe que se tenga una cantidad suficiente de agua disponible.</li> </ul>
		La boquilla está obstruida.	▶ Limpie la boquilla,  21.3.
		La malla de admisión de agua o el filtro de agua están obstruidos.	<ul style="list-style-type: none"> <li>▶ Limpie la malla de entrada de agua,  21.4.</li> <li>▶ Limpie el filtro de agua,  21.5.</li> </ul>
		La bomba de alta presión, la manguera o el accesorio pulverizador presenta fugas.	▶ Solicite al concesionario de STIHL que revise la hidrolavadora.
La forma del chorro de agua ha cambiado.		La boquilla está obstruida.	▶ Limpie la boquilla,  21.3.
		La boquilla está desgastada.	▶ Instale una nueva boquilla.

Problema	LEDs de la batería	Causa	Solución
No se está captando detergente.		La botella de detergente está vacía.	► Llene la botella con detergente.
		El filtro de la manguera de detergente está obstruido.	► Limpie la manguera de detergente con agua.
Las conexiones de la hidrolavadora, la manguera de alta presión, la pistola de pulverización o la lanza de pulverización están rígidas.		No se han engrasado las juntas tóricas de estas conexiones.	► Engrase las juntas tóricas.  22.3
La batería no se puede localizar con la aplicación STIHL connected.		La interfaz de Bluetooth® no está activada en la batería o en el dispositivo móvil.	► Active la interfaz de Bluetooth® en la batería y en su dispositivo móvil,  11.1..
		La distancia entre la batería y su dispositivo móvil es demasiado grande.	► Reduzca la distancia entre la batería y su dispositivo móvil,  24.2. ► Si aún así no puede localizar la batería con la aplicación STIHL connected: póngase en contacto con un concesionario de servicio de STIHL autorizado para pedir ayuda.

## 24 Especificaciones

### 24.1 STIHL REA 100.0 PLUS

Para uso doméstico.

- Tipo de batería aprobada: serie AP de STIHL
- Peso sin batería, con accesorio pulverizador y manguera de alta presión: aproximadamente 15.4 lbs (7 kg)

#### Sistema eléctrico

- Corriente nominal: 34,7 A
- Potencia nominal: 1300 W
- Aislamiento: Categoría III (aislamiento triple)

#### Bomba de presión alta

- Presión nominal: 1800 psi (12,5 MPa / 125 bar)
- Presión máxima: 2100 psi (15 MPa / 150 bar)
- Caudal de agua mínimo: 1,2 gpm (4,5 l/min)
- Caudal máximo de agua: 1,3 gpm (5 l/min)
- Altura máxima de aspiración desde un depósito: 1,6 ft. (0,5 m)
- Temperatura máxima del agua en modo de presión: 104 °F (40 °C)

#### Suministro de agua

- Presión máxima de entrada de agua: 145 psi (1 MPa / 10 bar)
- Temperatura máxima del agua: 104 °F (40 °C)

Los datos dependientes de la presión se midieron a una presión de entrada de 0.3 MPa (44 psi).

Para información técnica en cuanto a las baterías serie AP de STIHL, consulte la información de producto que acompaña a la batería.

Si necesita información técnica sobre los cargadores de las series AL 101, 301, 301-4 y 500 de STIHL, consulte la información de producto adjunta con su cargador.

Las baterías, los cargadores y otros accesorios se venden por separado. Póngase en contacto con su concesionario de servicio STIHL autorizado para obtener información sobre precios y disponibilidad.

### 24.2 Batería STIHL serie AP

Tipos de cargador aprobados: STIHL AL 101, AL 300, AL 301, AL 301-4, AL 500, AL 501.

- Tecnología de la batería: ion de litio
- Voltaje: 36 V
- Capacidad nominal en Ah<sup>3</sup>: Véase la placa de características
- Energía acumulada en Wh<sup>4</sup>: Véase la placa de características
- Peso en kg: Ver placa de características

- Interfaz de Bluetooth® (solo para baterías con )
  - Protocolo de transmisión de datos: Bluetooth® 5.1. Los dispositivos móviles que reciben los datos deben ser compatibles con la versión Bluetooth® Low Energy 5.0 y con el Generic Access Profile (GAP).
  - Banda de frecuencia: banda ISM 2.4 GHz
  - Potencia de transmisión máxima irradiada: 1 mW
  - Alcance de la señal Bluetooth®: como máximo, 33 pies (10 m). El alcance de la señal puede variar en función de las condiciones ambientales y del rendimiento del dispositivo receptor, es decir, del teléfono inteligente o la tableta. El alcance de Bluetooth® puede verse limitado cuando la señal se transmite a través de barreras metálicas (por ejemplo: paredes, estanterías, etc.) o en las cercanías de campos electromagnéticos fuertes.
  - Requisitos mínimos del sistema del dispositivo de terminal móvil (p. ej., tableta, teléfono inteligente): Android o iOS (en versión actual o superior)

Si quiere ver una lista completa de los tiempos de carga aproximados, visite [www.stihl.com/charging-times](http://www.stihl.com/charging-times).

Para obtener una lista completa de tiempos de funcionamiento aproximados de la batería, visite [www.stihl.com/battery-life](http://www.stihl.com/battery-life).

### Bluetooth®

La marca y logotipo de Bluetooth® son marcas comerciales registradas, propiedad de Bluetooth SIG, Inc. Estas marcas/logotipos son utilizados por STIHL bajo licencia.

Si la batería está equipada con una interfaz Bluetooth® se deben respetar las restricciones de uso locales (en aviones o en hospitales, por ejemplo).

### Otras marcas comerciales

Apple y el logotipo de Apple son marcas comerciales de Apple Inc., registradas en EE.UU. y en otros países.

App Store es una marca de servicio de Apple Inc.

Google Play y el logotipo de Google Play son marcas comerciales de Google Inc.

## 24.3 Límites de temperatura ambiente



### ADVERTENCIA

- Las temperaturas extremas pueden dañar la batería y provocar que esta genere calor, se rompa, pierda líquido, se incendie o explote, lo que podría causar lesiones personales graves o fatales y daños materiales. Nunca cargue, utilice o almacene la batería fuera de los límites de temperatura ambiente especificados a continuación.
  - No cargue la batería por debajo de - 4 °F (- 20 °C) ni por encima de 122 °F (50 °C).
  - No utilice la hidrolavadora ni la batería por debajo de - 4 °F (- 20 °C) ni por encima de 122 °F (50 °C).
  - No almacene la hidrolavadora ni la batería por debajo de - 4 °F (- 20 °C) ni por encima de 158 °F (70 °C).

## 24.4 Recomendaciones de temperatura ambiente

Para un rendimiento óptimo, respete los siguientes rangos de temperatura ambiente para la hidrolavadora y la batería:

- Carga: 41 °F a 104 °F (5 °C a 40 °C)
- Uso: de 14 °F a 104 °F (de - 10 °C a 40 °C)
- Almacenamiento: - 4 °F a 122 °F (- 20 °C a 50 °C)

Cargar, utilizar o almacenar la batería fuera de los rangos de temperatura ambiente recomendados puede reducir su rendimiento.

Si la batería se mojó o humedeció durante el funcionamiento, permita que se seque al menos 48 horas a temperaturas entre 59 °F (15 °C) y 122 °F (50 °C) y una humedad relativa por debajo de 70 % antes de cargarla o guardarla. Una humedad más alta puede prolongar el tiempo de secado.

<sup>3</sup>Capacidad nominal calculada de acuerdo con CEI 61960. La energía útil disponible para el operador será menor.

<sup>4</sup>En la batería figura la energía acumulada de acuerdo con los datos facilitados por el fabricante de las pilas. La energía útil disponible para el operador será menor.

## 24.5 Símbolos en la hidrolavadora y la batería

Símbolo	Significado
A	Amperio
Ah	Amperio-hora
V	Voltio
Hz	Hertz
kW	Kilovatio
Wh	Vatio-hora
$t_{en\ máx}$	Temperatura máxima del agua en modo de presión
p	Presión de operación
$p_{máx}$	Presión máxima
$Q_{mín}$	Caudal de agua mínimo
m	Peso
IPX5	Protección contra pulverización y salpicaduras de agua desde todas las direcciones.



Disparador de la pistola de pulverización bloqueado.



Disparador de la pistola de pulverización desbloqueado.



Marca de certificación/listado de MET



Los productos STIHL no se deben desechar junto con la basura doméstica, sino de acuerdo con las leyes y normas locales, estatales y federales y como se especifica en este manual, [página 26.1](#).



Este producto está diseñado para usarse con baterías de STIHL. Las baterías permitidas se enumeran en este Manual de instrucciones.



Corriente continua



Cantidad de celdas y energía acumulada de acuerdo con las especificaciones del fabricante de las celdas. La cantidad de energía aprovechable será menor.



El sello RBRC indica que STIHL ha pagado por adelantado por el reciclaje de la batería.



Código del fabricante



La batería está equipada con Bluetooth® y se puede conectar con la aplicación STIHL connect.

## 24.6 Declaración de cumplimiento de la norma FCC 15

Este dispositivo cumple con la parte 15 de las normas de la FCC.

El funcionamiento está sujeto a las dos condiciones siguientes:

- 1) Este dispositivo no puede causar interferencias dañinas y
- 2) Este dispositivo debe aceptar cualquier interferencia recibida, incluida aquella que pueda provocar un funcionamiento no deseado.

Nota: Este equipo ha sido probado y se ha determinado que cumple con los límites para un dispositivo digital de Clase B, de conformidad con la parte 15 de las Normas de la FCC. Estos límites están diseñados para ofrecer protección razonable contra las interferencias dañinas en una instalación residencial. Este equipo genera, utiliza y puede irradiar energía de radiofrecuencia y, si no se instala y utiliza de acuerdo con las instrucciones, puede causar interferencias dañinas en las comunicaciones de radio. No obstante, no se ofrece garantía alguna de que la interferencia no ocurrirá en una instalación particular.

Si este equipo causa interferencias dañinas en la recepción de radio o televisión, lo cual se puede determinar encendiendo y apagando el equipo, se recomienda al usuario que intente corregir la interferencia mediante una o más de las siguientes medidas:

- Reorientar o reubicar la antena receptora.
- Aumentar la separación entre el equipo y el receptor.
- Conectar el equipo a una toma de corriente de un circuito diferente de aquel al que está conectado el receptor.
- Consultar a un concesionario de servicio autorizado de STIHL o a un técnico de radio/TV con experiencia para recibir ayuda.

No cambie ni modifique este producto de ninguna manera a menos que esté específicamente permitido en este manual, ya que esto podría anular su autoridad para operarlo.

## 24.7 Mejoramientos técnicos

STIHL tiene la filosofía de mejorar continuamente todos sus productos. Como resultado de ello, periódicamente se introducen cambios de diseño y mejoras. Por lo tanto, es posible que algunos cambios, modificaciones y mejoras no se describan en este manual. Si las características de funcionamiento o la apariencia de su máquina difieren de las descritas en este manual, comuníquese con el concesionario STIHL para obtener la ayuda que requiera.

## 25 Piezas y equipos de repuesto

### 25.1 Piezas de repuesto originales de STIHL

STIHL recomienda el uso de piezas de repuesto originales de STIHL. Es posible identificar las piezas originales de STIHL por el número de pieza STIHL, el logotipo de **STIHL** y, en ciertos casos, el símbolo  de piezas STIHL. En las piezas pequeñas el símbolo puede aparecer solo.

## 26 Eliminación

### 26.1 Desecho de la herramienta motorizada

Los productos STIHL no se deben desechar junto con la basura del hogar, sino de la manera en que se detalla en este manual.

- ▶ Tome la herramienta motorizada y su embalaje a un sitio aprobado para desecharla y que efectúe un reciclaje no dañino al medio ambiente.
- ▶ Comuníquese con un concesionario de servicio STIHL autorizado para obtener la información más actualizada sobre eliminación y reciclado.

### 26.2 Reciclado de las baterías

#### ADVERTENCIA

- Manipule las baterías descargadas/agotadas con cuidado. Aunque parezca que están descargadas, las baterías de ion de litio nunca se descargan completamente y pueden generar una corriente de cortocircuito peligrosa. Si se dañan o exponen a temperaturas extremas, pueden perder líquido, generar calor, incendiarse o explotar.

- ▶ Respete todas las leyes y normas federales, estatales y locales sobre eliminación de desechos.
- ▶ Comuníquese con un concesionario de servicio STIHL autorizado para obtener la información más actualizada acerca de la eliminación de desechos.
- ▶ Recicle las baterías agotadas rápidamente.
- ▶ Mantenga las baterías alejadas de los niños. No desarme el producto ni lo incinere.



STIHL está comprometida con el desarrollo de productos que protejan el medio ambiente. Este compromiso no termina cuando el producto sale del concesionario de servicio STIHL autorizado. STIHL se asoció con la RBRC (Corporación de Reciclaje de Baterías Recargables) para fomentar la recolección y el reciclado de baterías de ion de litio STIHL en los Estados Unidos y Canadá.

El sello de la RBRC indica que STIHL ya aportó dinero para el reciclado de la batería. El sello de la RBRC lleva impreso un número telefónico gratuito (1-800-822-8837) que le permite acceder a información sobre lugares de reciclaje de baterías y prohibiciones o restricciones respecto del reciclado de baterías en su zona. También puede devolver las baterías a cualquier concesionario de servicio STIHL autorizado para reciclarlas gratuitamente.

## 27 Garantía limitada

### 27.1 Política de garantía limitada de STIHL Incorporated

Este producto se vende sujeto a la Política de garantía limitada de STIHL Incorporated, disponible en [www.stihlusa.com/warranty.html](http://www.stihlusa.com/warranty.html). También puede obtenerlo de un concesionario de servicio STIHL autorizado o llamando al 1-800-GO-STIHL (1-800-467-8445).



## 28 Marcas comerciales

### 28.1 Marcas comerciales registradas

STIHL®	FARM BOSS®
<b>STIHL</b> ®	iCademy®
	MAGNUM®
La combinación de colores anaranjado-gris (Registros en EE. UU. #2,821,860; #3,010,057, #3,010,058,	MasterWrench Service®
	MotoMix®
	OILOMATIC®
	ROCK BOSS®

#3,400,477; y #3,400,476)	STIHL Cutquik®	23452-2015
AutoCut®	STIHL DUROMATIC®	
YARD BOSS®	STIHL Quickstop®	
STIHL ROLLOMA- TIC®	STIHL WOOD BOSS®	
WOOD BOSS®	TIMBERSPORTS®	
		

## 28.2 Marcas comerciales por ley común

4-MIX™	HT Plus™
BioPlus™	STIHL PowerSweep™
Easy2Start™	STIHL Protech™
EasySpool™	STIHL MiniBoss™
ElastoStart™	STIHL MotoPlus 4™
Ematic™	Master Control Lever™
STIHL Precision Series™	STIHL OUTFITTERS™
FixCut™	STIHL PICCO™
Micro™	TrimCut™
Pro Mark™	STIHL M-Tronic™
Quad Power™	STIHL HomeScaper Series™
Quiet Line™	STIHL PolyCut™
STIHL Arctic™	STIHL RAPID™
STIHL Compact™	STIHL SuperCut™
STIHL Interchangeable Attachment Series™	STIHL Multi-Cut HomeScaper Series™
TapAction™	STIHL Territory™
	

Esta lista de marcas comerciales está sujeta a cambios.

Queda terminantemente prohibido todo uso de estas marcas comerciales sin el consentimiento expreso por escrito de ANDREAS STIHL AG & Co. KG, Waiblingen.

## 29 Direcciones

### 29.1 STIHL Incorporated

STIHL Incorporated  
536 Viking Drive  
P.O. Box 2015  
Virginia Beach, VA







**⚠ WARNING**

Use of this pressure washer can generate dust or mist containing chemicals known to the State of California to cause cancer, birth defects or other reproductive harm.

**⚠ WARNING**

This pressure washer and battery contain chemicals known to the State of California to cause cancer, birth defects or other reproductive harm.

**⚠ ADVERTENCIA**

El uso de esta hidrolavadora puede generar polvo o niebla que contiene productos químicos considerados por el Estado de California como causantes de cáncer, defectos de nacimiento u otra toxicidad reproductora.

**⚠ ADVERTENCIA**

Esta hidrolavadora y esta batería contienen productos químicos considerados por el Estado de California como causantes de cáncer, defectos de nacimiento u otra toxicidad reproductora.



0458-047-8601-A

[www.stihlusa.com](http://www.stihlusa.com)



0458-047-8601-A