

Installation Instructions

Bath Screen

Record your model number:
Noter le numéro de modèle:
Anoté su número de modelo: _____

Français, page 8
Español, página 15



Thank You for Choosing STERLING

Need help? Contact our Customer Care Center.

- USA/Canada: 1-800-STERLING (1-800-783-7546) Mexico: 001-877-680-1310
- Service parts: sterlingplumbing.com/parts
- Care and cleaning: sterlingplumbing.com/care-and-cleaning
- Patents: kohlercompany.com/patents

Warranty





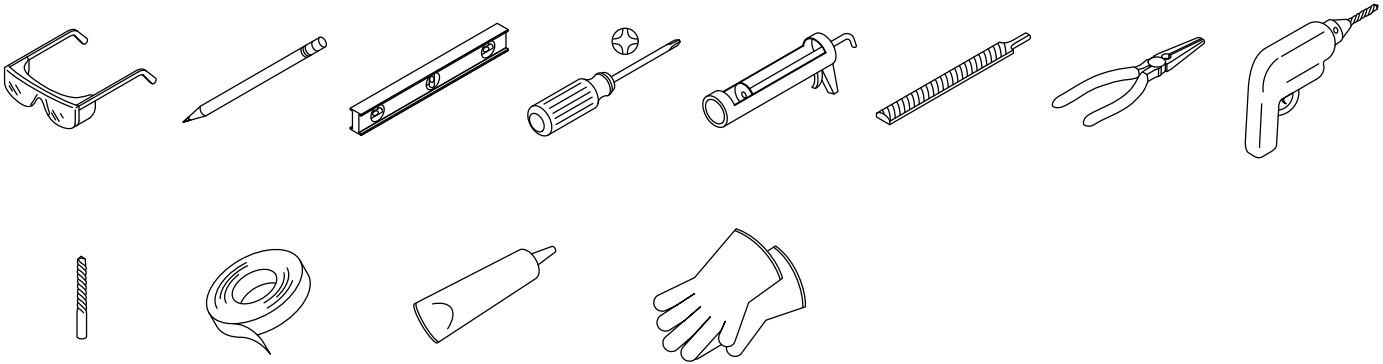

This product is covered under the **STERLING® Bath and Shower Doors Five-Year Limited Warranty**, found at sterlingplumbing.com/warranty. For a hardcopy of warranty terms, contact the Customer Care Center.

Tools and Materials



1/4" Masking Tape 100% Silicone Sealant Protective Gloves

Before You Begin

-  **WARNING: Risk of serious injury.** Damage before installation can result in glass shattering. Inspect the glass and all parts for damage before installation.
-  **WARNING: Risk of serious injury.** Improper installation can result in glass shattering. Follow all installation instructions.
-  **WARNING: Risk of serious injury.** Do not cut tempered glass. Tempered glass will shatter if cut.
-  **WARNING: Risk of serious injury.** Shower door and side panels can shatter. Regularly inspect the glass and all parts for damage, missing, or loose parts.
-  **WARNING: Risk of serious injury.** Always wear safety glasses while cutting and drilling.
-  **CAUTION: Risk of personal injury.** Tempered glass should not contact hard surfaces or it may shatter. Do not touch the edge of the tempered glass panel with tools or any hard objects.
-  **CAUTION: Risk of personal injury.** Tempered glass may shatter. Wear long sleeves and protective clothing to prevent injury in the event of shattered glass.

IMPORTANT! Leave this manual for the end user. Read all instructions before installing or using this product.

IMPORTANT! This door is designed to accommodate walls that are less than 3/8" (10 mm) out of plumb. Verify the area the door will be attached to is within 3/8" (10 mm) of plumb. The door may not function properly if the wall is more than 3/8" (10 mm) out of plumb.

Identify all parts before installation. Inspect for damage.

During the installation, protect the shower floor with a drop cloth to avoid damage.

The shower base and finished walls should be installed before beginning the shower door installation.

Follow the instructions applying 100% silicone sealant for the door. Sealing areas other than those shown in the installation instructions may cause leaking.

1. Install the Wall Jambs

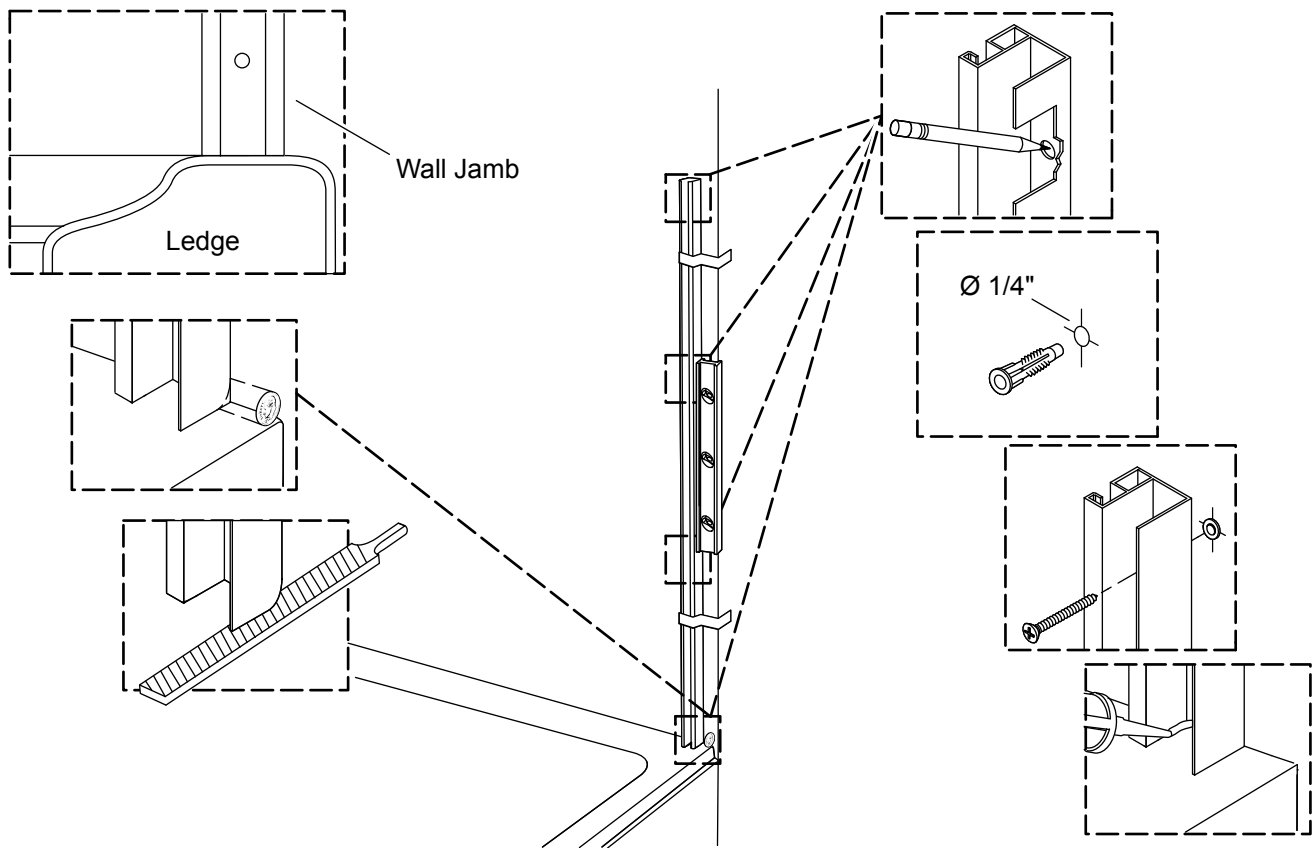

IMPORTANT! Install the wall jamb on the same side wall as the showerhead.

IMPORTANT! A 1/4" drill bit is not suitable for drilling through tile. For tile installations, use a 1/4" tile bit.

NOTE: Remove the trim cap from the wall jamb before beginning installation.

- Position the wall jamb against the wall, on the highest point of the bath or shower base ledge. Refer to the illustration above for correct placement.
- If needed, use a coin to match and mark the corner radius on the bottom of the wall jamb that fits against the shower base and wall.
- Trim the wall jamb to fit the shower base.
- Use a file to remove any burrs.
- Use a level to verify that the wall jamb is plumb.
- Temporarily secure the wall jamb with masking tape.
- Mark the four hole locations on the wall jamb.
- Remove the masking tape and set the wall jamb aside.
- Drill a 1/4" hole at each of the four marked hole locations.
- Insert an anchor into each hole. Verify that the anchors are flush with the finished wall.
- Secure the wall jamb with the provided screws.
- Apply 100% silicone sealant to the bottom inside of the wall jamb.

2. Secure the Screen

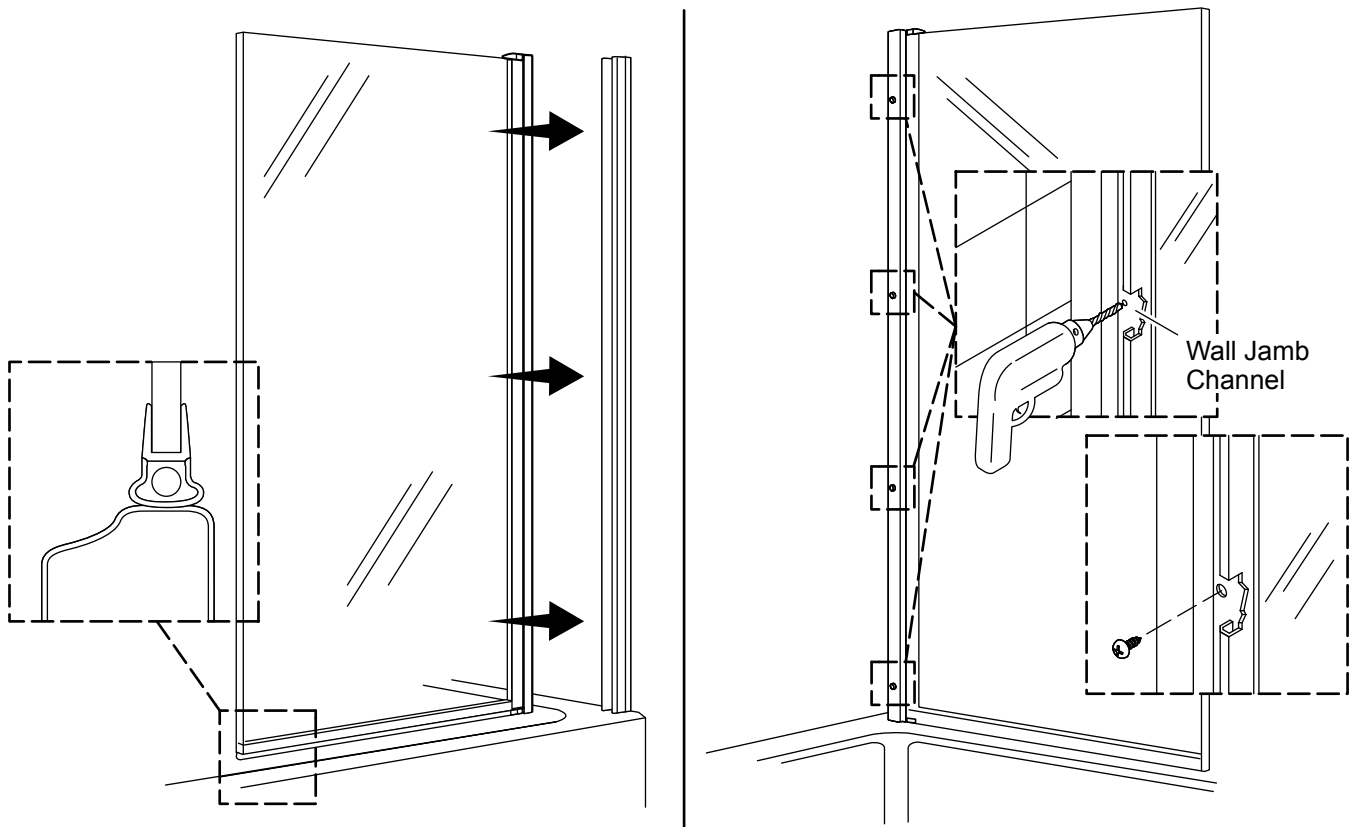

- Carefully position the bath screen on the bath ledge and align the edge with the wall jamb.
- Verify that the seal is compressed as shown.
- Press the top of the bath screen into the wall jamb.
- Use the provided drill bit to drill the top and bottom 1/8" holes through the wall jamb channel and into the screen frame.
- Secure the top and bottom of the bath screen frame to the wall jamb using the provided screws.
- Drill the two remaining holes and secure with the provided screws.

3. Install the Covers and Caps

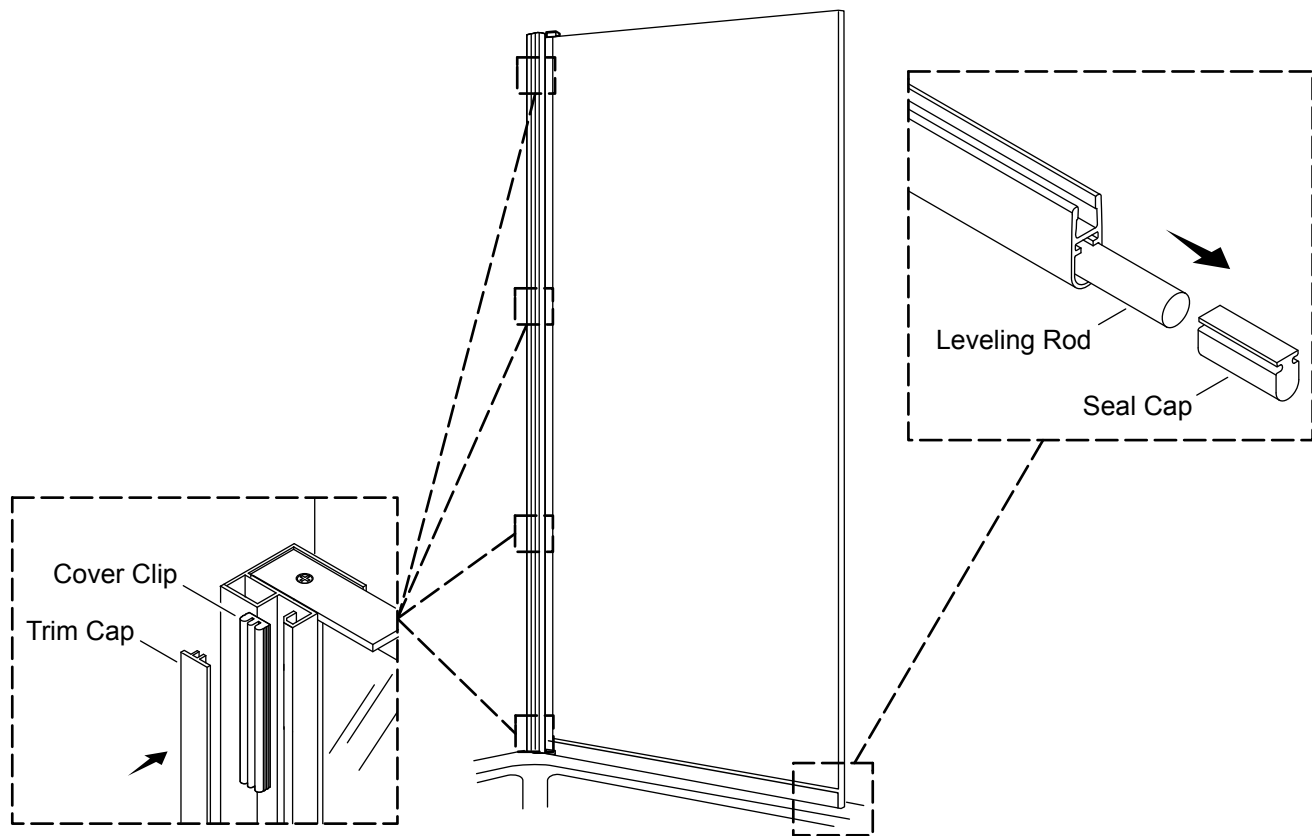

- Install cover clips over each screw.
- Install a cap on each screw.
- Remove the seal from the bottom of the door.
- Use needlenose pliers to gently remove the seal cap.
- Press the seal to expel the leveling rod from the inside of the seal.
- Reinstall the seal cap on the seal.
- Reinstall the seal to the bottom of the door.
- Align and snap the trim cap back into place.

4. Complete the Installation

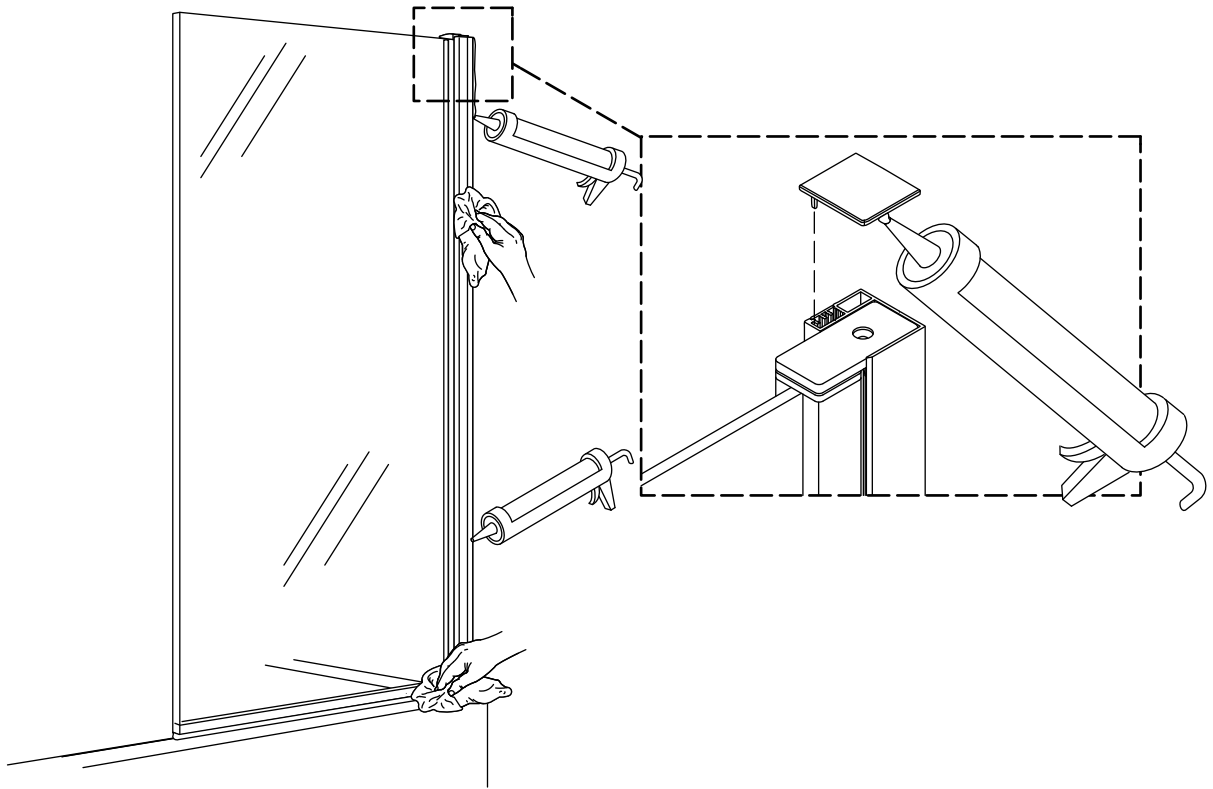

NOTE: Thoroughly clean all dust, dirt, or grease from the bottom track and shower ledge surfaces where 100% silicone sealant will be applied. Verify that the surfaces are dry.

IMPORTANT! Follow the silicone sealant manufacturer's instructions for application and curing time.

- Select the cap that corresponds to the door configuration.
- Apply a bead of 100% silicone sealant to the cap, and secure the cap onto the top of the wall jamb.
- Apply 100% silicone sealant to the exterior edge of the wall jamb.
- Wipe away the excess sealant.

Instructions d'installation

Écran de baignoire

Merci d'avoir choisi STERLING

Besoin d'aide? Appeler notre centre de services à la clientèle.

- USA/Canada : 1-800-STERLING (1-800-783-7546) Mexique : 001-877-680-1310
- **Pièces de rechange** : sterlingplumbing.com/parts
- **Entretien et nettoyage** : sterlingplumbing.com/care-and-cleaning
- **Brevets** : kohlercompany.com/patents

Garantie





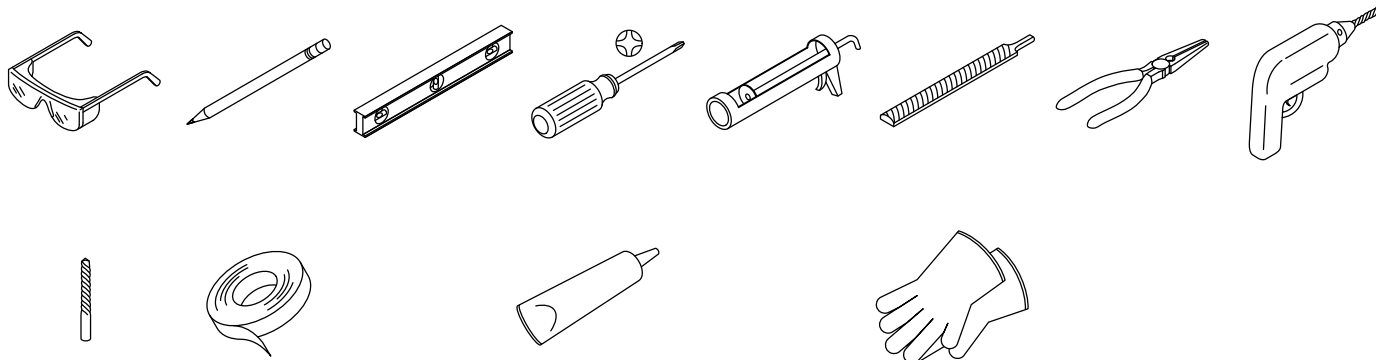

Ce produit est couvert par la garantie limitée de cinq ans pour les portes de baignoires et de douches **STERLING®**, fournie sur le site sterlingplumbing.com/warranty. Pour obtenir une copie imprimée des termes de la garantie, s'adresser au centre de services à la clientèle.

Outils et matériel



1/4 po Ruban-cache Mastic d'étanchéité à la silicone à 100 % Gants de protection

Avant de commencer

-  **AVERTISSEMENT : Risque de blessures graves.** Des dommages avant l'installation peuvent entraîner des éclatements de verre. Inspecter le verre et toutes les pièces pour y rechercher des dommages éventuels avant l'installation.
-  **AVERTISSEMENT : Risque de blessures graves.** Une installation incorrecte peut entraîner des éclatements de verre. Suivre toutes les instructions d'installation.
-  **AVERTISSEMENT : Risque de blessures graves.** Ne pas couper le verre trempé. Le verre trempé éclate lorsqu'il est coupé.
-  **AVERTISSEMENT : Risque de blessures graves.** La porte de la douche et les panneaux latéraux peuvent éclater. Inspecter régulièrement le verre et toutes les pièces pour y rechercher des dommages, ou des pièces manquantes ou desserrées.
-  **AVERTISSEMENT : Risque de blessures graves.** Toujours porter des lunettes de sécurité pendant la découpe et le perçage.
-  **ATTENTION : Risque de blessures.** Le verre trempé ne doit pas entrer en contact avec des surfaces dures, car il risquerait de se briser. Ne pas toucher le bord du panneau de verre trempé avec des outils ou des objets durs.
-  **ATTENTION : Risque de blessures.** Le verre trempé pourrait éclater. Porter des manches longues et des vêtements de protection pour prévenir les blessures en cas d'éclatement de verre.

IMPORTANT! Laisser ce manuel pour l'utilisateur final. Lire toutes les instructions avant d'installer ou d'utiliser ce produit.

IMPORTANT! Cette porte est conçue pour s'adapter à des murs qui ont un faux aplomb de moins de 3/8 po (10 mm). Vérifier que la zone sur laquelle la porte sera fixée est comprise dans un rayon de 3/8 po (10 mm) de l'aplomb. La porte risque de ne pas fonctionner correctement si le faux aplomb du mur est supérieur à 3/8 po (10 mm).

Identifier toutes les pièces avant l'installation. Vérifier qu'elles sont en bon état.

Pendant l'installation, protéger le plancher de la douche avec une toile de protection afin d'éviter des dommages.

La base de la douche et les murs finis doivent être installés avant de commencer l'installation de la porte de la douche.

Suivre les instructions pour appliquer du mastic d'étanchéité à la silicone à 100 % pour la porte. Le scellage de zones qui ne sont pas indiquées dans les instructions d'installation pourrait créer des fuites.

1. Installer les montants muraux

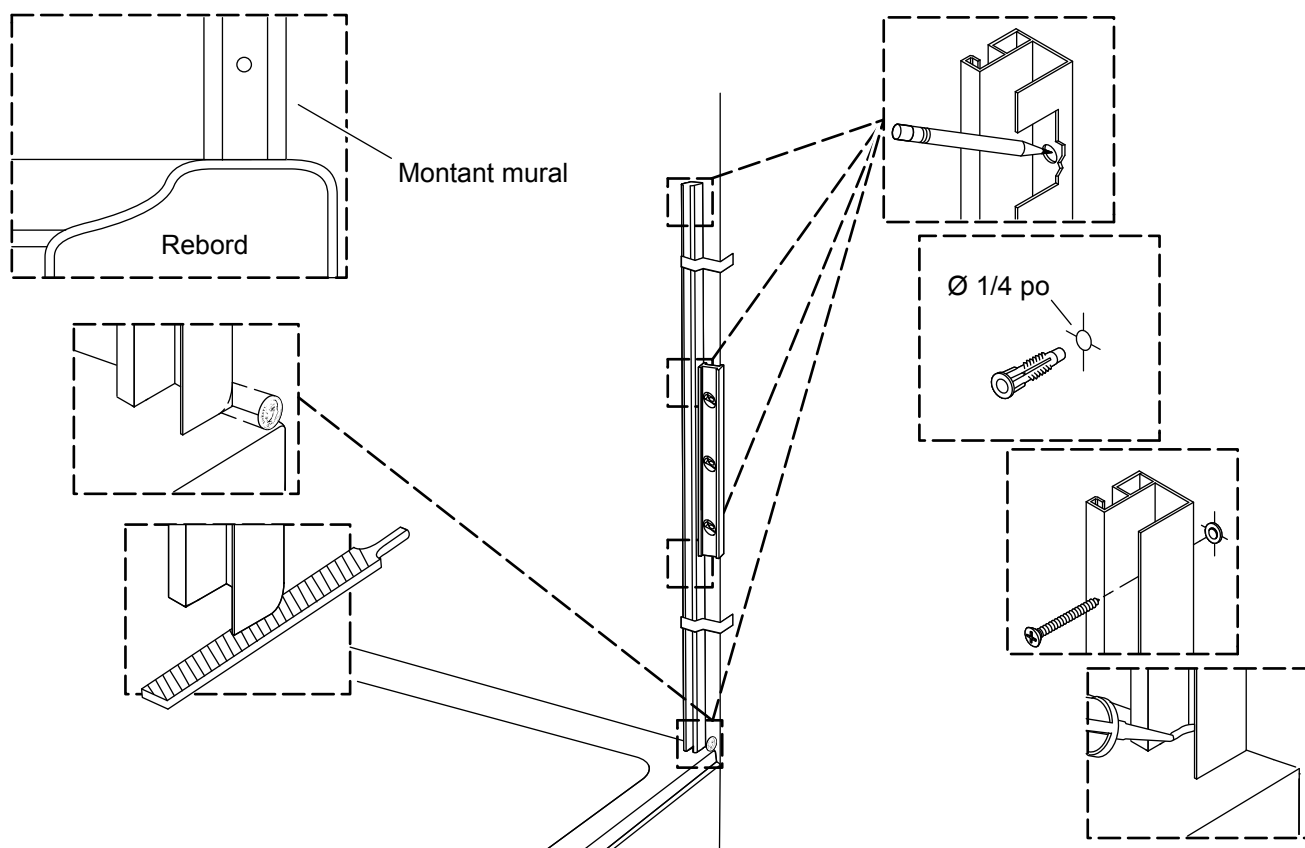

IMPORTANT! Installer le montant mural sur le même mur latéral que celui de la pomme de douche.

IMPORTANT! Une mèche de 1/4 po ne convient pas au perçage à travers le carrelage. Pour les installations sur carrelage, utiliser une mèche à carrelage de 1/4 po.

REMARQUE : Retirer le chapeau de la garniture du montant mural avant de commencer l'installation.

- Positionner le montant mural contre le mur, sur le point le plus élevé du rebord de la baignoire ou de la base de la douche. Se référer à l'illustration ci-dessus pour la mise en place correcte.
- Au besoin, utiliser une pièce pour faire correspondre et marquer le rayon de bec sur le bas du montant mural qui s'adapte contre la base de la douche et le mur.
- Couper le montant mural pour ajuster la base de la douche.
- Utiliser une lime pour éliminer toutes les bavures.
- Utiliser un niveau pour vérifier que le montant mural est d'aplomb.
- Fixer temporairement le montant mural en place avec du ruban-cache.
- Marquer les quatre emplacements des trous sur le montant mural.
- Retirer le ruban-cache et mettre le montant mural de côté.
- Percer un trou de 1/4 po à chacun des quatre emplacements de trous marqués.
- Insérer une cheville d'ancrage dans chaque trou. Vérifier que les chevilles d'ancrage sont à ras du mur fini.
- Fixer le montant mural avec les vis fournies.
- Appliquer du mastic à la silicone à 100% sur le dessous à l'intérieur du montant mural.

2. Fixer l'écran en place

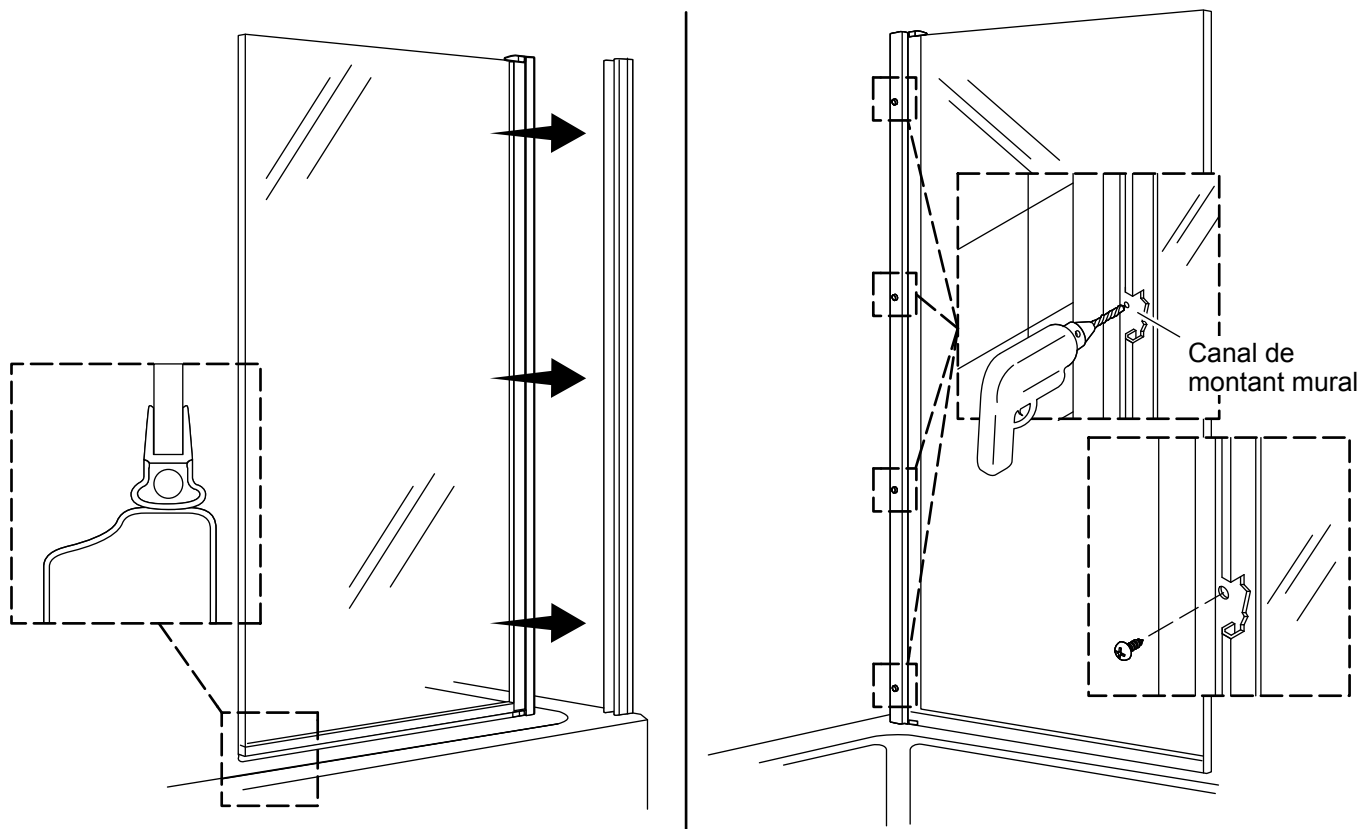

- Positionner avec précaution l'écran de la baignoire sur le rebord de la baignoire et aligner le bord avec le montant mural.
- Vérifier que le joint d'étanchéité est comprimé comme sur l'illustration.
- Pousser le haut de l'écran de la baignoire dans le montant mural.
- Utiliser la mèche fournie pour percer les trous de 1/8 po du haut et du bas à travers le canal du montant mural et dans le cadre de l'écran.
- Fixer le haut et le bas du cadre de l'écran de la baignoire en place sur le montant mural en utilisant les vis fournies.
- Percer les deux trous restants et fixer en place avec les vis fournies.

3. Installer les couvercles et les chapeaux

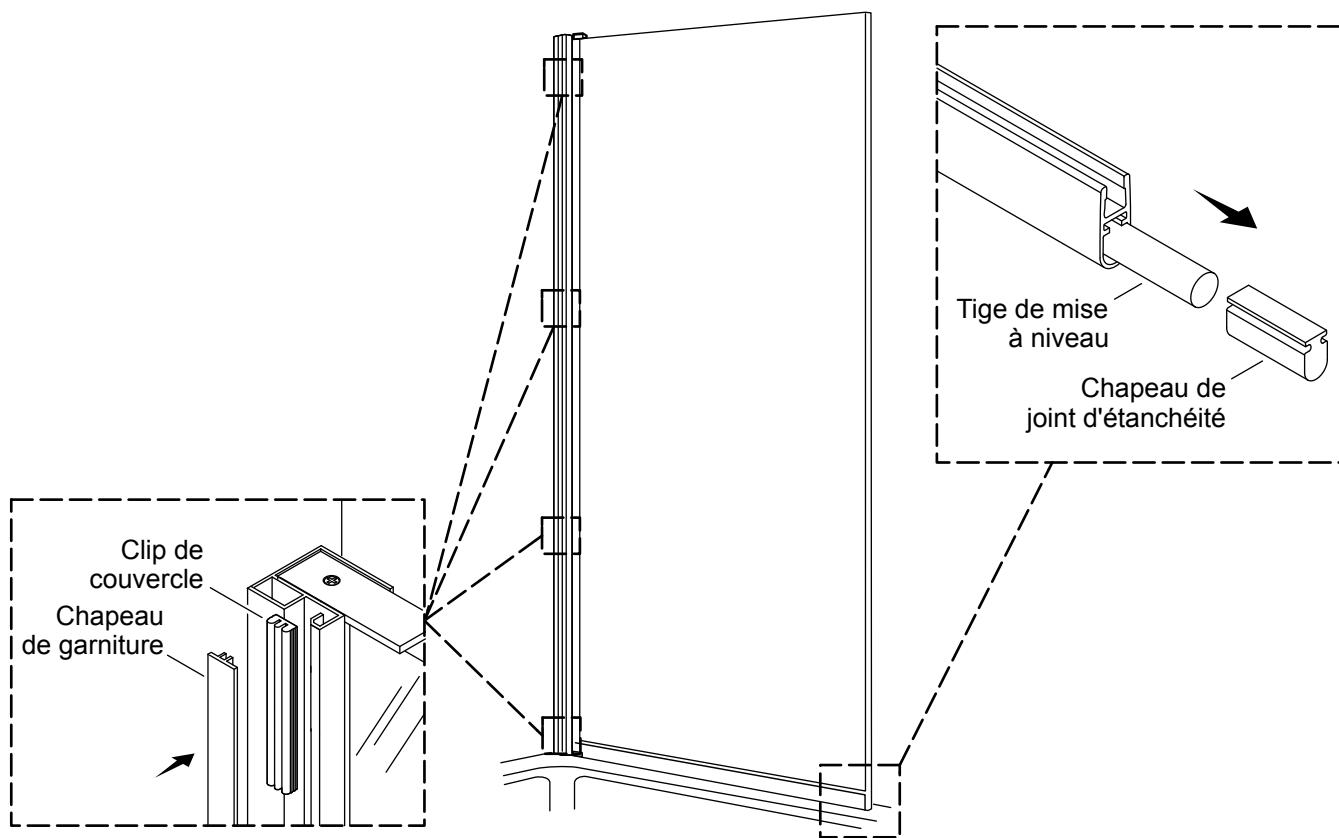

- Installer les clips de couvercle sur chaque vis.
- Installer un chapeau sur chaque vis.
- Retirer le joint d'étanchéité du bas de la porte.
- Utiliser des pinces à bec effilé pour retirer avec précaution le chapeau du joint d'étanchéité.
- Appuyer sur le joint d'étanchéité pour expulser la tige de mise à niveau de l'intérieur du joint d'étanchéité.
- Réinstaller le chapeau du joint sur le joint d'étanchéité.
- Réinstaller le joint d'étanchéité sur le fond de la porte.
- Aligner le chapeau de garniture et le réenclencher en place.

4. Effectuer l'installation

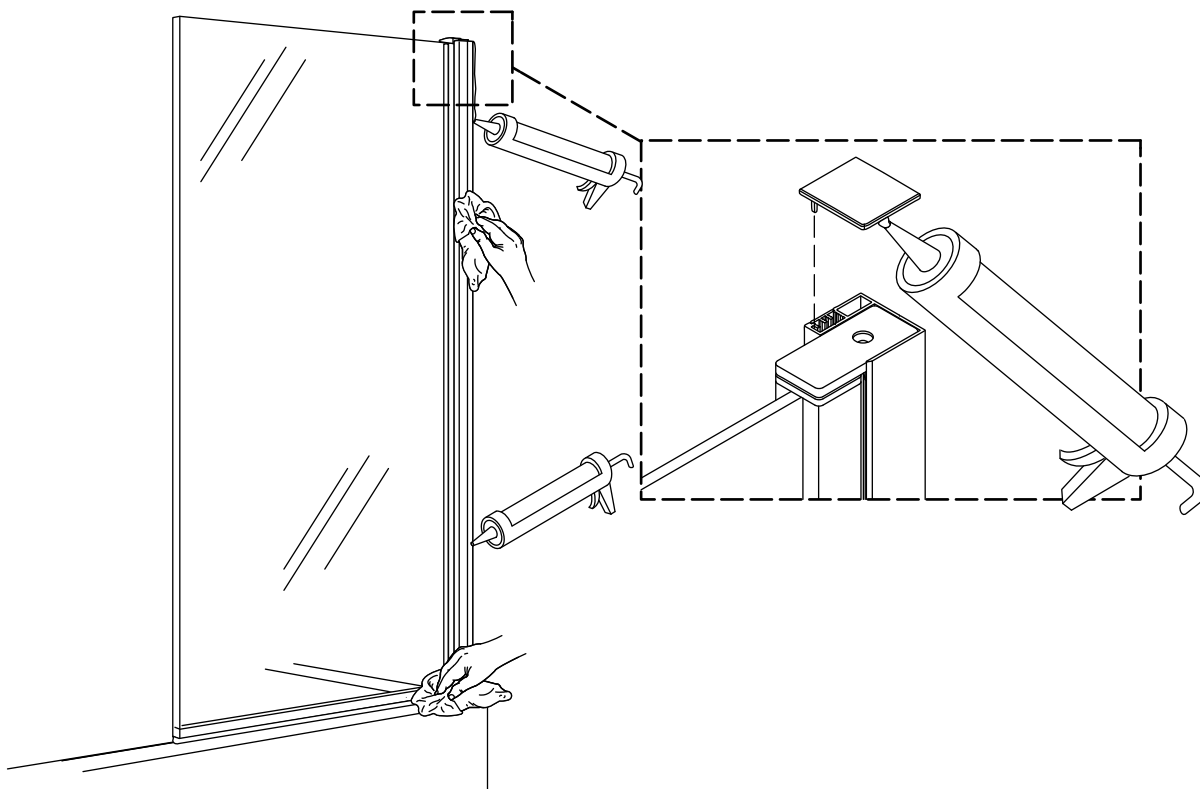

REMARQUE : Bien nettoyer toutes les poussières et saletés, ainsi que la graisse se trouvant sur les surfaces du rail inférieur et du rebord de la douche, à l'emplacement sur lequel le mastic à la silicone à 100 % sera appliqué. Vérifier que les surfaces sont sèches.

IMPORTANT! Suivre les instructions du fabricant du mastic d'étanchéité à la silicone en ce qui concerne l'application et le temps de prise.

- Choisir le chapeau qui correspond le mieux à la configuration de la porte.
- Appliquer un boudin de mastic à la silicone à 100 % et fixer le chapeau sur le dessus du montant mural.
- Appliquer du mastic à la silicone à 100 % sur le bord extérieur du montant mural.
- Essuyer l'excédent de mastic.

Instrucciones de instalación

Pantalla de bañera

Gracias por elegir productos STERLING

¿Necesita ayuda? Comuníquese con nuestro Centro de Atención al Cliente.

- EE. UU./Canadá: 1-800-STERLING (1-800-783-7546), México: 001-877-680-1310
- **Piezas de repuesto:** sterlingplumbing.com/parts
- **Cuidado y limpieza:** sterlingplumbing.com/care-and-cleaning
- **Patentes:** kohlercompany.com/patents

Garantía





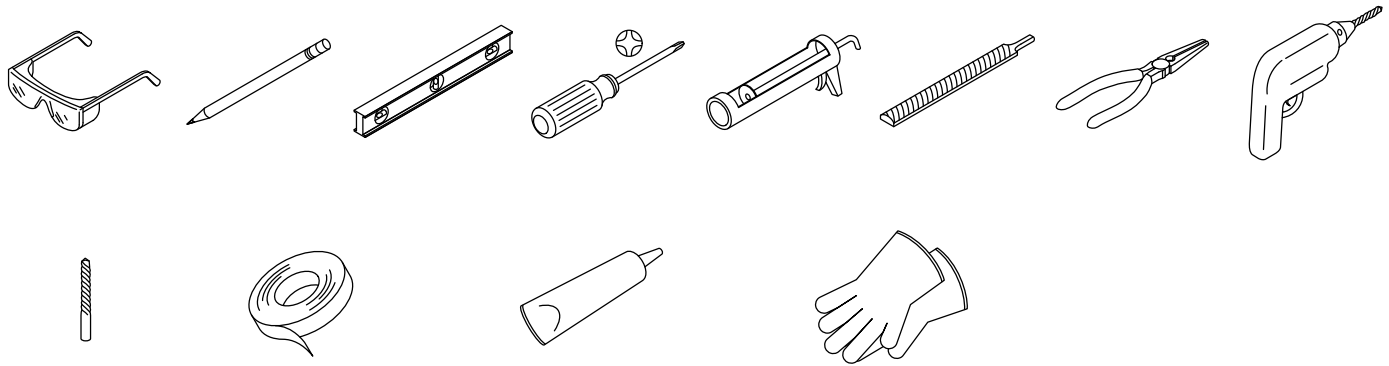

Este producto está cubierto por la **garantía limitada de cinco años para puertas de bañera y ducha STERLING®**, que se puede consultar en sterlingplumbing.com/warranty. Si lo desea, solicite al Centro de Atención al Cliente una copia impresa de los términos de la garantía.

Herramientas y materiales



1/4 pulg Cinta de enmascarar Sellador 100 % de silicona Guantes de protección

Antes de comenzar

-  **AVISO: Riesgo de sufrir lesiones graves.** Daños previos a la instalación pueden ocasionar que el vidrio se quiebre en pedazos. Antes de hacer la instalación, revise el vidrio y todas las piezas para ver si han sufrido daños.
-  **AVISO: Riesgo de sufrir lesiones graves.** Si la instalación se hace de manera incorrecta, el vidrio podría quebrarse en pedazos. Siga todas las instrucciones de instalación.
-  **AVISO: Riesgo de sufrir lesiones graves.** No intente recortar el vidrio templado. El vidrio templado se quiebra en pedazos al tratar de recortarlo.
-  **AVISO: Riesgo de sufrir lesiones graves.** El panel de la puerta y los paneles laterales de la ducha podrían quebrarse en pedazos. Revise con regularidad el vidrio y todas las piezas para ver si han sufrido daños, si algo falta o si hay piezas sueltas.
-  **AVISO: Riesgo de sufrir lesiones graves.** Siempre use anteojos de seguridad al cortar y al taladrar.
-  **PRECAUCIÓN: Riesgo de sufrir lesiones personales.** El vidrio templado no debe hacer contacto con superficies duras, pues podría quebrarse en pedazos. No toque el borde de un panel de vidrio templado con herramientas ni con ningún otro objeto duro.
-  **PRECAUCIÓN: Riesgo de sufrir lesiones personales.** El vidrio templado puede estrellarse. Use mangas largas y ropa de protección para evitar sufrir lesiones en caso de que el vidrio se llegara a estrellar.

¡IMPORTANTE! Deje este manual para el usuario final. Lea todas las instrucciones antes de instalar o usar este producto.

¡IMPORTANTE! Esta puerta está diseñada para paredes que estén a menos de 3/8" (10 mm) de estar a plomo. Verifique que el área a la que se vaya a fijar la puerta esté a menos de 3/8" (10 mm) de estar a plomo. Es posible que la puerta no funcione correctamente si las paredes están fuera de plomo más de 3/8" (10 mm).

Identifique todas las piezas antes de la instalación. Revise que no estén dañadas.

Para evitar daños, durante la instalación proteja el fondo de la ducha con una lona.

Antes de comenzar la instalación de la puerta de la ducha, es necesario instalar la base de la ducha y el material de acabado de la pared.

Siga las instrucciones para aplicar sellador 100 % de silicona a la puerta. Si se sellan áreas distintas a las que se indican en las instrucciones de instalación, podrían ocasionarse fugas.

1. Instale las jambas murales

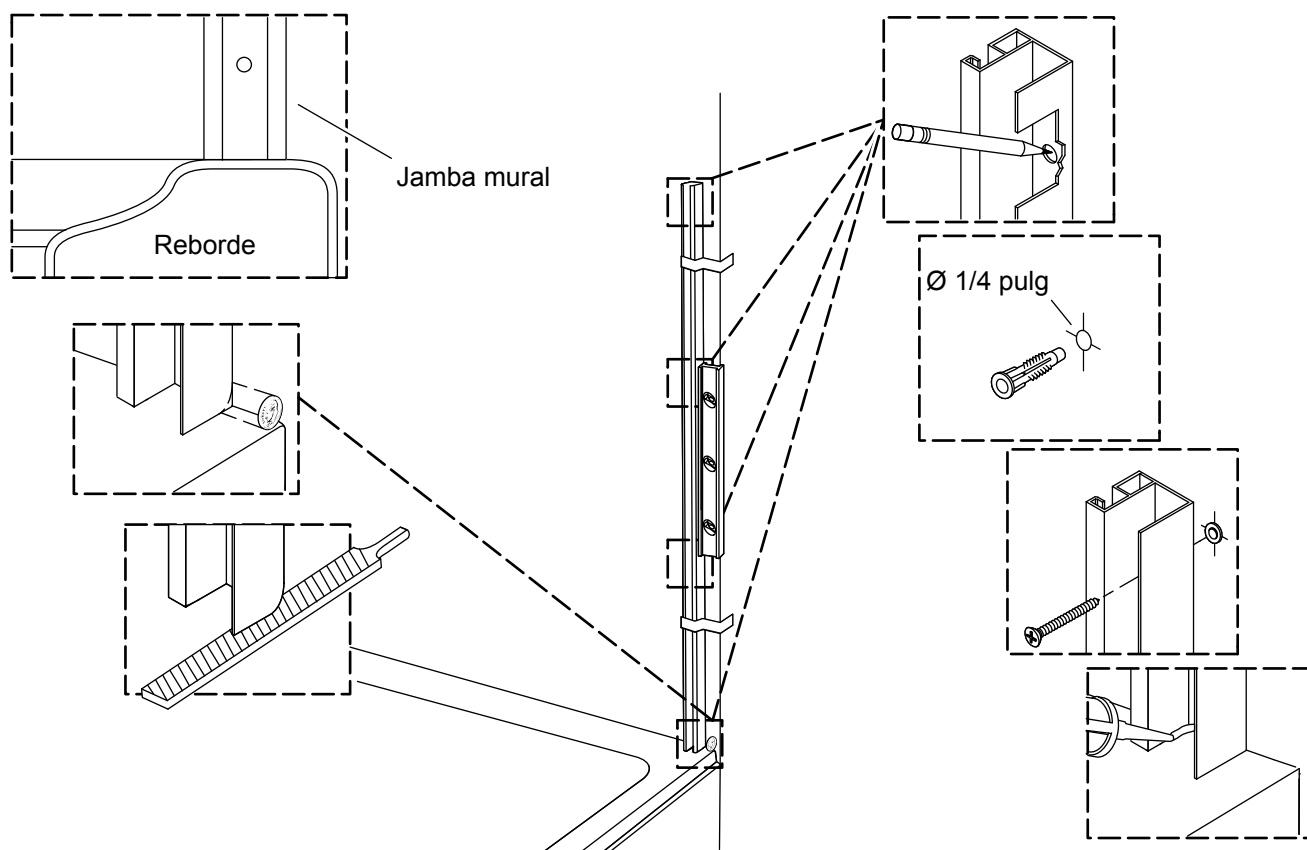

¡IMPORTANTE! Instale la jamba mural en el mismo lado de la pared en que está la cabeza de ducha.

¡IMPORTANTE! Las brocas de 1/4 pulg no son adecuadas para taladrar en azulejo. En instalaciones de azulejo utilice una broca de 1/4 pulg para azulejo.

NOTA: Retire la tapa de guarnición de la jamba mural antes de iniciar la instalación.

- Coloque la jamba mural contra la pared, en el punto más alto del reborde de la bañera o de la base de la ducha. Consulte la ubicación correcta en la ilustración anterior.
- De ser necesario, con una moneda igual y marque el radio de la esquina en la parte inferior de la jamba mural que queda contra la base de la ducha y la pared.
- Recorte la jamba mural para ajustarla a la base de la ducha.
- Retire las rebabas con una lima.
- Verifique, con un nivel, que la jamba mural quede a plomo.
- Fije temporalmente la jamba mural con cinta de enmascarar.
- Marque los lugares de los 4 orificios en la jamba mural.
- Retire la cinta de enmascarar, y coloque la jamba mural a un lado.
- Taladre un orificio de 1/4 pulg en cada uno de los 4 lugares marcados para orificios.
- Introduzca un anclaje en cada orificio. Verifique que los anclajes queden al ras con la pared acabada.
- Fije la jamba mural con los tornillos que se incluyen.
- Aplique sellador 100 % de silicona al lado inferior, dentro de la jamba mural.

2. Fije la pantalla

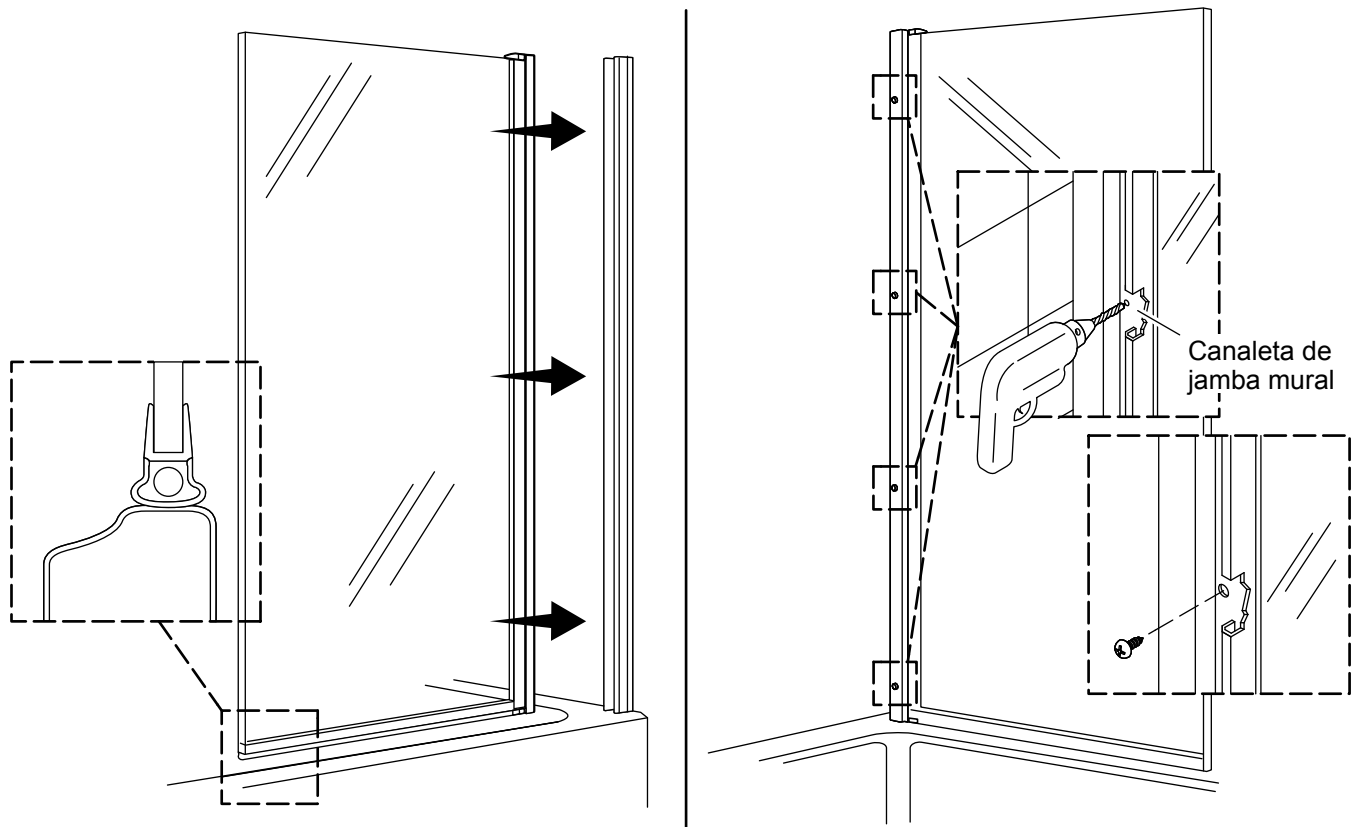

- Con cuidado coloque la pantalla de la bañera en el reborde de la bañera, con el borde alineado con la jamba mural.
- Verifique que el sello quede comprimido, como se muestra.
- Oprima la parte superior de la pantalla de la bañera contra la jamba mural.
- Con la broca que se incluye, taladre los orificios superior e inferior de 1/8 pulg a través del canal de la jamba mural y dentro del marco de la pantalla.
- Fije la parte superior y la inferior del marco de la pantalla de la bañera contra la jamba mural, por medio de los tornillos que se incluyen.
- Taladre los 2 orificios restantes, y fije con los tornillos que se incluyen.

3. Instale las cubiertas y tapas

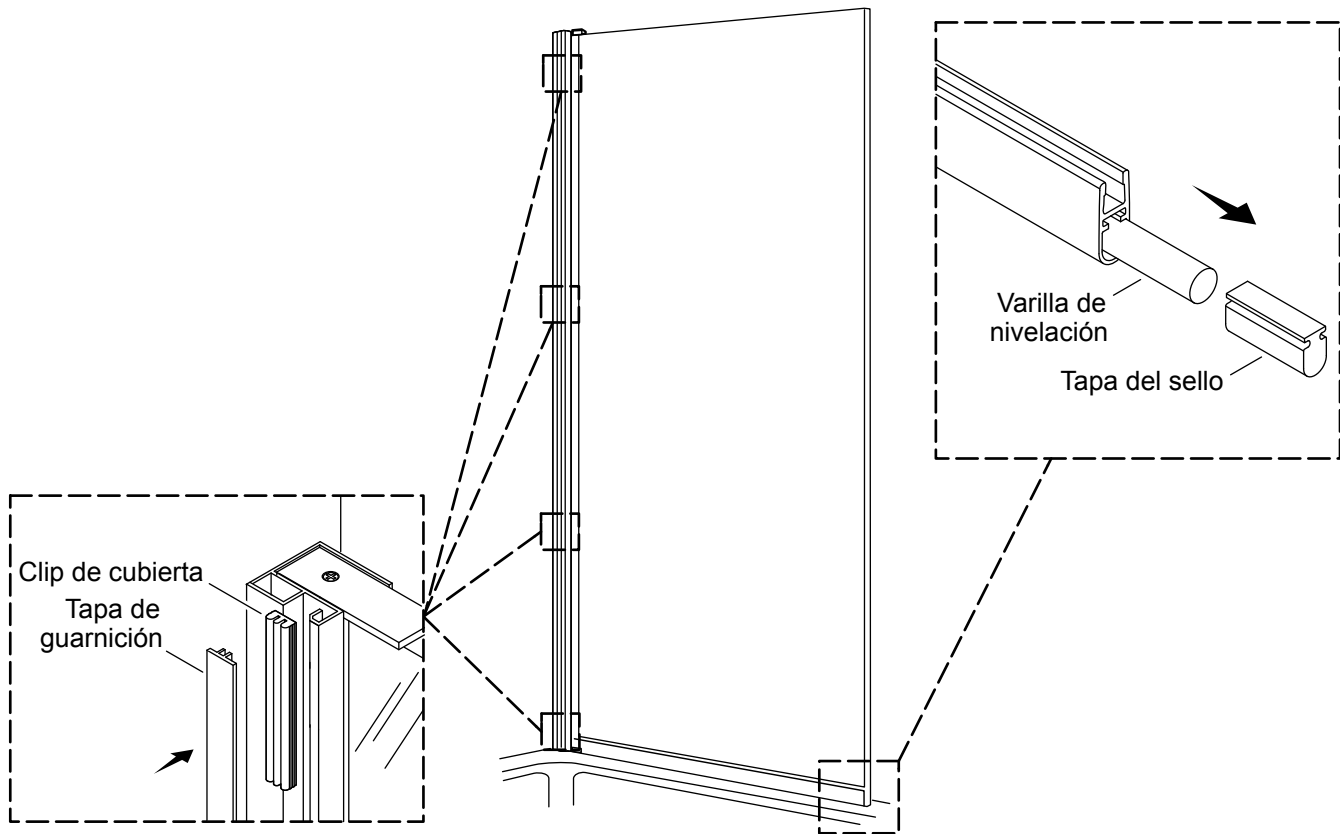

- Instale clips de cubierta sobre cada tornillo.
- Instale una tapa en cada tornillo.
- Retire el sello del lado inferior de la puerta.
- Con unas pinzas de punta de aguja, retire con cuidado la tapa del sello.
- Oprima el sello para que pueda salir la varilla de nivelación del interior del sello.
- Vuelva a instalar la tapa del sello en el sello.
- Vuelva a instalar el sello en la parte inferior de la puerta.
- Coloque la tapa de guarnición alineada, y métala a presión de nuevo a su lugar.

4. Complete la instalación

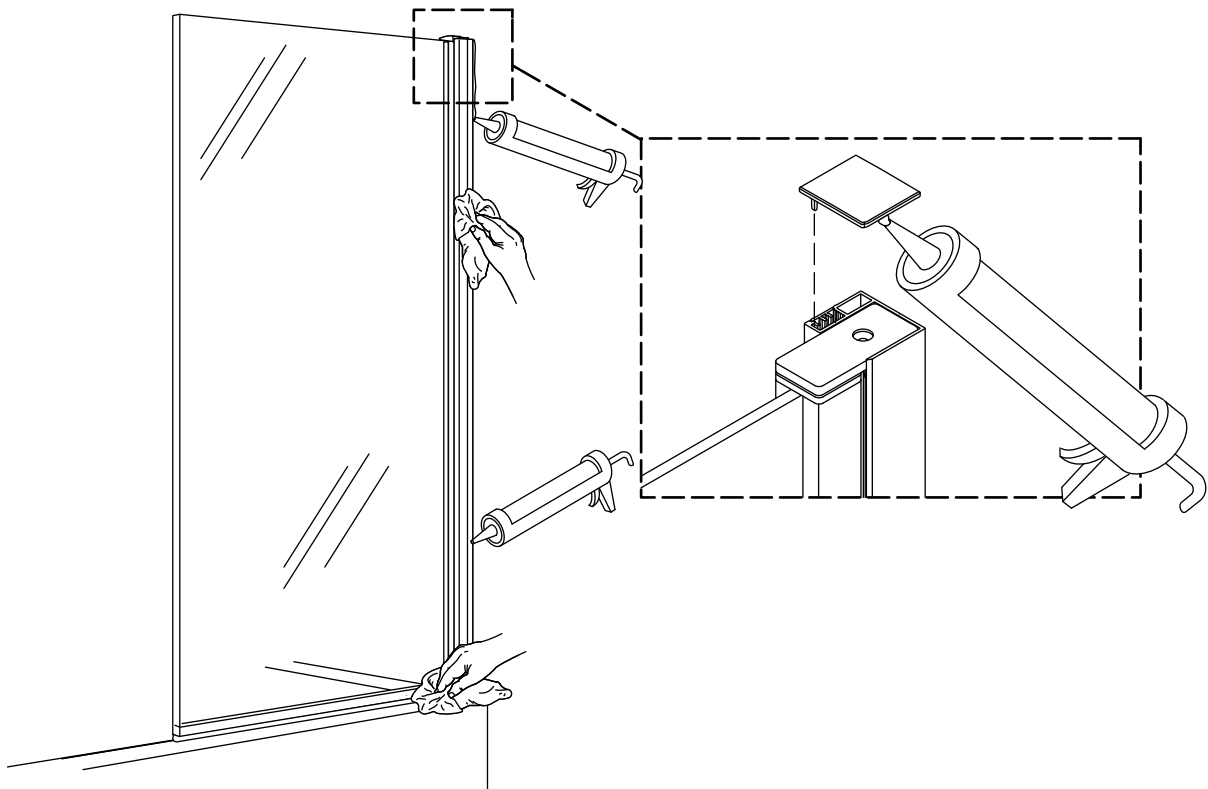

NOTA: Limpie por completo todo el polvo, la suciedad o la grasa del carril inferior y de las superficies del reborde de la ducha donde se aplicará sellador 100 % de silicona. Verifique que las superficies estén secas.

¡IMPORTANTE! Siga las instrucciones de aplicación y de tiempo de secado y endurecimiento del fabricante del sellador de silicona.

- Elija la tapa que corresponda a la configuración de la puerta.
- Aplique un hilo continuo de sellador 100 % de silicona a la tapa, y fije la tapa a la parte superior de la jamba mural.
- Aplique sellador 100 % de silicona al borde exterior de la jamba mural.
- Limpie el exceso de sellador.

USA/Canada: 1-800-STERLING (1-800-783-7546)
Mexico:001-877-680-1310
sterlingplumbing.com



©2024 Sterling



1582592-2

1582592-2-A