

Vivez l'expérience  
**MAAX**<sup>®</sup>  
Enjoy the experience

**INSTALLATION INSTRUCTIONS**  
**GUIDE D'INSTALLATION**  
**GUÍA DE INSTALACIÓN**

FOR RIGHT AND LEFT SIDE DOOR INSTALLATION  
(RIGHT SIDE SHOWN)  
POUR INSTALLATION DE PORTE CÔTÉ DROIT ET GAUCHE  
(CÔTÉ DROIT ILLUSTRÉ)  
PARA LA INSTALACIÓN DE LA PUERTA DEL LADO DERECHO E IZQUIERDO  
(SE MUESTRA INSTALACIÓN AL LADO DERECHO)

**MODEL • MODÈLE • MODELO**  
**HALO CORNER DOORS**

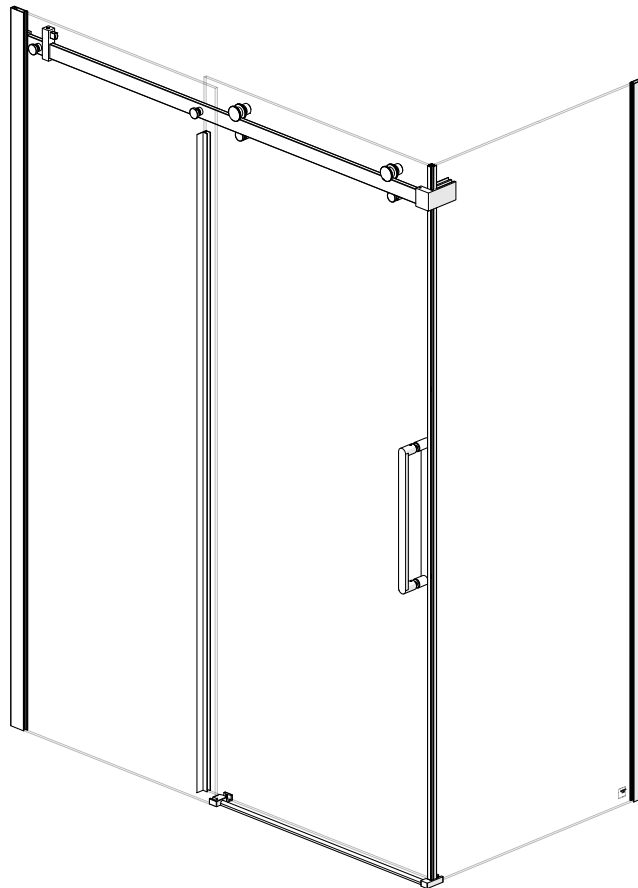

A two person installation is recommended.  
Une installation par deux personnes est recommandée.  
Se recomienda realizar la instalación entre dos personas.

Read all instructions carefully before proceeding.

Lire toutes les instructions attentivement avant de commencer l'installation.

Leer detenidamente todas las instrucciones antes de comenzar la instalación.

SAVE THIS GUIDE FOR FUTURE REFERENCE.  
CONSERVER POUR UN USAGE ULTÉRIEUR.  
CONSERVE ESTE MANUAL COMO REFERENCIA.

**IMPORTANT** • Record the serial number  
**IMPORTANT** • Noter le numéro de série  
**IMPORTANTE** • Registre el número de serie

Serial number • Numéro de série • Número de Serie

\_\_\_\_\_

**PARTS** | **PIÈCES** | **PIEZAS**  
 AND COMPONENTS | ET COMPOSANTES | Y COMPONENTES

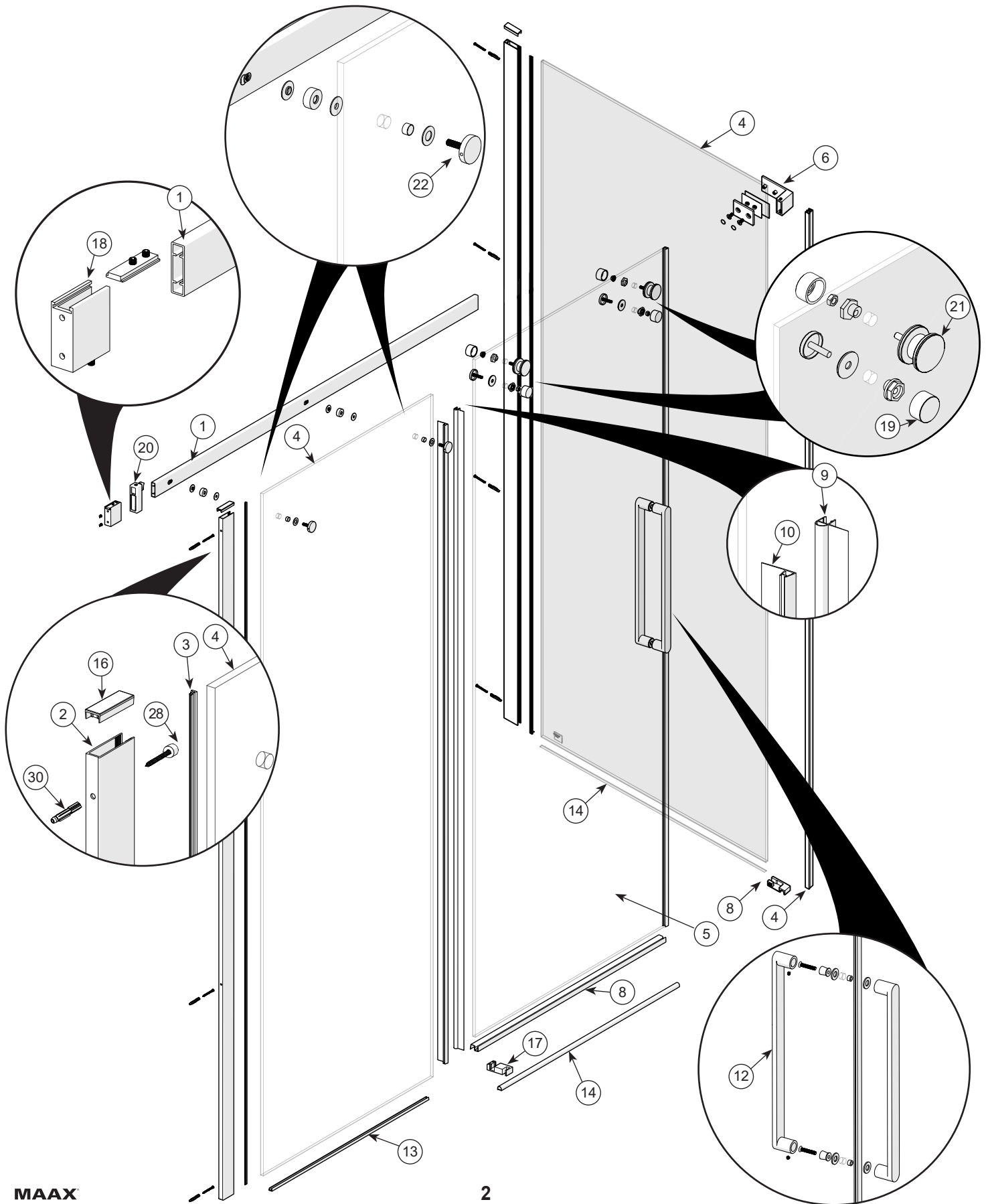

**PARTS** | **PIÈCES** | **PIEZAS**  
 AND COMPONENTS | ET COMPOSANTES | Y COMPONENTES

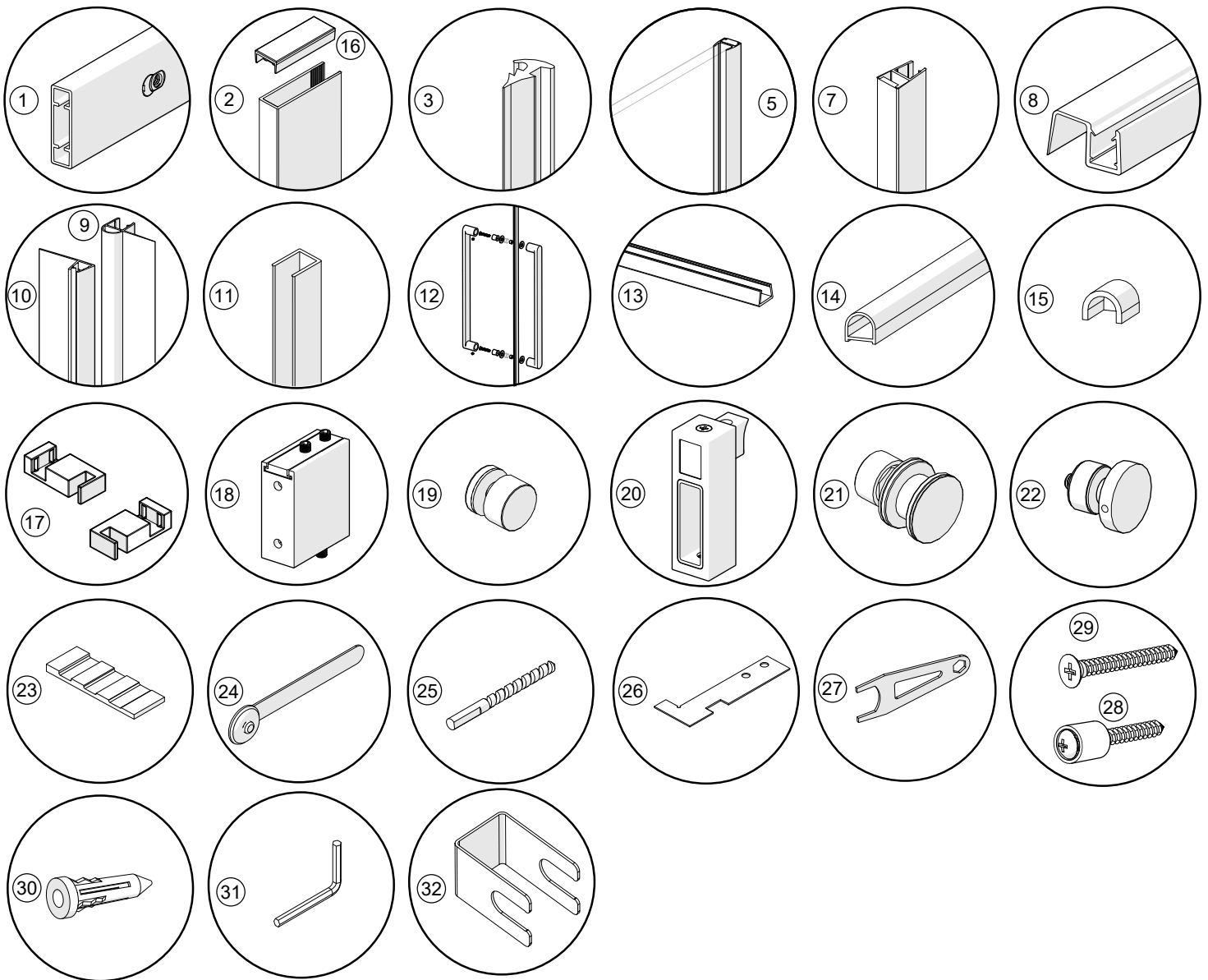

**RETURN PANEL | PANNEAU DE RETOUR | PANEL DE RETORNO**

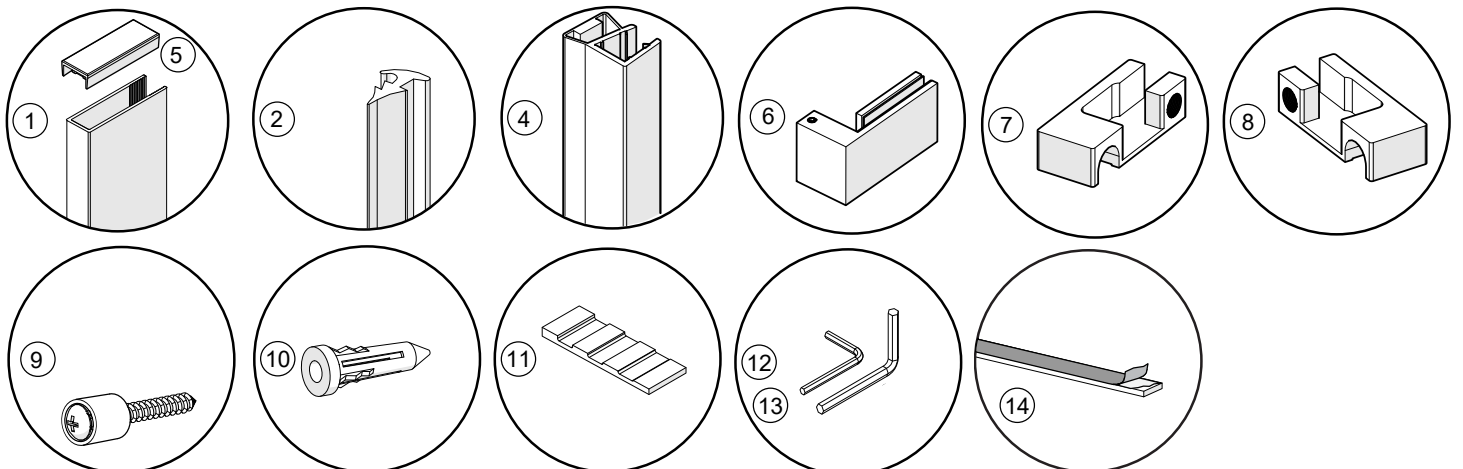

**PARTS** | **PIÈCES** | **PIEZAS**  
AND COMPONENTS | ET COMPOSANTES | Y COMPONENTES

**DOOR | PORTE | PUERTA**

#	Part	Nom de la pièce	Pieza	Qt Cant.
1	Support bar assembly	Assemblage de barre de soutien	Conjunto de barra de soporte	1
2	Wall jamb	Montant mural	jamba mural	1
3	Wall jamb gasket	Joint de montant mural	Junta de jamba mural	1
4	Fixed glass panel	Panneau de verre fixe	Panel fijo	1
5	Door assembly	Assemblage de porte	Conjunto de puerta	1
6	Door magnet	Aimant de porte	imán de puerta	1
7	Magnetic closing gasket	Joint de fermeture aimanté	Junta de cierre magnético	1
8	Bottom door gasket	Joint de bas de porte	Junta inferior de la puerta	1
9	Vertical door gasket	Joint vertical de porte	Junta vertical de puerta	1
10	Fixed panel gasket	Joint de panneau fixe	Junta del panel fijo	1
11	Wall channel for magnet	Profile mural pour aimant	Perfil mural para imán	1
12	Door handle kit	Trousse d'assemblage de poignée de porte	Kit de manija	1
13	Bottom glass channel	Rail de bas de verre	Riel inferior del vidrio	1
14	Threshold bar	Barre de seuil	Barra del umbral	1
15	Threshold end block	Embout de seuil	Bloque extremo de Umbral	1
16	Wall jamb cover cap	Couvercle de montant mural	Tapa de la junta mural	1
17	Door guide assembly kit	Trousse d'assemblage de guide de porte	Conjunto de la guía de puerta	1
18	Wall bracket assembly kit	Trousse d'assemblage de fixation murale	Conjunto de fijación mural	1
19	Anti-jump fastener assembly	Assemblage de butoir anti-saut	Conjunto del tope anti-salto	2
20	Door bumper assembly	Assemblage butoir de porte	Conjunto de tope de puerta	2
21	Roller assembly	Assemblage de roulette	Conjunto de rodillo	2
22	Panel fastener assembly	Assemblage de fixation de panneau	Conjunto de sujetador de panel	2
23	Wedge spacer	Coussinet à cale	Cuña espaciadora	2
24	Gasket insertion tool	Outil d'insertion pour joint	Herramienta de inserción	1
25	Drill bit 5mm	Foret de perçage 5mm	Broca 5mm	1
26	Drilling template	Gabarit de perçage	Platilla de perforación	1
27	Assembly wrench	Clé d'assemblage	Llave de montaje	2
28	M4x35mm screw assembly with cap	Assemblage de vis M4x35mm avec coucercle	Conjunto de tornillo M4x35mm con tapa	4
29	M4x35mm flat head screw	Vis M4x35mm à tête plate	Tornillo M4x35mm cabeza plana	4
30	Dry wall anchor	Ancrage à mur creux	Anclaje mural	12
31	Allen key 2.5 mm	Clé Allen 2.5 mm	Llave Allen 2.5 mm	1
32	Bumper positioning jig	Gabarit de positionnement du pare-choc	Plantilla de posicionamiento de parachoques	1

**RETURN PANEL | PANNEAU DE RETOUR | PANEL DE RETORNO**

#	Part	Nom de la pièce	Pieza	Qt Cant.
1	Wall jamb	Montant mural	Jamba mural	1
2	Wall jamb gasket	Joint de montant mural	Junta de jamba mural	1
3	Return panel glass	Panneau de verre de retour	Panel de retorno	1
4	Magnetic closing gasket 90 degree kit	Trousse de Joint de fermeture aimanté à 90 degrés	Conjunto de junta magnética de cierre a 90 grados	1
5	Wall jamb cover cap	Couvercle de montant mural	Tapa de la jamba mural	1
6	Corner bracket assembly	Assemblage de support en coin	Conjunto de soporte de esquina	1
7	Door guide End assembly Left	Assemblage de fin de guide de porte gauche	Conjunto de guía de puerta izq.	1
8	Door guide End assembly Right	Assemblage de fin de guide de porte droit	Conjunto de guía de puerta der.	1
9	M4x35mm screw assembly with cap	Assemblage de vis M4x35mm avec coucercle	Conjunto de tornillo M4x35mm con tapa	4
10	Dry wall anchor	Ancrage à mur creux	Anclaje mural	4
11	Wedge spacer	Coussinet à cale	Cuña espaciadora	2
12	Allen key 3mm	Clé Allen 3mm	Llave Allen 3mm	1
13	Allen key 4mm	Clé Allen 4mm	Llave Allen 4mm	1
14	PVC strip	Languette de PVC	Tira de PVC	1

**TOOLS | OUTILS | HERRAMIENTAS**  
**REQUIRED | REQUIS | NECESARIAS**

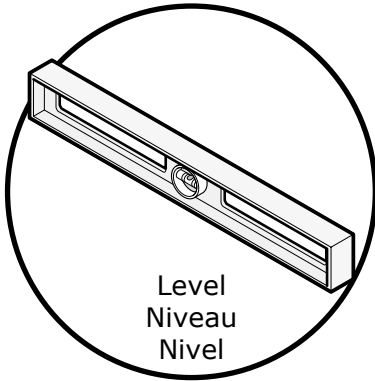

Level  
Niveau  
Nivel

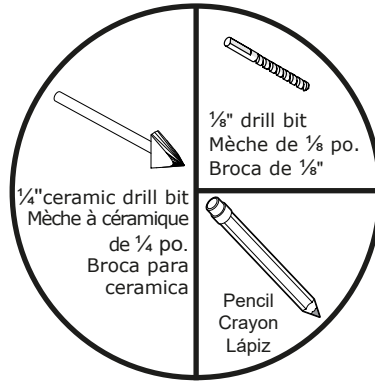

1/4" ceramic drill bit  
Mèche à céramique  
de 1/4 po.  
Broca para  
ceramica

1/8" drill bit  
Mèche de 1/8 po.  
Broca de 1/8"

Pencil  
Crayon  
Lápiz

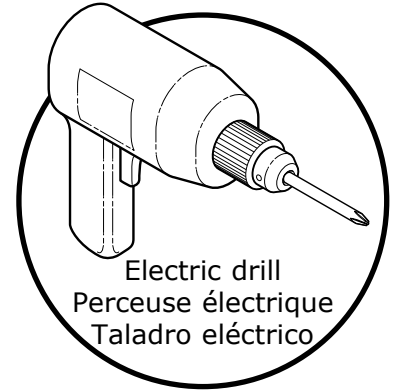

Electric drill  
Perceuse électrique  
Taladro eléctrico



Clear silicone sealant  
Silicone claire  
Sellador de silicona  
transparente



Masking tape  
Ruban adhésif  
Cinta de  
emmascarar

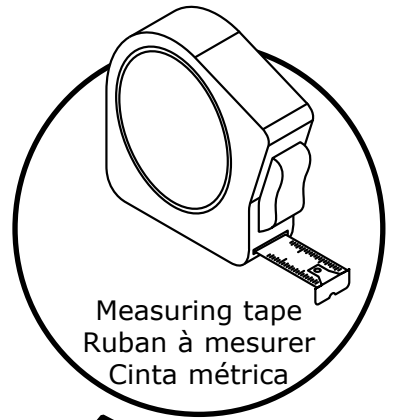

Measuring tape  
Ruban à mesurer  
Cinta métrica

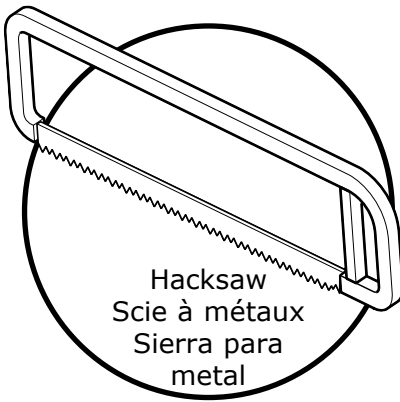

Hacksaw  
Scie à métaux  
Sierra para  
metal



Phillips screwdriver  
Tournevis étoile  
Destornillador  
estrella

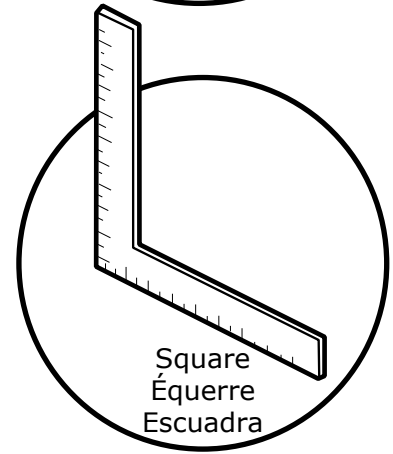

Square  
Équerre  
Escuadra

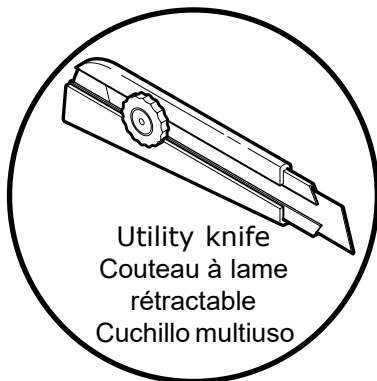

Utility knife  
Couteau à lame  
rétractable  
Cuchillo multiuso



Security equipment  
Équipement de sécurité  
Equipo  
de seguridad

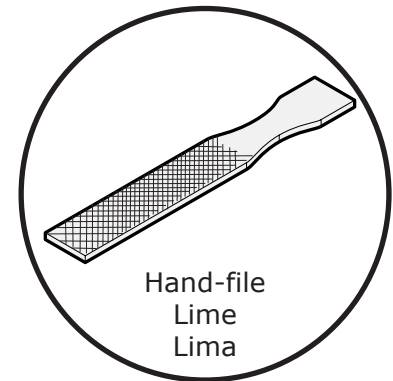

Hand-file  
Lime  
Lima

**BEFORE**  
YOU BEGIN

**AVANT**  
DE COMMENCER

**ANTES**  
DE COMENZAR



A two person installation is recommended.

**Une installation par deux personnes est recommandé.**

*Se recomienda realizar la instalación entre dos personas.*

- A. Before beginning the installation, make sure that the door fits within the shower enclosure. To do so, measure the height, width and depth of the shower enclosure, and compare these measures to those of the door and panels.
- B. Double the studs were the wall fasteners for the support bar will be installed.
- C. Horizontal and vertical studs are needed on the back and side walls in order to install the water fixtures and accessories. See appropriate installation guides.
- D. Make sure the walls and the base are level and square.

- A. Avant de commencer l'installation, s'assurer que la porte s'ajuste bien par rapport à l'ouverture prévue pour la douche. Pour ce faire, mesurer la hauteur, la largeur et la profondeur de l'ouverture et comparer ces mesures à celles de la porte et des panneaux.
- B. Doubler les montants de bois là où seront installés les fixations murales pour la barre de soutien.
- C. Des 2" x 4" horizontaux et verticaux doivent être installés aux murs arrières pour l'installation des composants de robinetterie et des accessoires. Voir les guides d'installation correspondants.
- D. S'assurer que les murs et la base sont à niveau et à l'équerre.

- A. Antes de comenzar la instalación, asegurarse de que la puerta se ajuste a la cabina de ducha. Medir la altura, el ancho y la profundidad de la cabina de ducha y comparar esas medidas con las de la puerta y los paneles.
- B. Duplicar los montantes en los lugares en los que se instalarán los sujetadores murales para la barra de soporte.
- C. Se necesitan montantes horizontales y verticales en la pared trasera y en las paredes laterales para poder instalar los accesorios de plomería. Ver las guías de instalación apropiadas.
- D. Asegurarse de que las paredes y la base están a nivel y a escuadra.

**NOTE | REMARQUE | NOTA**

Right side door installation shown.  
Follow the same steps for left side door installation.

**L'installation porte à droite est montré.  
suivre les mêmes étapes pour une installation porte à gauche.**

*Se muestra la instalación al lado derecho.  
Siga los mismos pasos para la instalación del lado izquierdo.*

Model Modèle Modelo	Height Hauteur Altura	Width Largeur Ancho		Depth Profondeur Profundidad
		Min.	Max.	
48"	78 3/4"	44 1/2"	47"	30"(27 7/8") - 32"(29 7/8") - 34"(31 7/8") 36"(33 7/8") - 42"(39 7/9")
60"	78 3/4"	56 1/2"	59"	30"(27 7/8") - 32"(29 7/8") - 34"(31 7/8") 36"(33 7/8") - 42"(39 7/9")



Installing shower head on the door side is recommended.

**L'installation de la pomme de douche du côté de la porte est recommandé.**

*La instalación del rociador de la ducha en el lado de la puerta es recomendado.*

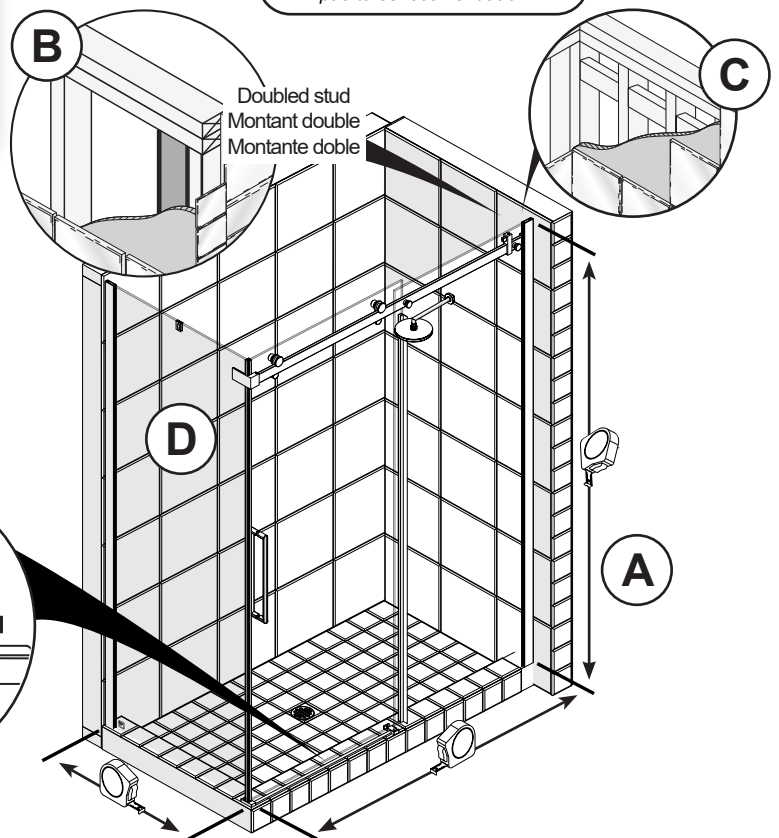
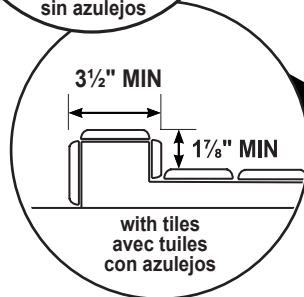
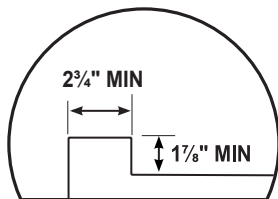

# 1

Parts required:  
Pièces requis:

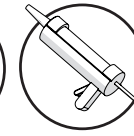
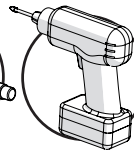
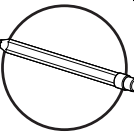
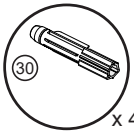
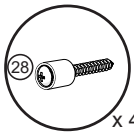
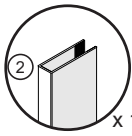

  
Images are based on a right side door installation.  
Ces images sont basées sur une installation de porte à droite.  
Estas imágenes se basan en la instalación de la puerta del lado derecho.

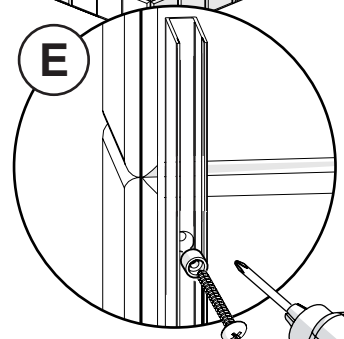
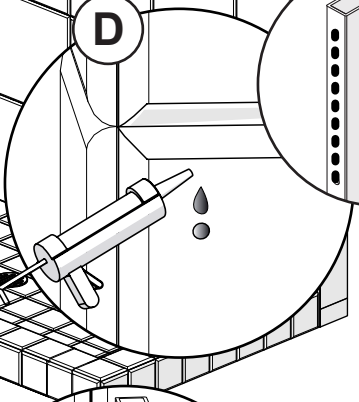
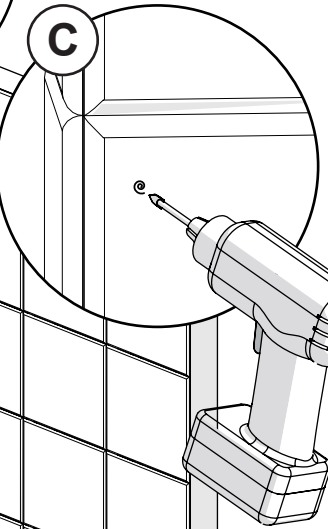
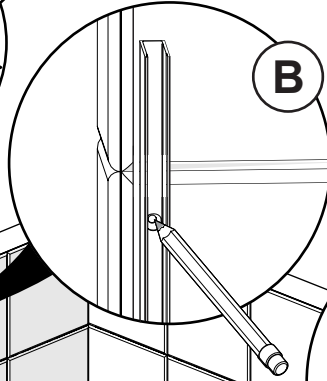
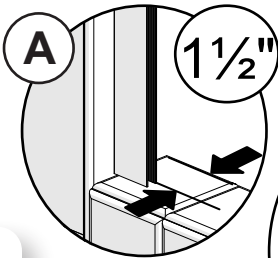

- A. Position and level the wall jamb (#2) [fixed panel side] 1 1/2" from the edge of the inside edge of the shower base.
- B. Mark the fastening holes.
- C. Drill the wall covering with a 1/8 drill bit. [For ceramics and wall anchors always use a ceramics 1/4" drill bit].
- D. Fill the holes with a generous amount of silicone and / or use the wall anchors (#30) and apply silicone behind the wall jamb.
- E. Fasten the wall jamb with the provided pvc washer and the 1 5/8" screws (#28).

- A. Positionner à 1 1/2 po du rebord intérieur du seuil de la base de douche le montant mural (#2) [côté panneau fixe] et le mettre à niveau.
- B. Marquer les emplacements de fixation.
- C. Percer le revêtement avec une mèche de 1/8 po aux endroits marqués. [Pour de la céramique et des ancrages muraux, toujours prendre une mèche à céramique 1/4 po.]
- D. Remplir les trous généreusement de silicone et appliquer du silicone derrière le montant mural et / ou utiliser les ancrages muraux (#30).
- E. Fixer le montant mural au mur avec les rondelles et les vis de 1 5/8" fournies (#28).

- A. Ubicar la jamba mural (#2) [lado panel fijo] a 1 1/2" del reborde interior de la base de la ducha y ponerla a nivel.
- B. Marcar la ubicación de los agujeros de fijación.
- C. Taladrar el revestimiento en los lugares marcados con una broca de 1/8". [Para taladrar azulejos y anclajes de pared, usar siempre una broca para cerámica de 1/4".]
- D. Llène los agujeros con abundante silicona y aplicar silicona por detrás de la jamba mural y / o usar los anclajes murales (#30).
- E. Fijar la jamba mural con las arandelas de pvc y los tornillos de 1 5/8" provistos (#28).

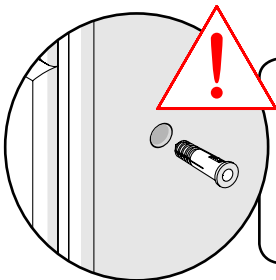

If no studs are behind the wall covering use the wall anchors when fastening the screws.

S'il n'a pas de montants derrière le mur, utiliser les ancrages afin de fixer les vis.

Si no hay montantes detrás del revestimiento, usar anclajes para sujetar los tornillos.

# 2

Parts required:  
Pièces requises:  
Partes requeridas:

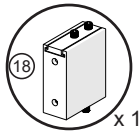

x 1

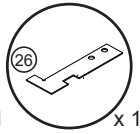

x 1

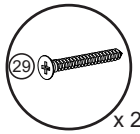

x 2

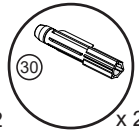

x 2

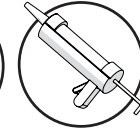
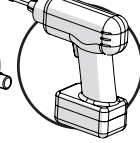
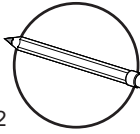

- A. Slide out the cover from the wall fastener (#18). From inside the shower, place the drilling template (#26) against the wall jamb as shown and mark the holes to be drilled.
- B. Drill the wall covering with a 1/8" drill bit. [For ceramics and wall anchors always use a ceramics 1/4" drill bit].
- C. Fill the holes with a generous amount of silicone.
- D. Install a wall fastener with the provided flat head screws (#29).

- A. **Rétirer le couvercle de la fixation murale (#18).** De l'intérieur de la douche, placer le gabarit de perçage (#26) contre le montant du mur aligné avec le haut comme indiqué et marquer les trous à percer tel que démontré.
- B. **Percer le revêtement avec une mèche de 1/8 po** aux endroits marqués. [Pour de la céramique et des ancrages muraux, toujours prendre une mèche à céramique 1/4 po.]
- C. **Remplir les trous généreusement de silicone.**
- D. **Installer une fixation murale avec les vis à tête plate fournies (#29).**

- A. **Deslice hacia fuera la cubierta del sujetador mural (#18).** Desde el interior de la ducha, coloque la plantilla para perforar (#26) contra la jamba de la pared alineado con la parte superior tal como se muestra y marque los agujeros a perforar.
- B. **Taladrar el revestimiento en los lugares marcados con una broca de 1/8".** [Para taladrar azulejos y anclajes de pared, usar siempre una broca para cerámica de 1/4".]
- C. **Llenar los agujeros con abundante silicona.**
- D. **Instalar un sujetador mural con los tornillos de cabeza plana proporcionados (#29).**

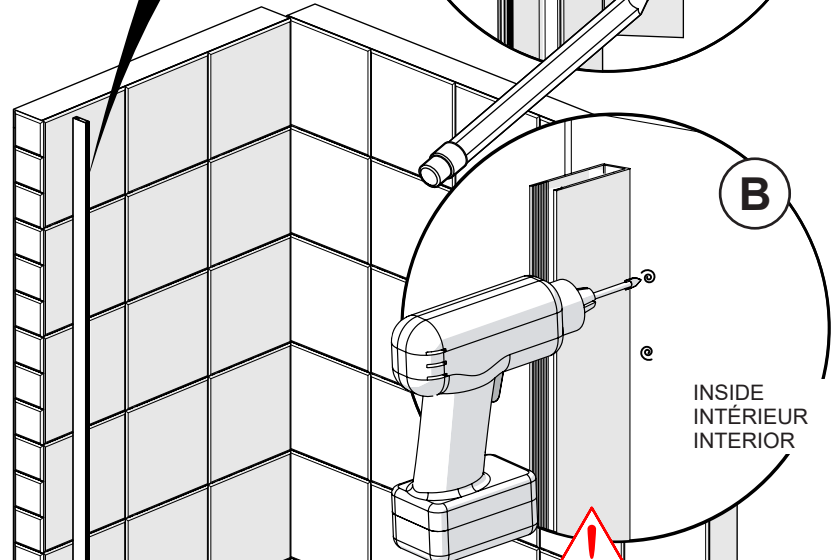
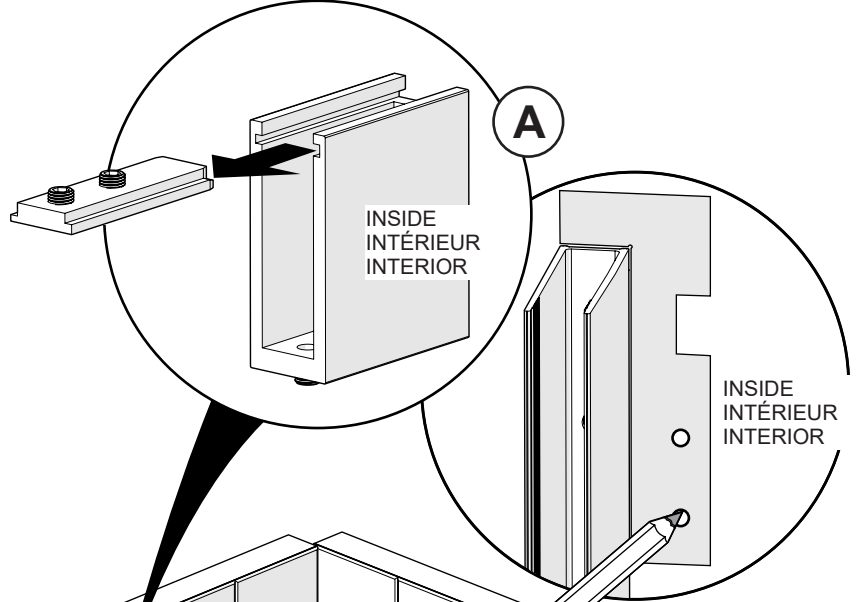

Screws need to be installed in a wood structure, otherwise, the use of the provided wall anchors (21) is necessary.

**Les vis doivent être installés dans une structure de bois, sinon, l'utilisation des ancrages (21) fournies sont nécessaires.**

*Los tornillos deben ser instalados sobre una estructura de madera, de lo contrario, el uso de los anclajes (21) suministrados es necesario.*

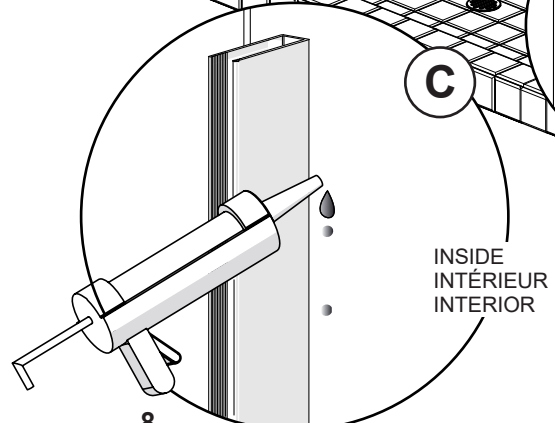
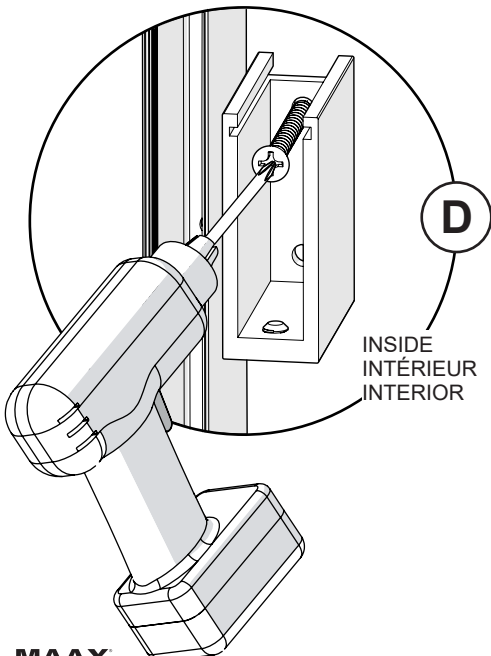

# 3

Parts required:  
Pièces requis:  
Partes requeridas:

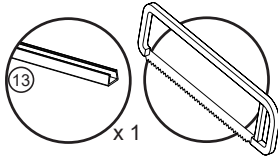

- A. Temporarily place the U-channel (#13) on the threshold against the wall jamb. Dry fit the fixed panel in the wall jamb and U-channel. Level and square.
- B. Measure the distance between the wall jamb and the edge of the fixed panel and remove 3/4" from that measurement.
- C. Cut the U-channel to the recently taken measurement. Remove the fixed panel.

- A. Placer temporairement le rail en U (#13) sur le seuil et contre le montant mural. Insérer le panneau fixe dans le montant mural et le rail en U. Mettre à niveau et à l'équerre.
- B. Mesurer la distance entre le montant mural et le bord du panneau fixe et enlever 3/4 po de ce mesure.
- C. Couper le rail en U selon la mesure prise auparavant. Enlever le panneau fixe.

- A. Colocar temporalmente el riel en U (#13) sobre la base contra el montante mural. Insertar el panel fijo en la jamba mural y en el riel en U. Poner a nivel y a escuadra.
- B. Medir la distancia entre el montante mural y el borde del panel fijo y quitar 3/4" de esa medida.
- C. Cortar el riel en U según la medida tomada recientemente. Quitar el panel fijo.

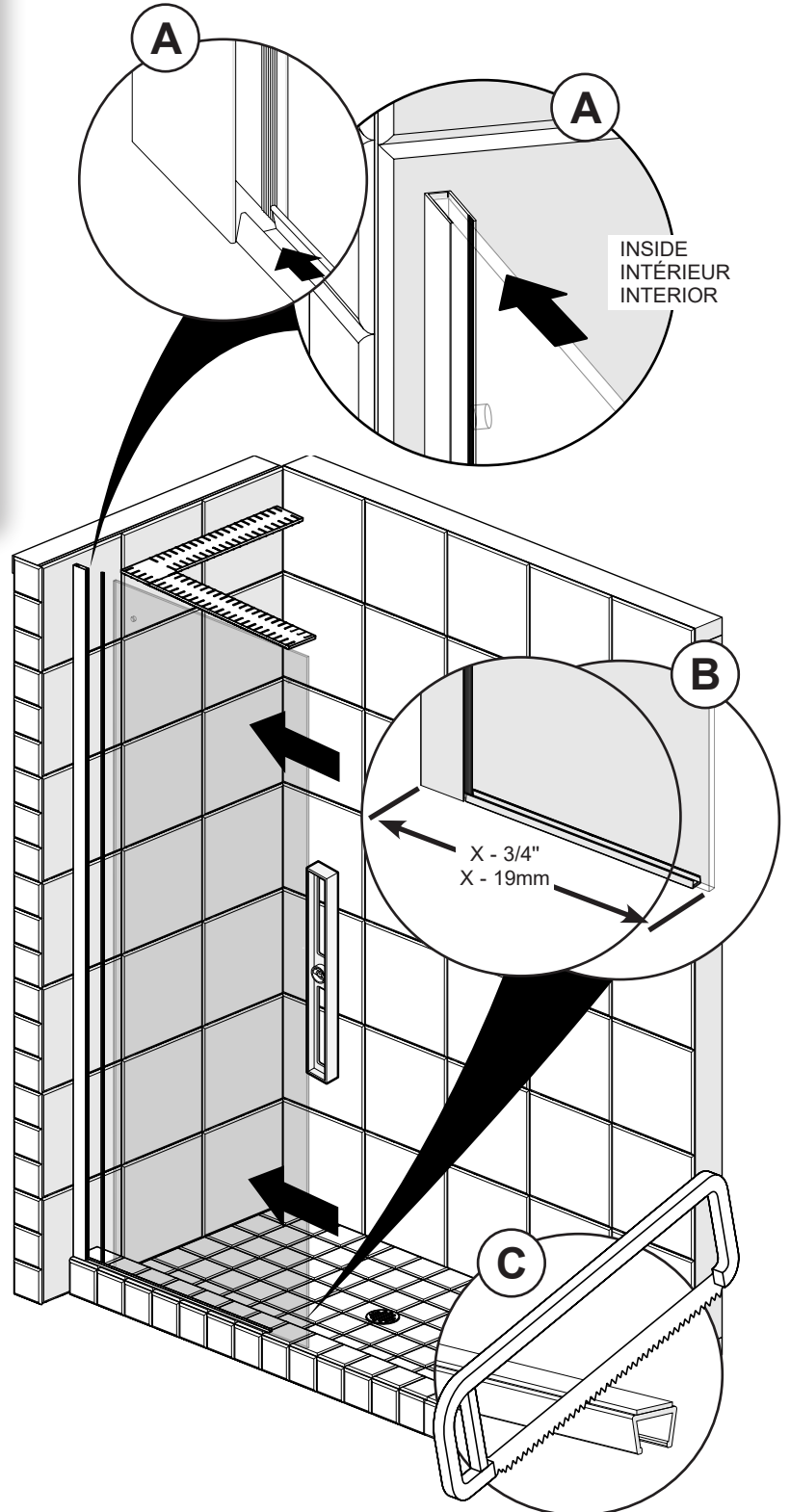

**4**

Parts required:  
Pièces requis:  
Partes requeridas:

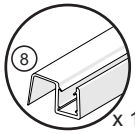

x 1

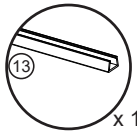

x 1

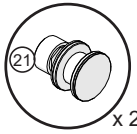

x 2

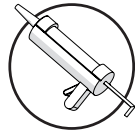

- A. Install the rollers (#21) on the door in the top holes as shown. [Do not over tighten the rollers]
- B. Insert the bottom sealing gasket (#8) on the bottom of the door.
- C. Place the door temporarily and safely inside the shower over cardboard.
- D. Place the U-channel (#13) on base deck or threshold against the wall jamb parallel to the outside edge.
- E. Apply silicone inside the wall jamb and the glass channel at the bottom.

- A. Installer les roulettes (#21) sur la porte dans les trous supérieurs tel que démontré. [Ne pas trop serrer les roulettes].
- B. Insérer le joint d'étanchéité inférieur (#8) au bas de la porte.
- C. Appuyer la porte temporairement et sécuritairement contre le mur à l'intérieur de la douche sur un carton.
- D. Placer rail en U (#13) sur la base un seuil contre le montant mural et parallèle à la face extérieure du bain.
- E. Appliquer de la silicone à l'intérieur de la jambe murale et du rail de verre en bas.

- A. Instalar los rodillos (#21) en la puerta dentro de los agujeros superiores, como se muestra en la ilustración. [No ajustar los rodillos demasiado].
- B. Instalar la junta de estanqueidad inferior (#8) en la parte inferior de la puerta.
- C. Apoyar la puerta, provisoriamente y de manera segura, contra una pared dentro de la ducha, sobre cartón.
- D. Colocar el perfil en forma de U (#13) sobre la base contra la jamba de la pared y paralelo al lado exterior de la bañera.
- E. Aplique silicona dentro de la jamba de la pared y del riel del vidrio en la parte inferior.

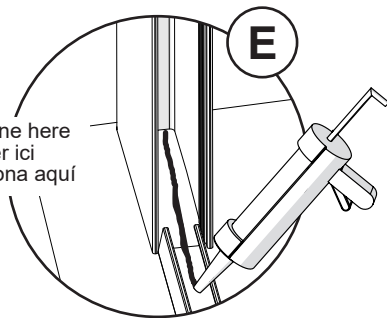
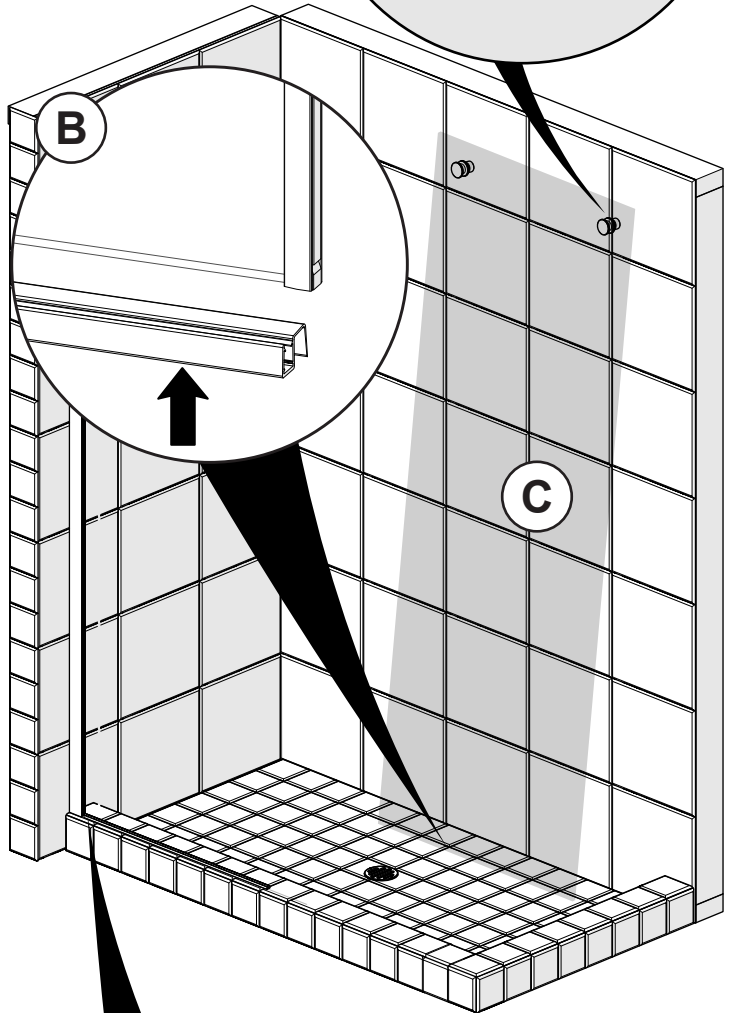
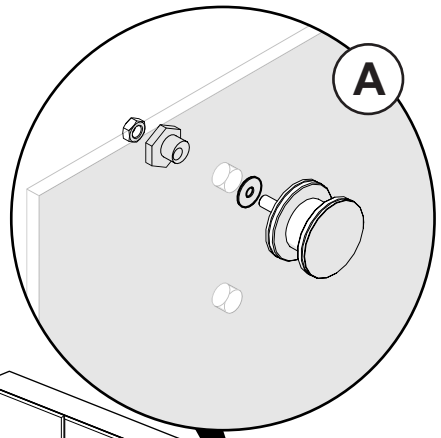

Apply silicone here  
Siliconer ici  
Aplicar silicona aquí

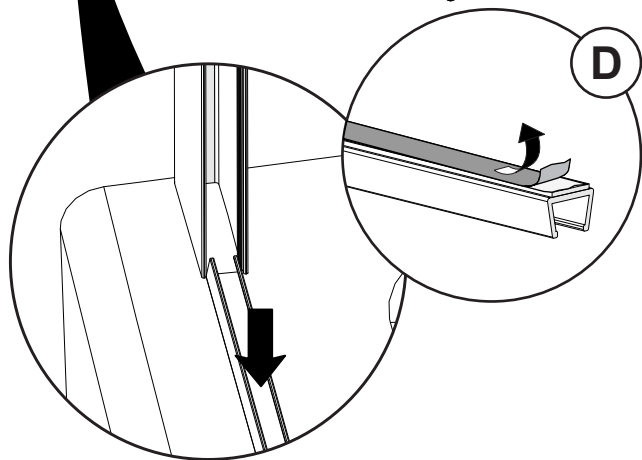

**5**

Parts required:  
Pièces requis:  
Partes requeridas:

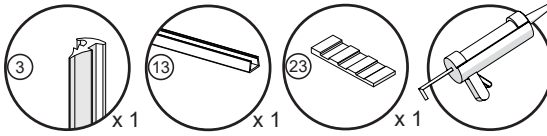

- A.** Insert the fixed panel in the wall jamb and U-channel.  
**B.** Level and square the fixed panel. [For leveling, use wedge spacers (#23) as needed inside the U-channel]  
**C.** From the outside of the shower, insert the sealing gasket (#3) between the fixed panel and the wall jamb.  
**D.** Use the insertion tool to completely insert the gasket.

- A.** Insérer le panneau fixe dans le montant mural et le rail en U.  
**B.** Mettre à niveau et à l'équerre le panneau fixe. [Pour niveler, utiliser des coussinets à cale (#23) au besoin à l'intérieur du rail en U]  
**C.** De l'extérieur de la douche, insérer le joint d'étanchéité (#3) entre le panneau fixe et le montant mural.  
**D.** Utiliser l'outil d'insertion pour assurer l'installation complète du joint.

- A.** Insertar el panel fijo en la jamba mural y en el riel en U.  
**B.** Poner el panel fijo a nivel y a escuadra. [Para la nivelación, utilizar una cuña espaciadora (#23) según sea necesario dentro del riel en U]  
**C.** Desde el exterior de la ducha, colocar la junta de estanqueidad (#3) entre el panel fijo y la jamba mural.  
**D.** Utilizar la herramienta de inserción para insertar completamente la junta.

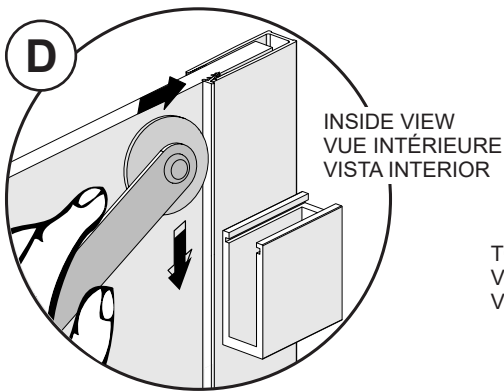
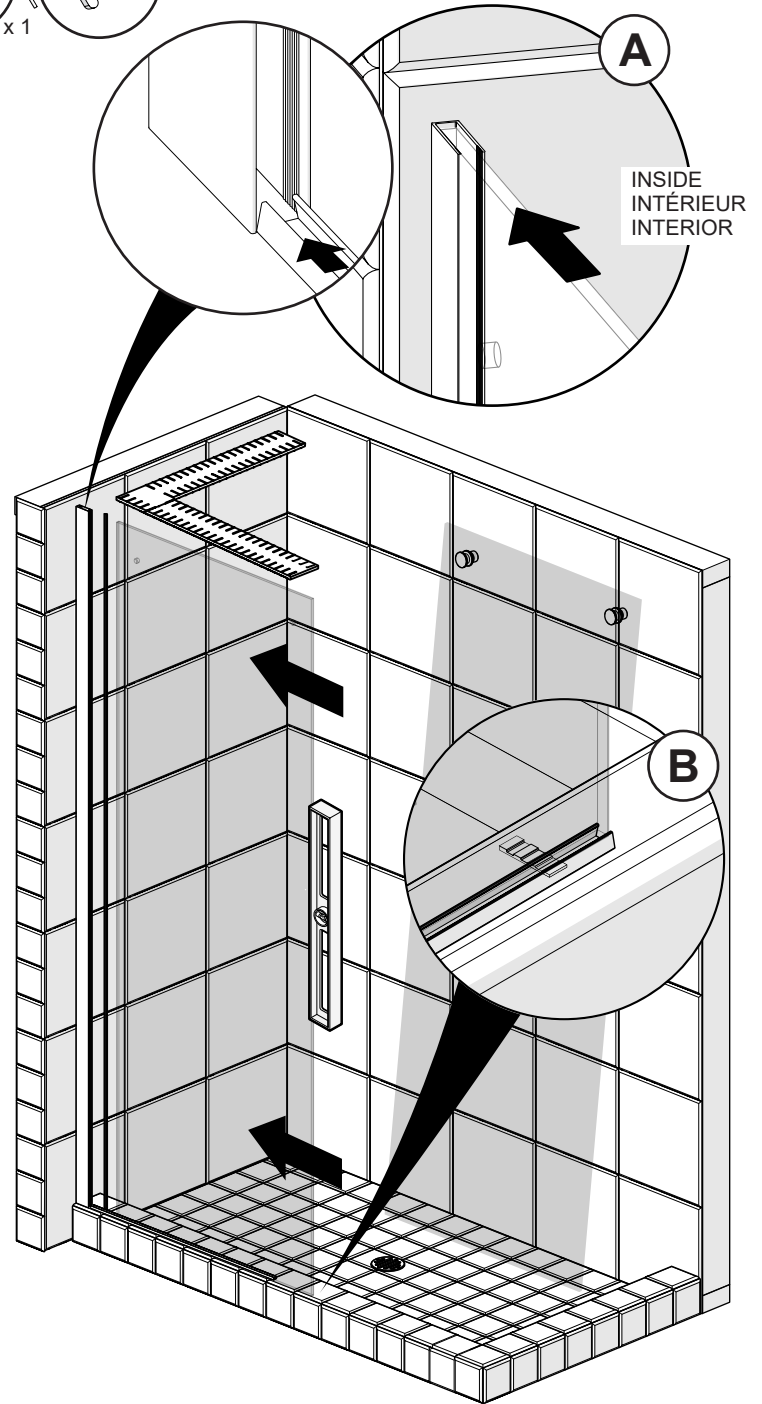

TOP VIEW  
VUE SUPÉRIEURE  
VISTA SUPERIOR

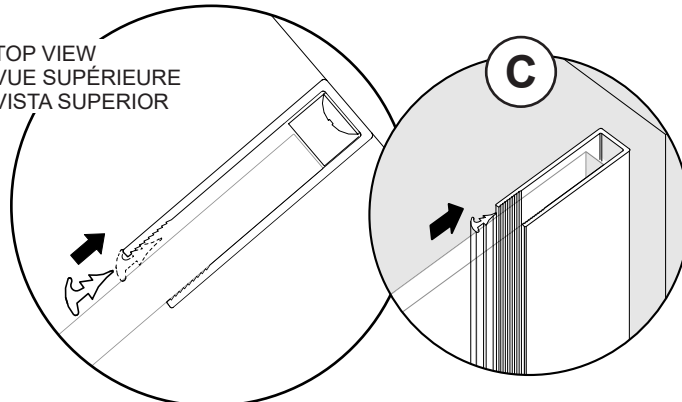

**6**

Parts required:  
Pièces requis:  
Partes requeridas:

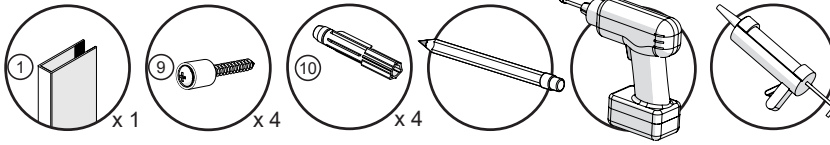

- A. Position and level the wall jamb (#1) [return panel side] 1½" from the edge of the inside edge of the shower base.
- B. Mark the fastening holes.
- C. Drill the wall covering with a 1/8 drill bit. [For ceramics and wall anchors always use a ceramics 1/4" drill bit].
- D. Fill the holes with a generous amount of silicone and / or use the wall anchors (#10) and apply silicone behind the wall jamb.
- E. Fasten the wall jamb with the provided pvc washer and the 1 5/8" screws (#9).

- A. Positionner à 1½ po du rebord intérieur du seuil de la base de douche le montant mural (#1) [côté panneau de retour] et le mettre à niveau.
- B. Marquer les emplacements de fixation.
- C. Percer le revêtement avec une mèche de 1/8 po aux endroits marqués. [Pour de la céramique et des ancrages muraux, toujours prendre une mèche à céramique 1/4 po.]
- D. Remplir les trous généreusement de silicone et appliquer du silicone derrière le montant mural et / ou utiliser les ancrages muraux (#10).
- E. Fixer le montant mural au mur avec les rondelles et les vis de 1 5/8" fournis (#9).

- A. Ubicar la jamba mural (#1) [lado panel de retorno] a 1½" del reborde interior de la base de la ducha y ponerla a nivel.
- B. Marcar la ubicación de los agujeros de fijación.
- C. Taladrar el revestimiento en los lugares marcados con una broca de 1/8". [Para taladrar azulejos y anclajes de pared, usar siempre una broca para cerámica de 1/4".]
- D. Llène los agujeros con abundante silicona y aplicar silicona por detrás de la jamba mural y / o usar los anclajes murales (#10).
- E. Fijar la jamba mural con las arandelas de pvc y los tornillos de 1 5/8" provistos (#9).

If no studs are behind the wall covering use the wall anchors when fastening the screws.

S'il n'a pas de montants derrière le mur, utiliser les ancrages afin de fixer les vis.

Si no hay montantes detrás del revestimiento, usar anclajes para sujetar los tornillos.

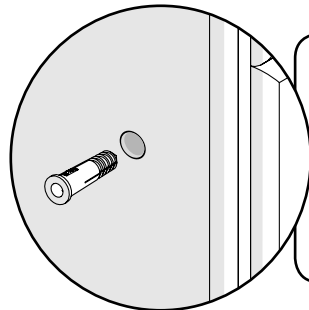
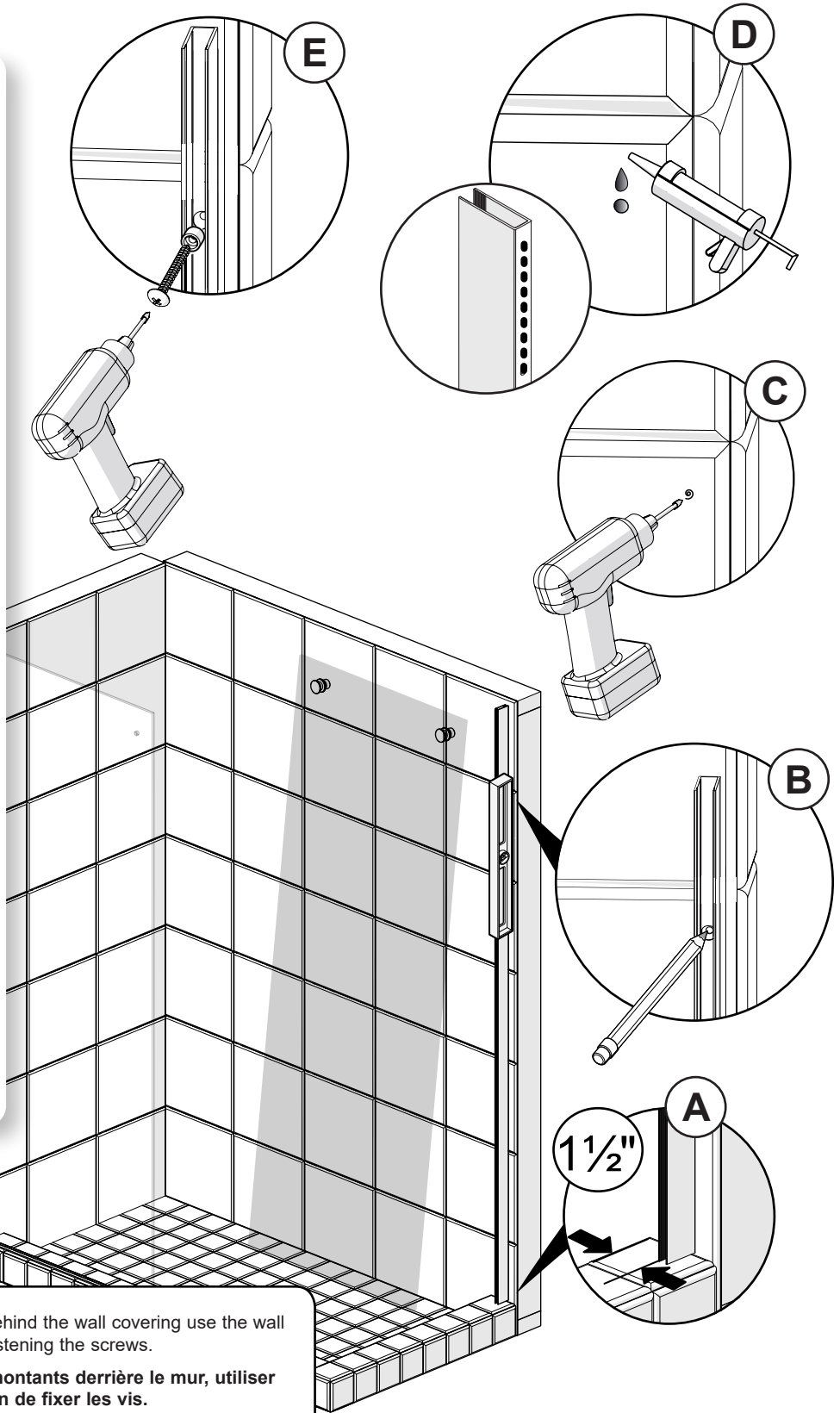

# 7

Parts required:  
Pièces requis:  
Partes requeridas:

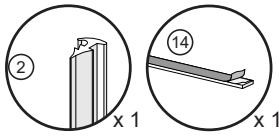

- A. Stick the PVC strip (#14) to the **BOTTOM** edge of the return panel.
- B. Insert the return panel in the wall jamb. Level and square.
- C. From the inside of the shower, insert the sealing gasket (#2) between the return panel and the wall jamb.
- D. Use the insertion tool to completely insert the gasket.

- A. Collez la bande de PVC (#14) sur le bord **INFÉRIEUR** du panneau de retour.
- B. Insérez le panneau de retour dans le montant mural. Mettre à niveau et à l'équerre.
- C. De l'intérieur de la douche, insérez le joint d'étanchéité (#2) entre le panneau de retour et le montant mural.
- D. Utiliser l'outil d'insertion pour assurer l'installation complète du joint.

- A. Pegue la tira de PVC (#14) en el borde **INFERIOR** del panel de retorno.
- B. Insertar el panel fijo en la jamba mural. Poner a nivel y a escuadra.
- C. Desde el interior de la ducha, colocar la junta de estanqueidad (#2) entre el panel de retorno y la jamba mural.
- D. Utilizar la herramienta de inserción para insertar completamente la junta.

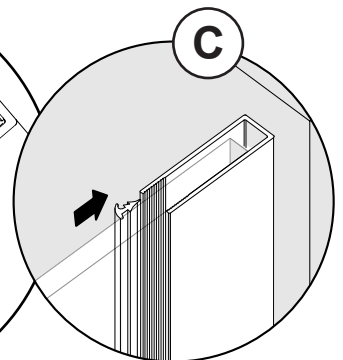
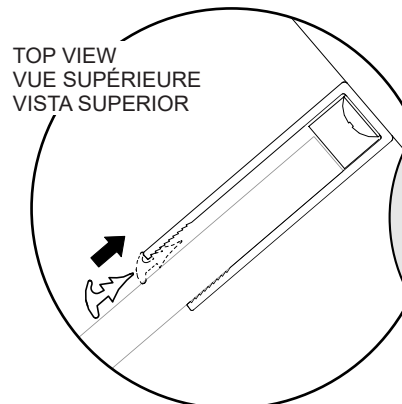
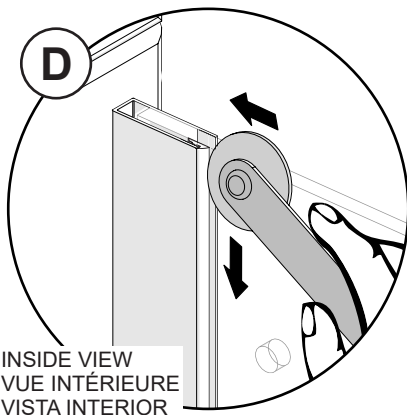
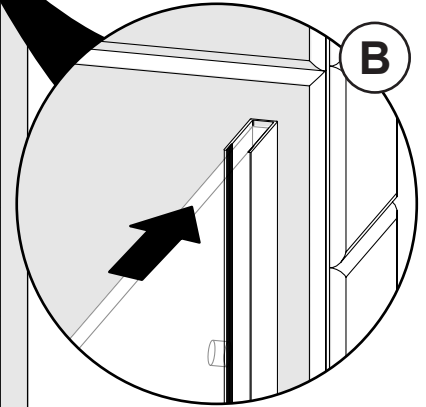
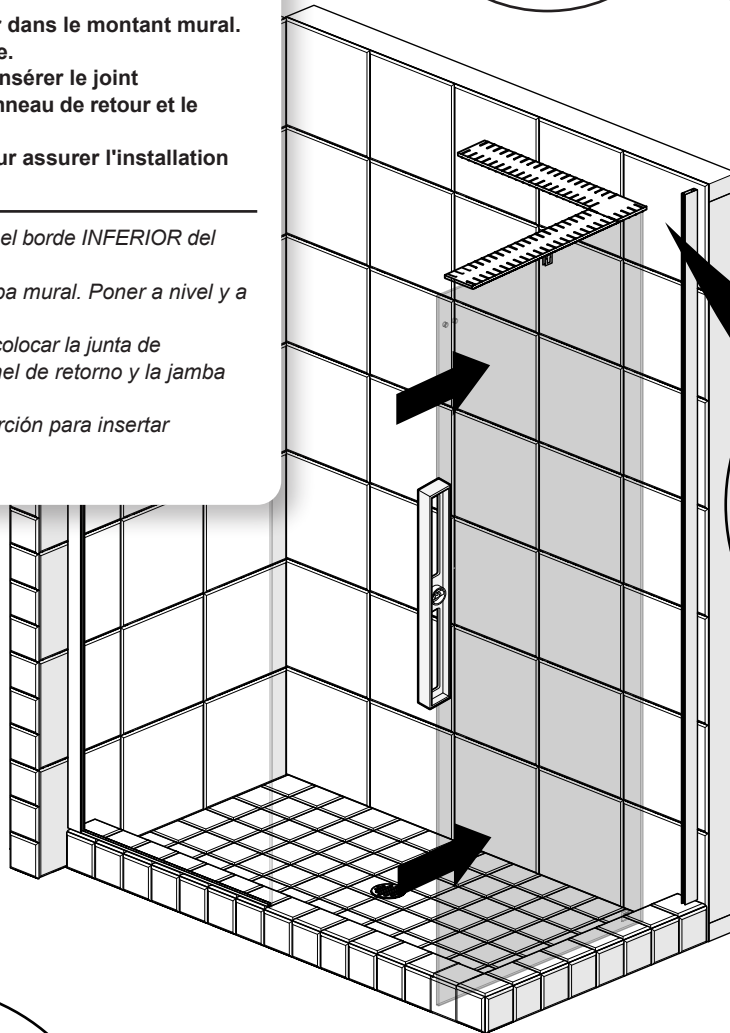
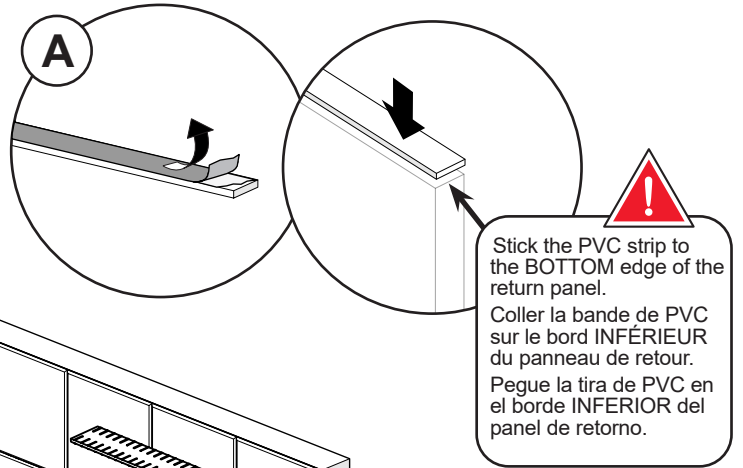

8

Parts required:  
Pièces requis:  
Partes requeridas:

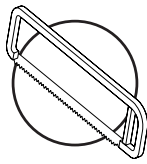
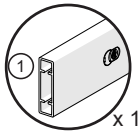

A. Measure the distance return panel to wall at the top and subtract 1 3/8". Write that measurement on the table below. Cut the support bar (#1), based on the 'Z' measure. [Opposite the holes for fixed panel assembly].

A. Prendre la mesure du mur au panneau de retour en haut et soustraire 1 3/8 po. Inscrivez la mesure dans le tableau ci-dessous. Couper la barre de soutien (#1) selon la mesure 'Z'. [Côté opposé aux trous de fixation pour le panneau fixe]

A. De Medir la distancia de la pared al panel de retorno en la parte superior y restar 1 3/8". Escribir la medida en la siguiente tabla. Cortar la barra de soporte (#1) según la medida 'Z'. [Del lado opuesto de los agujeros de montaje para el panel fijo]

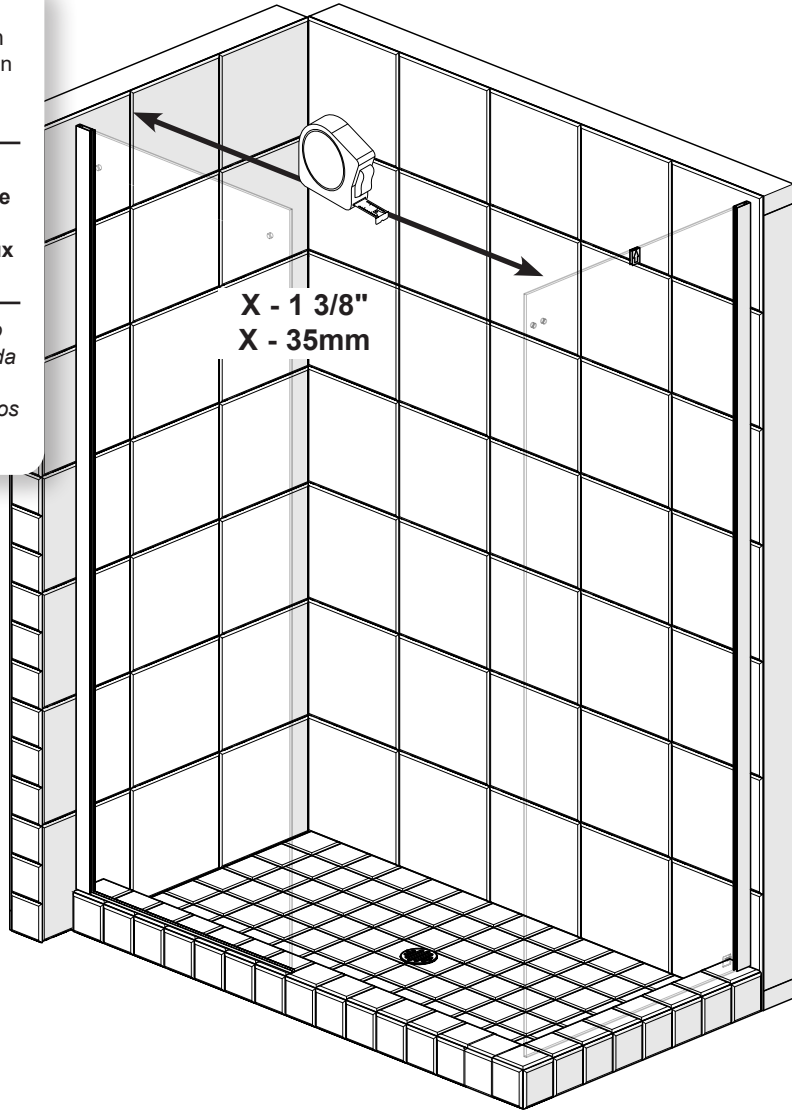

$$X - 1 \frac{3}{8}'' = Z$$

Measure Mesure Medida	Subtract Soustraire Restar	Equals Équivaut à Igual a
<b>X</b>	1 3/8" (35mm)	<b>Z</b>
	- 1 3/8" =	

  
Do not cut on the holes end  
**Ne pas couper du côté des trous.**  
No cortar del lado de los agujeros de montaje.

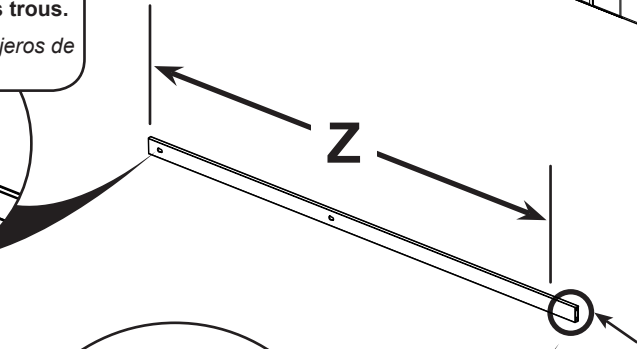
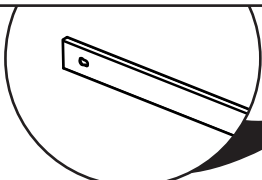

Cut on this side  
Couper de ce côté  
Corte de este lado

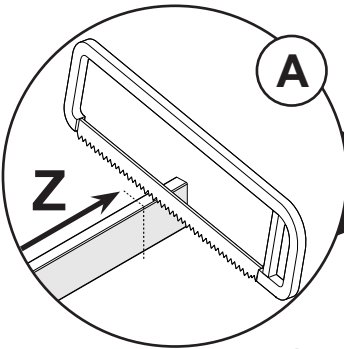

  
Cut opposite the holes for panel assembly.  
**Couper du côté opposé aux trous de fixation.**  
Corte del lado opuesto a los agujeros de montaje.

9

Parts required:  
Pièces requis:  
Partes requeridas:

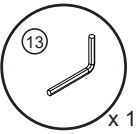
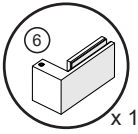
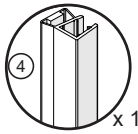

- A. Insert the magnetic jamb (#4) on the return panel.
- B. Install the corner bracket (#6) on the return panel with the provided screws and the allen key 4mm (#13) as shown.

- A. Insérer le montant magnétique (#4) dans le panneau de retour.
- B. Installer le support en coin (#6) sur le panneau de retour avec les vis fournies et la clé allen 4mm (#13) tel qu'illustré.

- A. Insertar la jamba magnética (#4) en el panel de retorno.
- B. Instalar el apoyo en esquina (#6) sobre el panel de retorno con los tornillos suministrados y la llave allen 4mm (#13) como sale ilustrado.

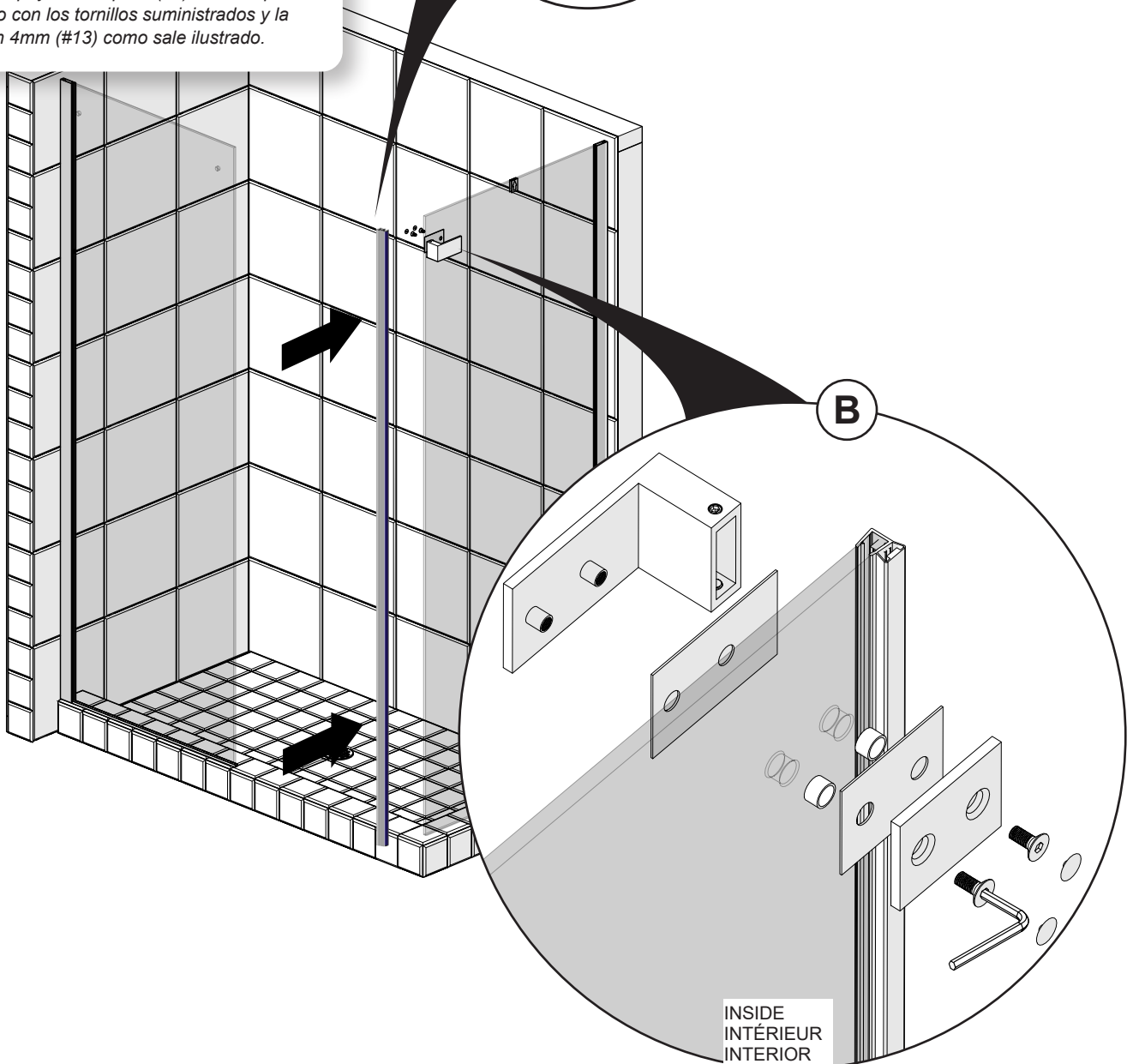
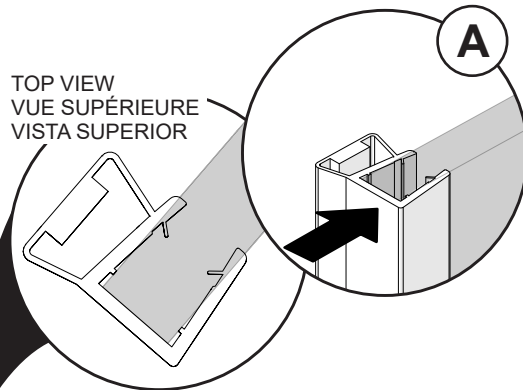

# 10

Parts required:  
Pièces requis:  
Partes requeridas:

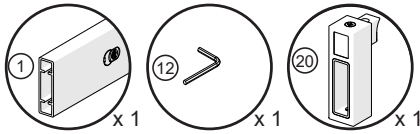

- A. Insert the bumper (#20) on the support bar (#1) as shown.
- B. Insert the support bar on the corner bracket and lower it on the installed wall fastener.
- C. Install the support bar to the fixed panel using a panel fastener and a support bracket on the panel side using the allen key 3mm (#12). [Do not over tighten the panel fastener]. Gently slide the covers of the wall fastener in place. Tighten set screws to hold in place.

- A. Insérer le pare-choc (#20) dans la barre de support tel que démontré.
- B. Insérer la barre de support (#1) sur la fixation murale pré-installé. S'assurer que la barre de soutien est à niveau.
- C. Installer temporairement la barre de soutien au panneau fixe à l'aide des fixations de panneau et d'un support côté panneau. Utiliser la clé allen 3mm (#12) [Ne pas trop serrer la fixation de panneau]. Glisser doucement les couvercles des fixations muraux en place. Serrer les vis pour fixer en place.

- A. Insertar el parachoques (#20) en la barra de soporte como se muestra.
- B. Instalar la barra de soporte (#1) en el sujetador mural previamente instalado. Asegurarse que la barra esta a nivel.
- C. Instalar provisoriamente la barra de soporte en el panel fijo utilizando un sujetador de panel y un apoyo del lado panel apretar con la llave allen 3mm (#12). [No apretar demasiado]. Deslizar suavemente las cubiertas de los sujetadores murales en posición. Apretar los tornillos de ajuste para mantener en posición.

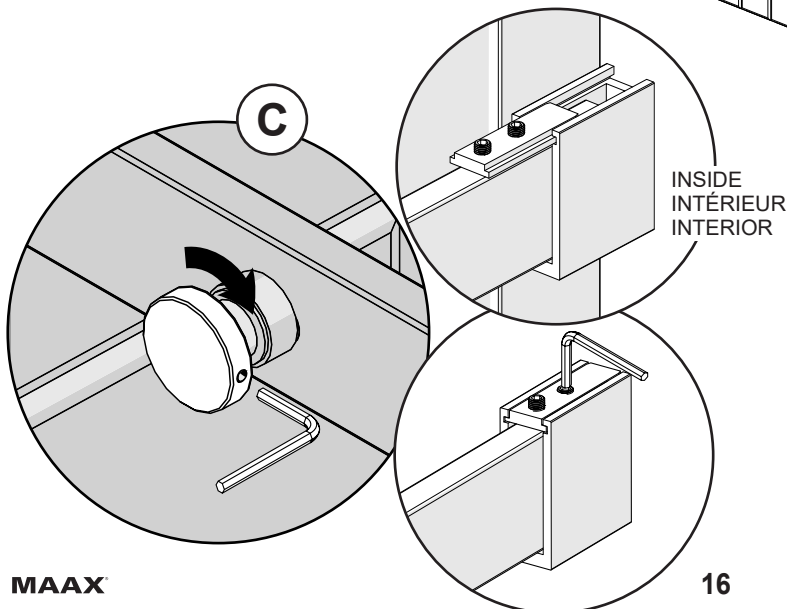
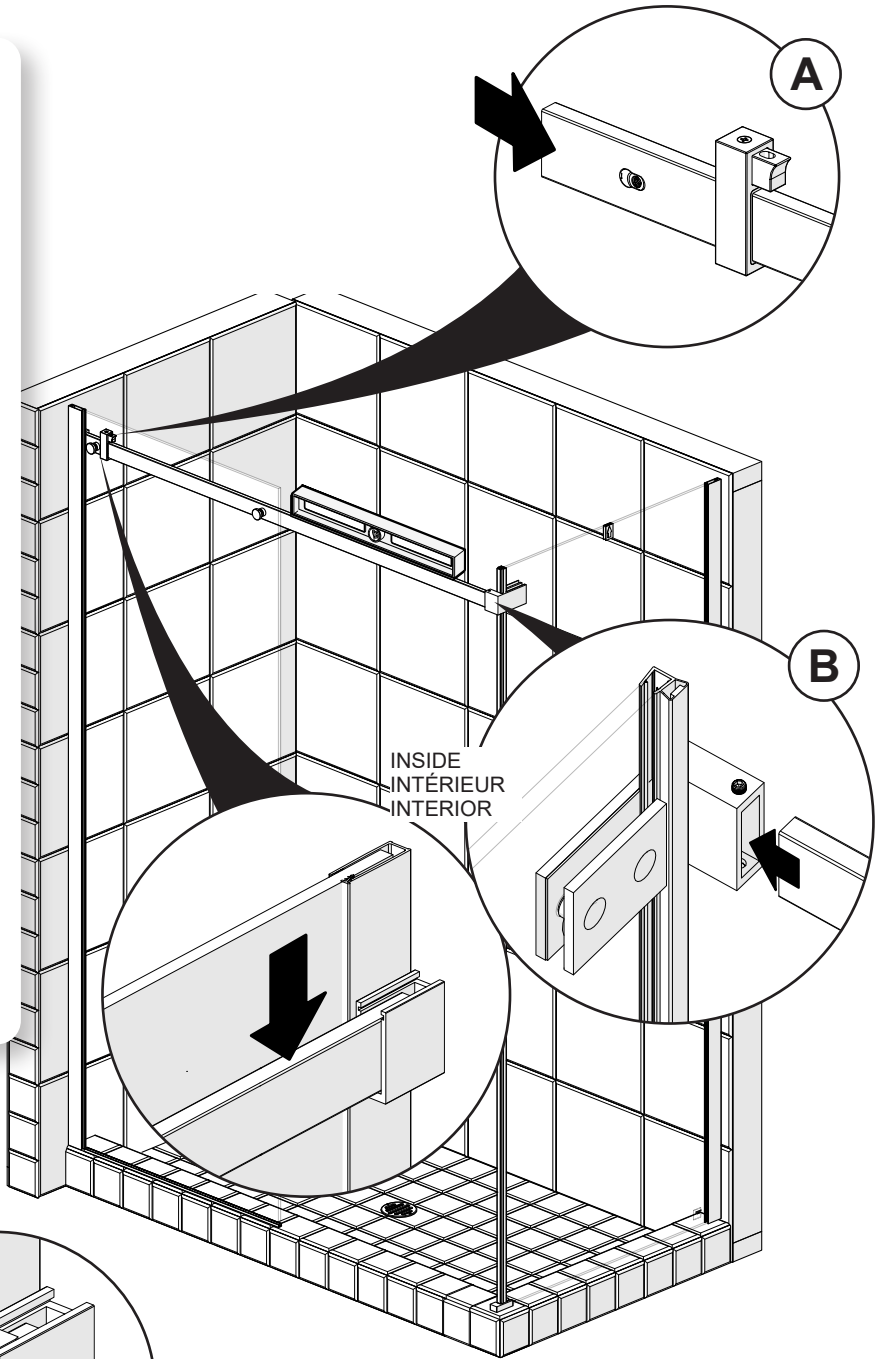

# 11

Parts required:  
Pièces requis:  
Partes requeridas:

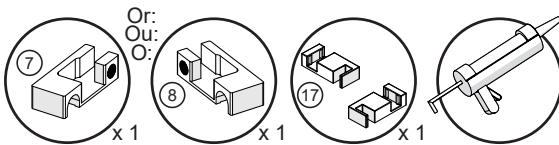

- A. Temporarily install the door guide (#17) on the bottom edge of the fixed panel. Slightly lift the glass return panel and install the end block (#7) or (#8) on the bottom edge of the return panel.
- B. Measure the distance between the door guide and the end block. Add 1/2" to measurement taken.
- C. Cut the threshold based on this measure.
- D. Apply silicone sealant under the door threshold.
- E. Insert the threshold in the end block.
- F. Apply silicone sealant under the door guide.
- G. Place the door guide at the base of the fixed panel and tape the door guide in place until 24 hours after the installation is completed.

- A. Installer temporairement le guide de porte (#17) au bas du panneau fixe. Soulevez légèrement le panneau de retour en verre et insérer l'embout (#7) ou (#8) au bas du panneau de retour.
- B. Mesurer la distance entre le guide de porte et l'embout. Ajouter 1/2" au mesurement prise.
- C. Couper le seuil selon cette mesure.
- D. Appliquer du silicone sous le seuil de porte.
- E. Insérer le seuil dans l'embout.
- F. Appliquer du silicone sous le guide de porte.
- G. Placer le guide de porte à la base du panneau fixe et le tenir en place avec du ruban jusqu'à 24 heures après la fin de l'installation.

- A. Insertar temporamente la guía de puerta (#17) en la parte inferior del panel fijo. Levante ligeramente el panel de retorno de vidrio e insertar el bloque de extremo (#7) o (#8) en la parte inferior del panel de retorno.
- B. Medir la distancia entre la guía de puerta y el bloque de extremo. Sumar 1/2" a esa medida.
- C. Cortar el umbral según esta medida.
- D. Aplicar sellador de silicona debajo del umbral de puerta.
- E. Insertar el umbral en el bloque de extremo.
- F. Aplicar sellador de silicona debajo de la guía de la puerta.
- G. Colocar la guía de la puerta en la base del panel fijo, y mantener en su lugar con cinta de enmascarar hasta 24 horas después de finalizar la instalación.

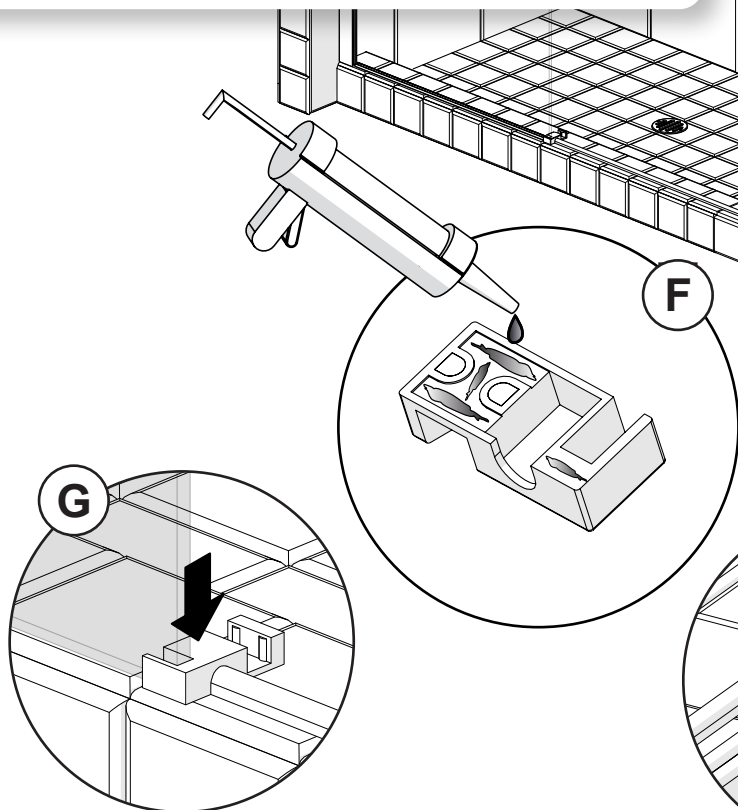
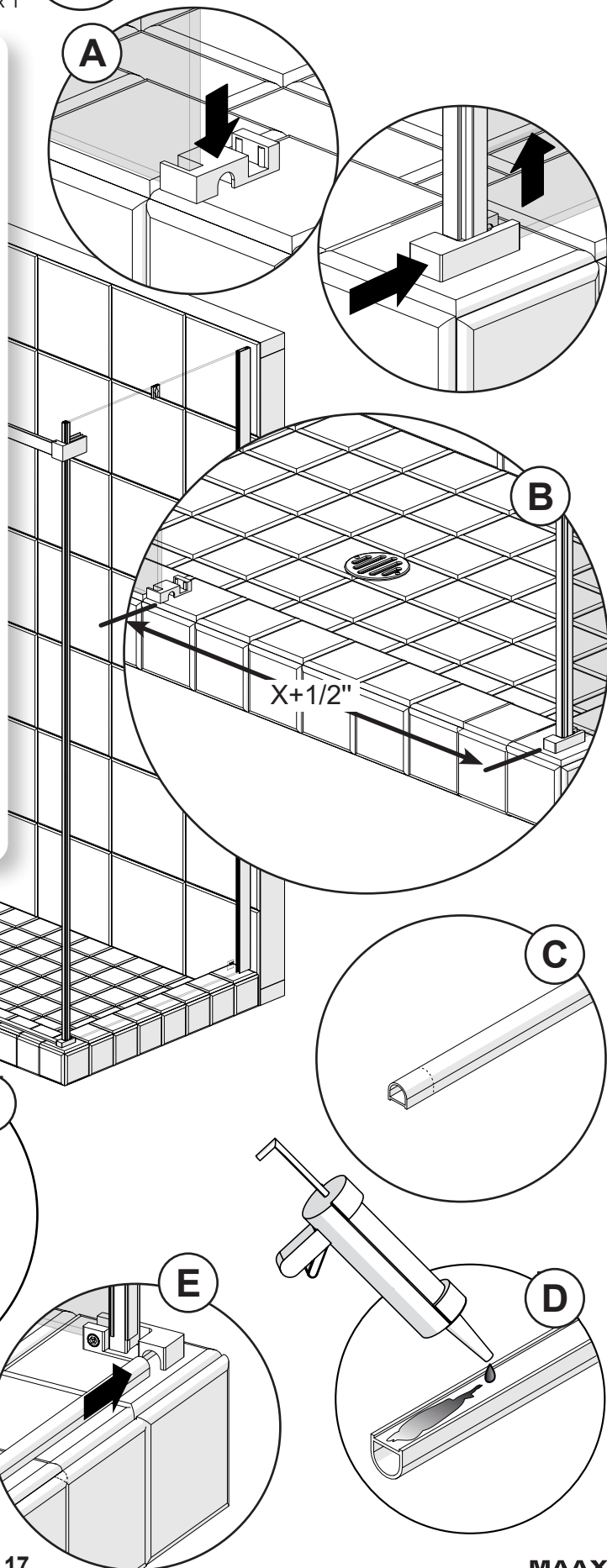

# 12

- A. Install the door on the support bar. [Make sure the rollers are well seated on the bar].
- B. Insert the bottom of the door in the door guide. [Make sure the door remains as deeply as possible in the guide without touching the bottom when adjusting the rollers during the next step].

- 
- A. Installer la porte sur la barre de soutien. [S'assurer que les roulettes s'insèrent bien sur la barre de soutien].
  - B. Insérer le bas de la porte dans le guide de porte. [S'assurer que la porte reste le plus profondément possible dans le guide lors de l'ajustement des roulettes à l'étape suivante].

- 
- A. Instalar la puerta sobre la barra de soporte [Asegurarse de que los rodillos están bien sentados en la barra]
  - B. Insertar la parte inferior de la puerta en la guía de la puerta. [Asegúrese de que la puerta sigue estando lo más profundamente posible en la guía sin tocar el fondo para ajustar los rodamientos en el siguiente paso].

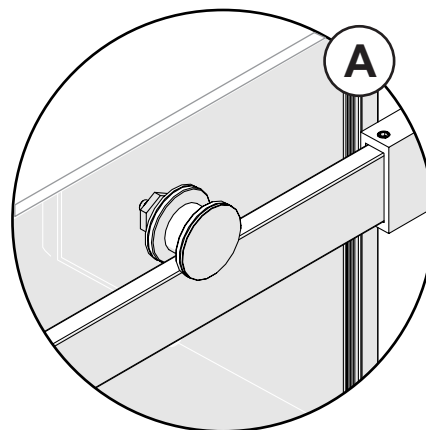
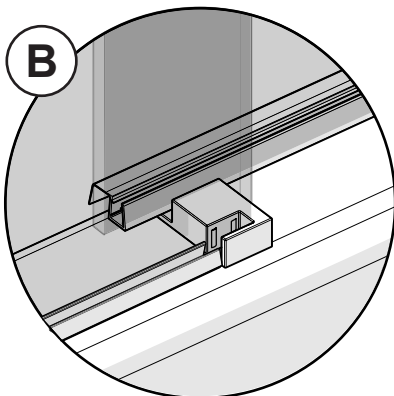
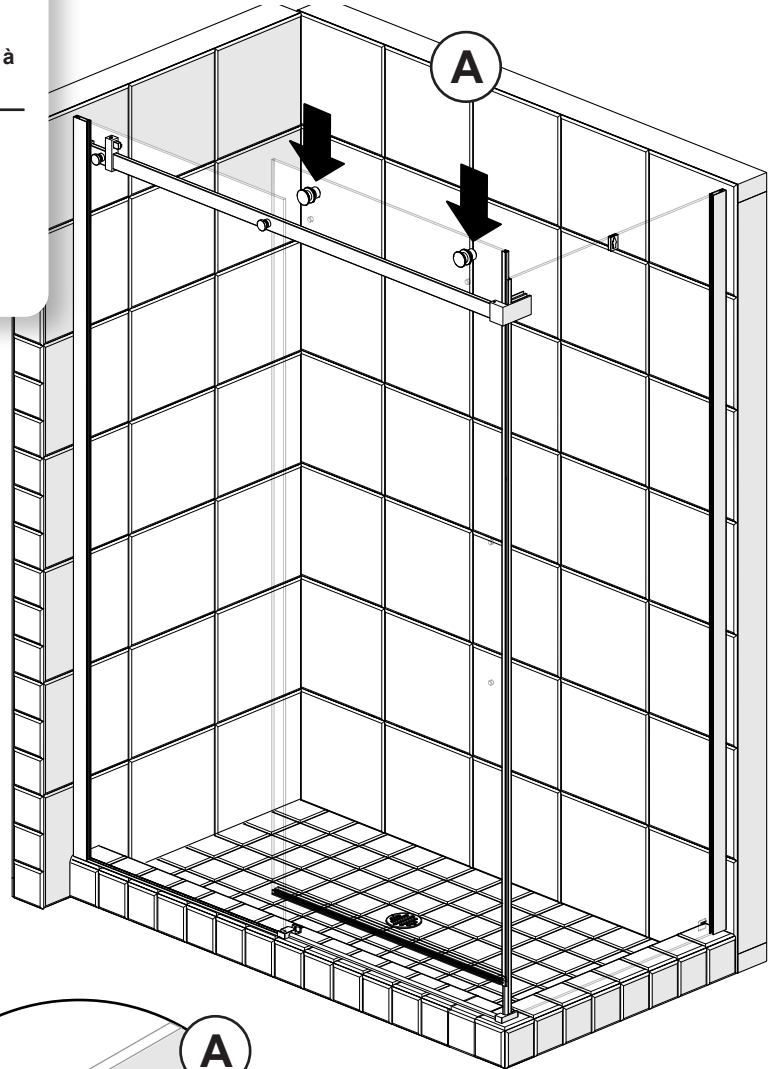

# 13

Parts required:  
Pièces requis:  
Partes requeridas:

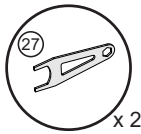

- A. From inside the shower, close the door against the return panel. Adjust the excentric part of the roller assemblies so the door magnet sits flat against the return panel.
- B. Fasten both rollers in position using the assembly wrenches (#27) on the excentric parts to maintain the adjustment and on the nuts to tighten as much as possible. A 1/4" adjustment is possible.
- C. Install the anti-jump stopper as shown and the finishing caps on the rollers.
- D. Make sure the door can not be unhooked. [An space of 1/8" between the stopper and the support bar is recommended]

- A. De l'intérieur de la douche, fermer la porte contre le panneau de retour. Ajuster les pièces excentriques des ensembles de roulettes de sorte que l'aimant de porte repose bien à plat contre le panneau de retour.
- B. Serrer les roulettes en position avec les clés d'assemblage (#27) sur les parties excentriques pour maintenir l'ajustement et sur les écrous pour serrer autant que possible. Un ajustement de 1/4" est possible.
- C. Installer le butoirs anti-saut tel que démontré et les capuchons de finition sur les roulettes.
- D. S'assurer que la porte ne puisse pas se décrocher. [Un écart de 1/8" entre les butoirs et la barre d'appui est recommandé]

- A. Desde el interior de la ducha, cerrar la puerta contra el panel de retorno. Ajustar las piezas excéntricas de los conjuntos de rodillos para que la junta de estanqueidad de la puerta se apoye de plano contra el panel de retorno.
- B. Para fijar ambos rodillos en su lugar, utilizar las llaves de montaje (#27). Colocar una llave sobre la pieza excéntrica para mantener el ajuste y la otra llave sobre la tuerca para apretar tanto como sea posible. Un ajuste de 1/4" es posible.
- C. Instalar el tope antisalto como se muestra en la ilustración y colocar los capuchones de acabado en los rodillos.
- D. Asegurarse de que la puerta no se pueda desenganchar. [Se recomienda un espacio de 1/8" entre el tope y la barra de soporte]

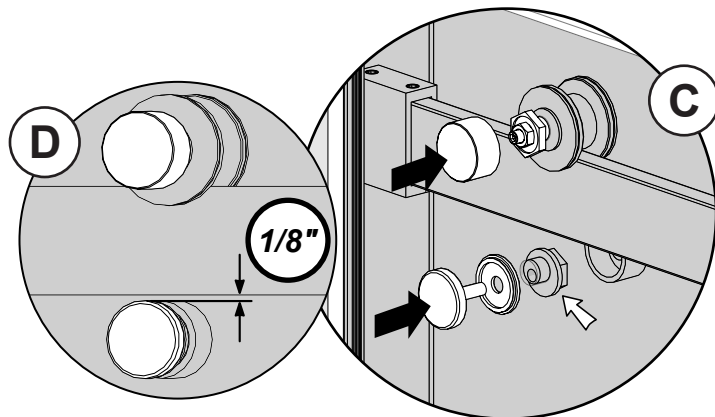
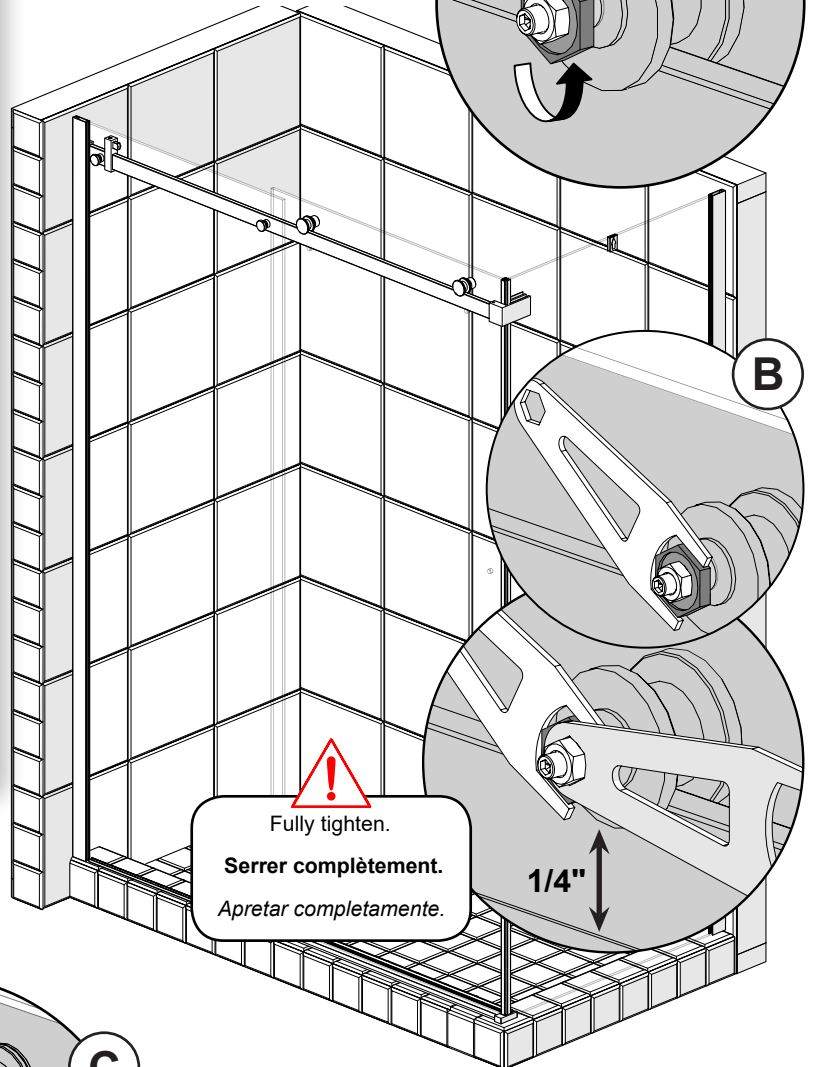
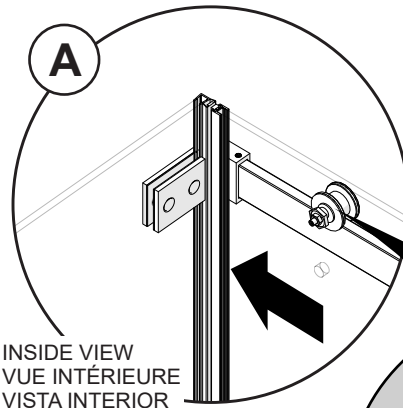

# 14

Parts required:  
Pièces requis:  
Partes requeridas:

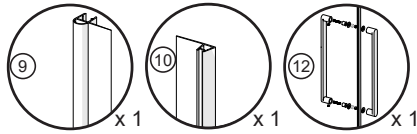

**A.** Install the side sealing gasket (#9) on the edge of the door and the sealing gasket (#10) on the fixed panel as shown.

**B.** Install the handle (#12) on the door as shown.

**A.** Installer le joint d'étanchéité de côté (#9) sur le rebord de la porte et le joint d'étanchéité (#10) sur le rebord du panneau fixe tel que démontré.

**B.** Installer la poignée sur la porte tel que démontré.

**A.** Instalar la junta de estanqueidad lateral (#9) en el borde de la puerta y la junta de estanqueidad (#10) en el borde del panel fijo como se muestra en la ilustración.

**B.** Instalar la manija (#12) en la puerta como se muestra en la ilustración.

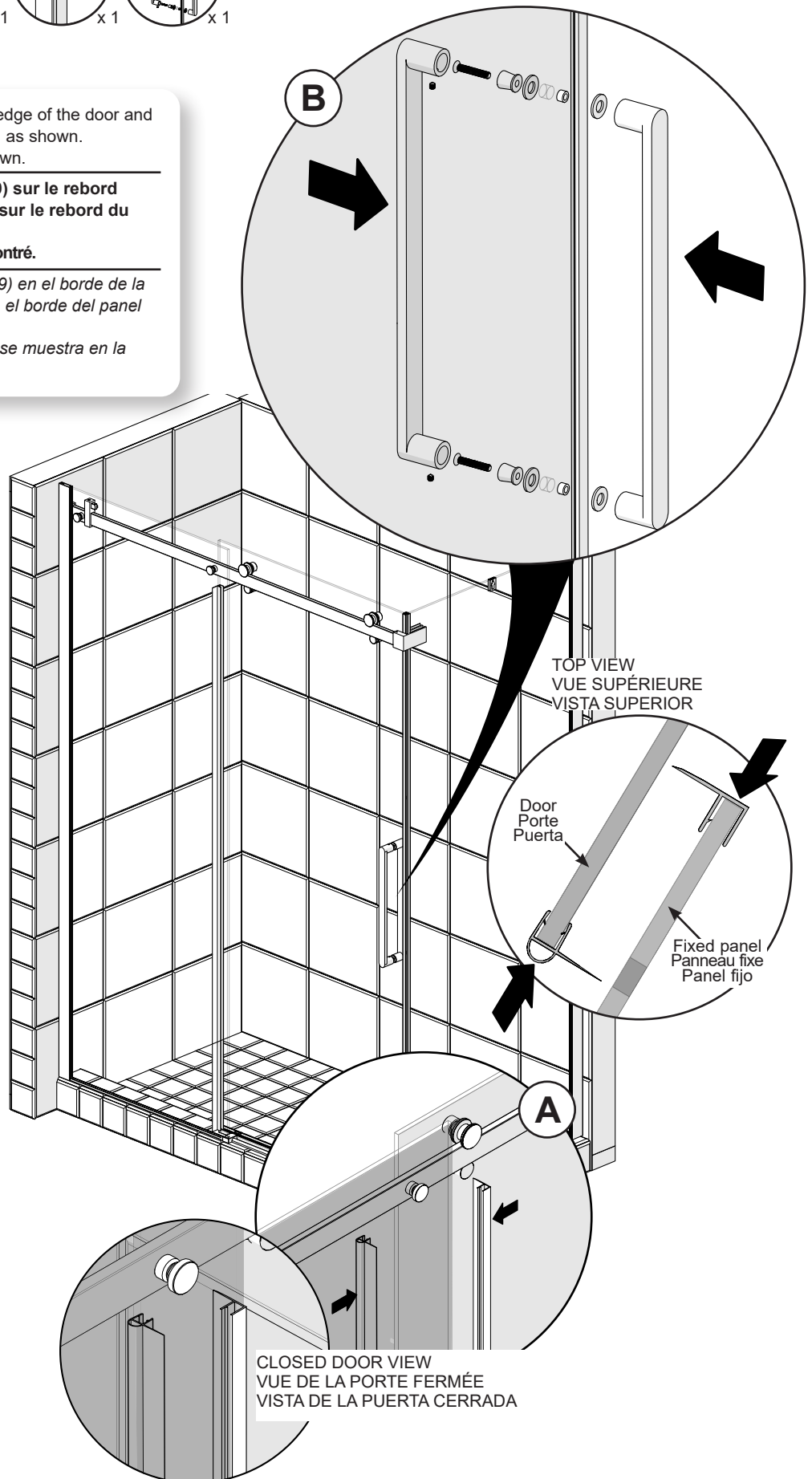

# 15

Parts required:  
Pièces requis:  
Partes requeridas:

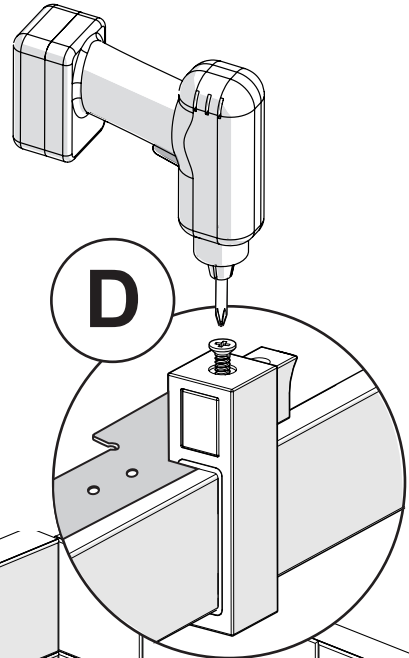
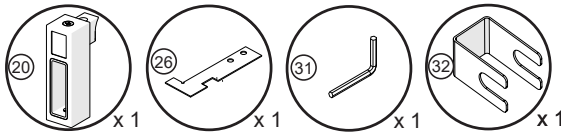

- A. Place the jig (#26) flat on the top of the header with the end against the wall bracket. Push the door bumper (#20) against the jig notch detail as shown. Place the positioning guide (#32) at the bottom of the back edge of the door. Open the door completely until the guide is in contact with the shower wall.
- B. Fasten the bottom set-screw with the allen key 2.5mm (#31) to lock the bumper position.
- C. Fully open the door to validate that the glass panel is not in contact with the wall. Manually adjust the bumper position if more clearance is needed.
- D. Use a power tool to fix the bumper assembly with the self drilling screw provided with the bumper.

- A. Placer le gabarit (#26) sur le dessus de la barre de soutien avec le bout contre la fixation murale tel qu'illustré. Faire glisser le pare-choc (#20) contre le gabarit et appuyer contre l'encoche du gabarit tel qu'illustré. Placer le guide de positionnement (#32) au bas du bord arrière de la porte. Ouvrir complètement la porte jusqu'à ce que le guide soit en contact avec le mur de la douche.
- B. Sécuriser la vis dessous le pare-choc avec la clé allen 2.5mm (#31).
- C. Ouvrir complètement la porte et valider que l'emplacement du pare-choc ne permet pas au panneau de verre d'entrer en contact avec le mur. Ajuster manuellement l'emplacement du pare-choc au besoin si plus d'espace est requis
- D. Utiliser un outil électrique pour installer les vis auto-tarraudeuse fournie avec le pare-choc pour sécuriser le pare-choc à la barre de soutien.

- A. Coloque la plantilla (#26) en la parte superior de la barra de soporte con la punta contra el soporte de pared. Deslice el parachoques (#20) contra la plantilla y presione contra la muesca de la plantilla. Coloque la guía de posicionamiento (#32) en la parte inferior del borde posterior de la puerta. Abra la puerta completamente hasta que la guía esté en contacto con la pared de la ducha.
- B. Fije temporalmente el tornillo debajo del parachoques con la llave allen 2.5mm (#31).
- C. Abra la puerta completamente y confirme que la ubicación del parachoques no permite que el panel de vidrio entre en contacto con la pared. Ajuste manualmente la posición del parachoques según sea necesario.
- D. Utilice una herramienta eléctrica para instalar el tornillo autorroscante provisto con el parachoques que asegura el parachoques a la barra de soporte.

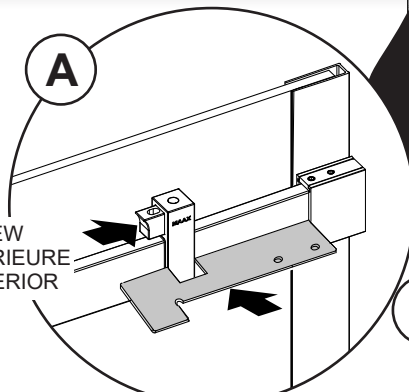
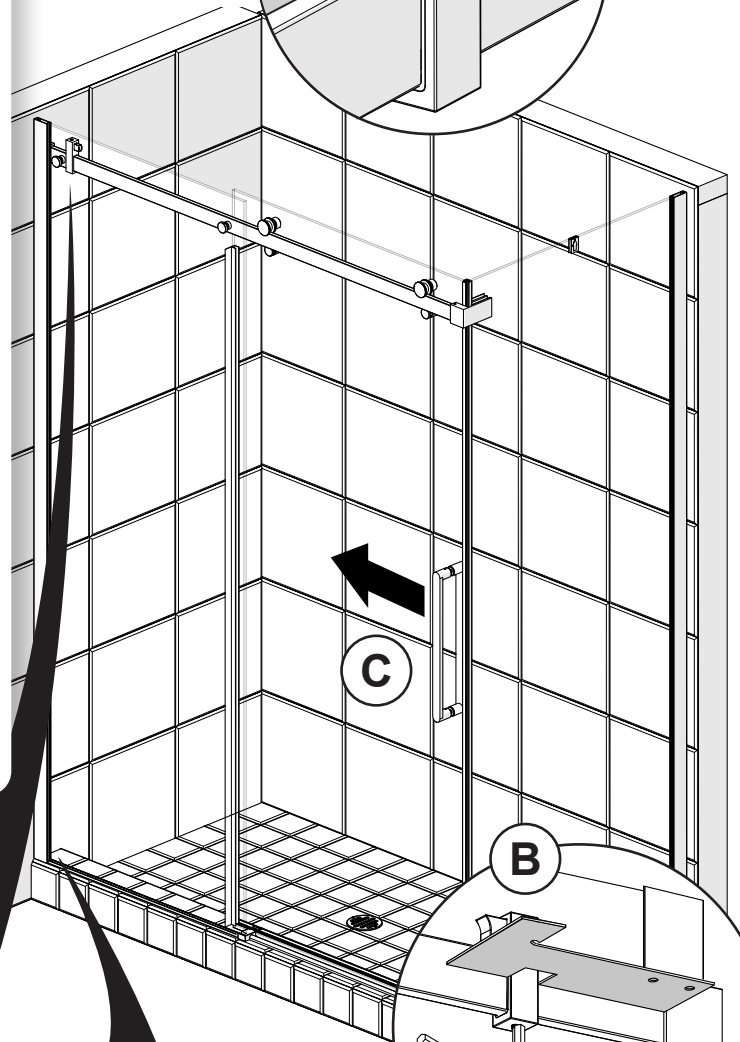

INSIDE VIEW  
VUE INTÉRIEURE  
VISTA INTERIOR

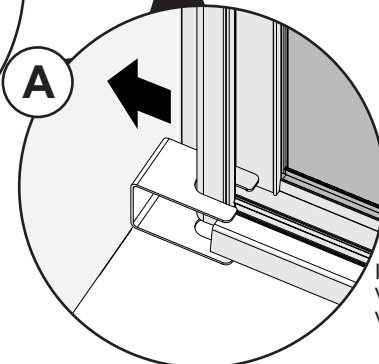

INSIDE VIEW  
VUE INTÉRIEURE  
VISTA INTERIOR

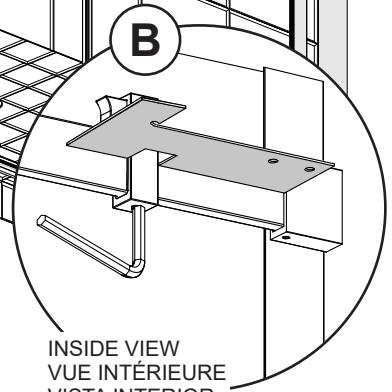

INSIDE VIEW  
VUE INTÉRIEURE  
VISTA INTERIOR



Warning: jig must be aligned on the wall bracket, not the wall. Failure to provide adequate space will compromise the product integrity and void the warranty.

Attention: le gabarit doit être aligné sur le bord de la fixation murale et non contre le mur. Si l'espace nécessaire n'est pas fournie, l'intégrité du produit va être compromise avoir pour effet l'annulation de la garantie

Advertencia: la plantilla debe estar alineada en el soporte de pared, no en la pared. La falta de espacio adecuado comprometerá la integridad del producto y anulará la garantía.

16

Parts required:  
Pièces requis:  
Partes requeridas:

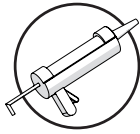

A. From outside the shower, apply silicone sealant between the wall jamb. [fixed panel side] and the wall, between the fixed panel and the base, and on the door guide. Also around the end block. Apply also between the wall jamb and the shower wall on the side of the return panel.

A. De l'extérieur de la douche, appliquer du silicone entre le montant mural. [côté panneau fixe] et le mur, entre le panneau fixe et la base, et sur le guide de porte. Appliquer aussi autour de l'embout. Appliquer aussi entre le montant mural et le mur de douche dans le côté du panneau de retour.

A. Desde el exterior de la ducha, aplicar sellador de silicona entre la jamba mural [del lado del panel fijo] y la pared, y entre el panel fijo y la base, y en la guía de la puerta. Aplicar alrededor del bloque de extremo. Aplicar también entre la jamba mural y el muro de ducha del lado del panel de retorno.

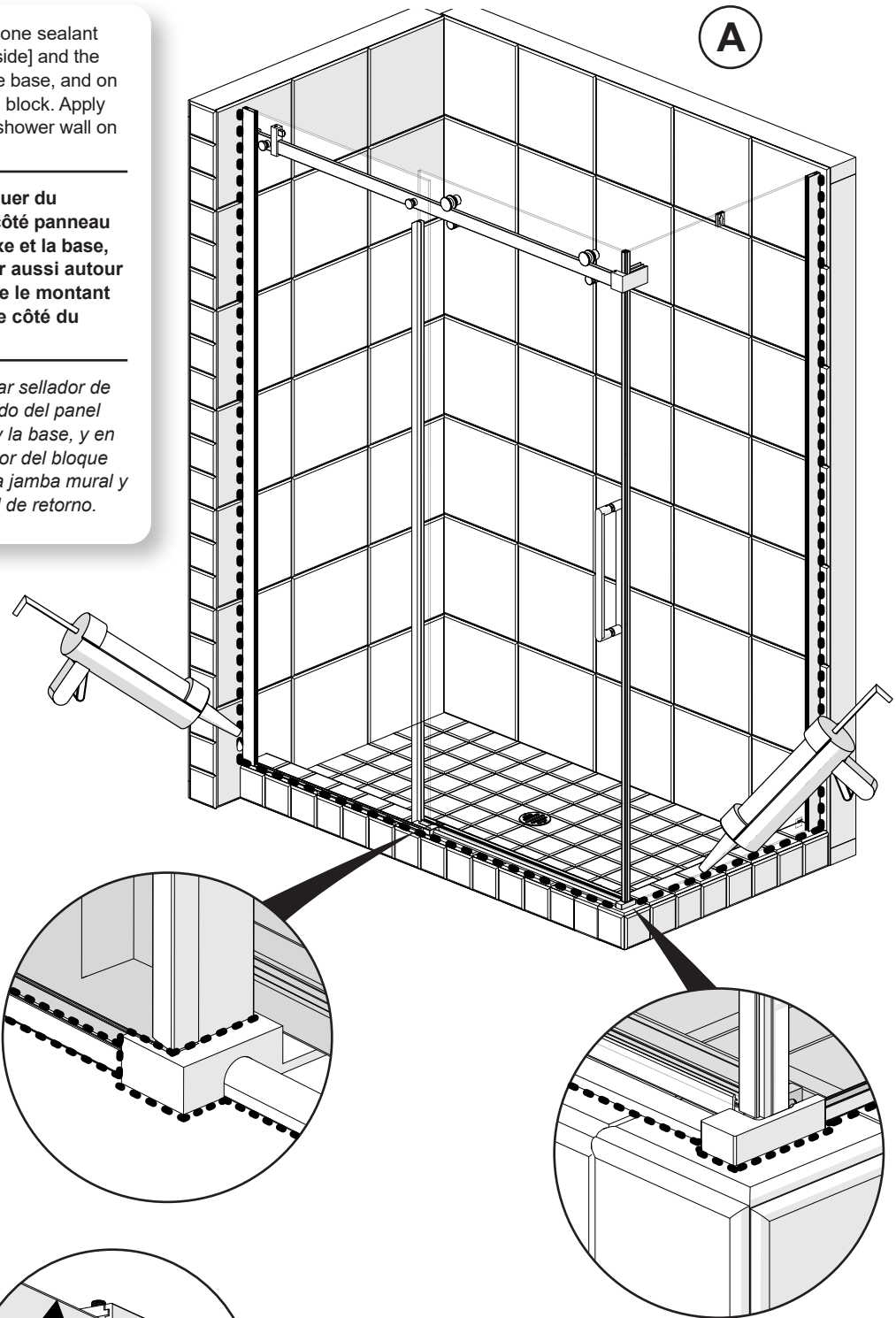

Use the bottom set screw to level the support bar if door wont stay closed.

Utiliser la vis de réglage en dessous pour niveler la barre de support.

Utilice tornillo de ajuste para nivelar la barra de soporte.

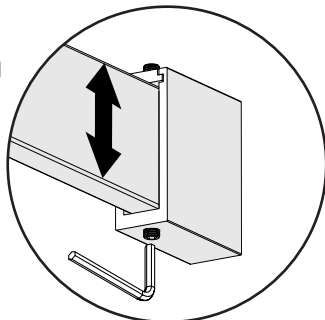

Wait 24 hours before using the shower.

Attendez 24 heures avant d'utiliser la douche.

Espere 24 horas antes de utilizar la ducha.

## LIMITED WARRANTY — UNITED STATES

MAAX Bath Inc. offers express limited warranty on each of its products. This warranty extends only to the original owner/end-user for personal household use. For commercial uses, additional limitations apply.

**For accessing product Limited warranty please visit:**

[www.maax.com/us-warranty](http://www.maax.com/us-warranty)

## LIMITED WARRANTY — CANADA

MAAX Bath Inc. offers express limited warranty on each of its products. This warranty extends only to the original owner/end-user for personal household use. For commercial uses, additional limitations apply.

**For accessing product Limited warranty please visit:**

[www.maax.com/ca-warranty](http://www.maax.com/ca-warranty)

## GARANTIE LIMITÉE — CANADA

MAAX Bath Inc. offre une garantie limitée expresse sur chacun de ses produits. Cette garantie s'adresse uniquement au propriétaire/utilisateur original pour un usage personnel domestique. Des restrictions additionnelles s'appliquent aux utilisations commerciales

**Pour accéder à la garantie limitée de votre produit, veuillez consulter le site :**

[www.maax.com/garantie](http://www.maax.com/garantie)



Technical Services / Service technique / Servicio técnico

**T. 1 877 GET-MAAX (1 877 438-6229)**  
**F. 1 888 361-2045**