

Service Kits
Kits de dépannage
Kit de servicio

Pullout Hose Service Kit
Kit de dépannage du tuyau de vaporisateur escamotable
Kit de servicio de la manguera extraíble

1114111, 1114379

USA/Canada: 1-800-4KOHLER

México: 001-877-680-1310

kohler.com

THE BOLD LOOK
OF **KOHLER**®

1114113-9-B

©2009 Kohler Co.

Installation/Installation/Instalación



Cable Tie
Serre-câble
Sujeta cables

1

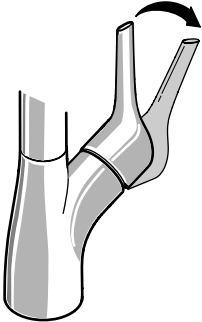

a Turn off the water supply.
*Couper la source d'eau.
Cerrar el suministro de agua.*

b Rotate handle to ON position to relieve water pressure.
*Faire tourner la poignée en position MARCHÉ
pour libérer la pression d'eau.
Gire la manija a la posición abierta para aliviar la
presión del agua.*

2a Push up on the connector ring while pulling the spray hose out from the connector.

*Pousser sur la bague du connecteur tout en
tirant le flexible du vaporisateur hors du connecteur.
Empuje hacia arriba el anillo conector mientras jala
la manguera del rociador sacándola del conector.*

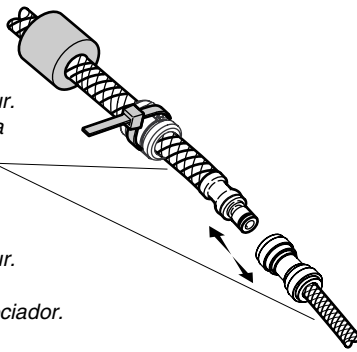

b Cut and discard the end of the spray hose.
Remove and retain the weight.

*Couper et jeter l'extrémité du tuyau du vaporisateur.
Retirer et conserver le poids.*

*Corte y deseche el extremo de la manguera del rociador.
Retire y guarde la pesa.*

3

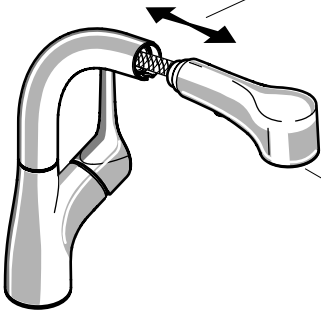

a Using a wrench, separate the spray hose from the sprayhead.
*Utiliser des clé pour séparer le flexible du vaporisateur
de la tête du vaporisateur.
Con una llave, separe la manguera del rociador de la
cabeza del rociador.*

b Extract and discard the spray hose from the spout.
*Extraire et jeter le flexible du vaporisateur du bec.
Del surtidor, extraiga y deseche la manguera del
rociador.*

Installation/Installation/Instalación

4a Thread and wrench tighten the new spray hose onto the sprayhead. Do not overtighten.

Visser et serrer avec une clé le nouveau tuyau du vaporisateur sur la tête de celui-ci.
Ne pas trop serrer.

Enrosque y apriete con una llave la nueva manguera de rociador en la cabeza del rociador. No apriete demasiado.

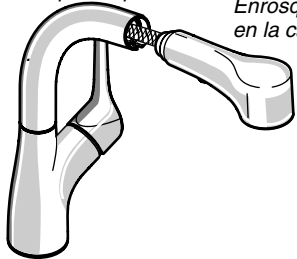

b Feed the hose through the spout and properly seat the sprayhead on the spout.

Alimenter le tuyau à travers le bec et ajuster correctement la tête du vaporisateur sur le bec.

Pase la manguera a travs del surtidor, y asiente correctamente la cabeza del rociador en el surtidor.

5a Slide the weight and new weight stop onto the spray hose.

Glisser le poids et un poids d'arrêt sur le tuyau du vaporisateur.

Deslice la pesa y el tope de la pesa nuevo en la manguera del rociador.

b Assemble and secure cable tie. Do not overtighten.

Assembler et fixer l'attache du câble. Ne pas trop serrer.

Ensamble y fije el sujeta cable. No apriete demasiado.

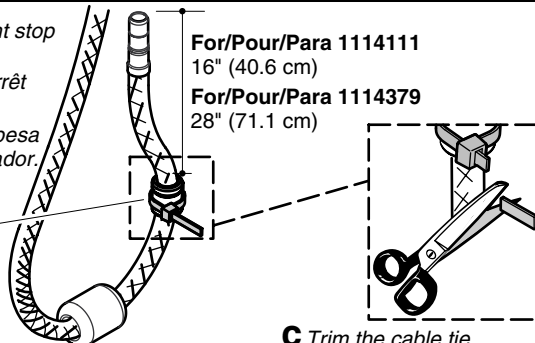

For/Pour/Para 1114111

16" (40.6 cm)

For/Pour/Para 1114379

28" (71.1 cm)

c Trim the cable tie.

Écourter le serre-câble.
Recorte el sujeta cable.

6 Push the end of the spray hose into the connector.

Pousser l'extrémité du tuyau du vaporisateur dans le connecteur.

Empuje el extremo de la manguera del rociador dentro del conector.

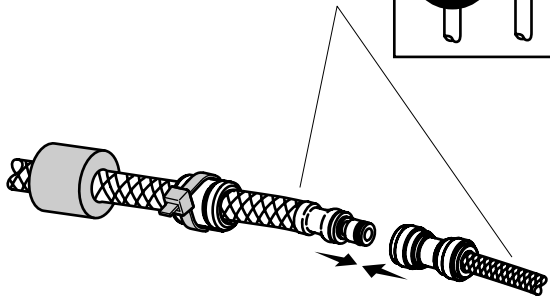
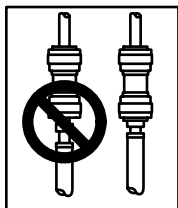

7 Turn on the water supply.

Check for leaks.

Ouvrir l'alimentation d'eau.

Vérifier si il y a des fuites.

Abra el suministro de agua.

Verifique que no haya fugas.

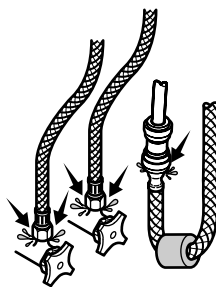

1114113-9-B

KOHLER®