

Service Kits
Kits de dépannage
Kit de servicio

Cart Assembly
Ensemble de chariot
Montaje de carro

1011614, 1011615, 1011616,
1011617

USA/Canada: 1-800-4KOHLER
México: 001-877-680-1310

kohler.com

THE BOLD LOOK
OF **KOHLER**®

1011613-9-B

©2009 Kohler Co.

1. Remove the Handles

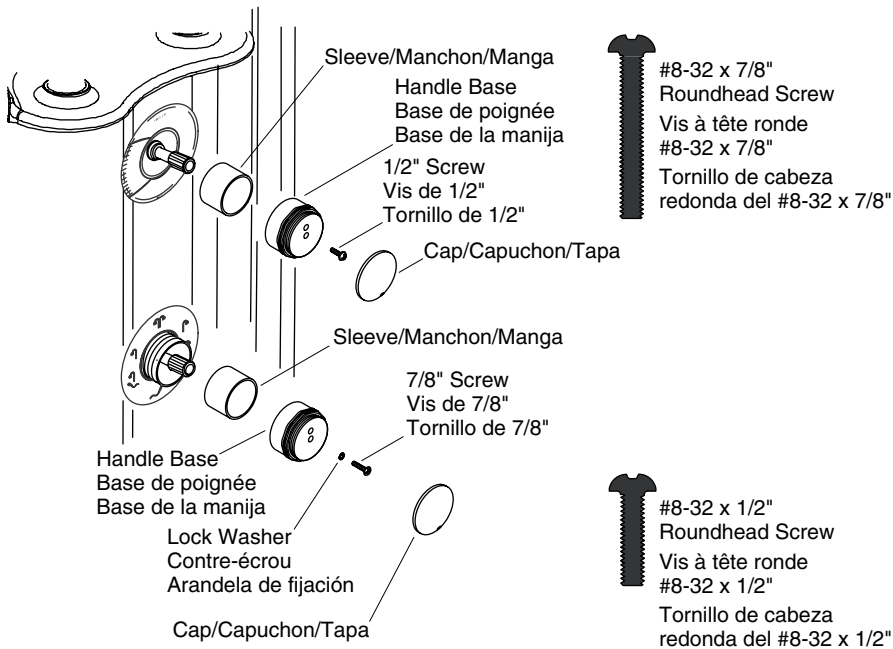

NOTE: This manual shows the left side being serviced. Same procedures apply to right side.

Recommended Tools and Materials

- 3/32", 2.75 mm and 4 mm hex wrenches
- Assorted screwdrivers
- Adjustable and 13/16" wrenches
- 48" (121.9 cm) or longer length of string or wire
- Masking tape

Remove the Handle

- Pull off temperature and diverter handle caps and remove the screws.
- Remove the handle bases and handle sleeves.

Retirer les poignées

REMARQUE: Ce manuel illustre le côté gauche en cours d'entretien. Les mêmes procédures s'appliquent pour le côté droit.

Outils et matériels recommandés

- Clés hexagonales de 3/32", 2,75 mm et 4 mm
- Tournevis variés
- Clés réglables et de 13/16"
- Longueur de fil de 48" (121,9 cm) ou plus

Retirer les poignées (cont.)

- Ruban cache

Retirer la poignée

- Retirer les capuchons des poignées de l'inverseur et de la température et retirer les vis.
- Retirer les bases de poignées et les manchons de poignées.

Retire las manijas

NOTA: Este manual muestra el servicio al lado izquierdo. Los mismos procedimientos aplican al lado derecho.

Herramientas y materiales recomendados

- Llaves hexagonales de 3/32", 2,75 mm y 4 mm
- Destornilladores surtidos
- Llave ajustable y de 13/16"
- Cuerda o alambre de 48" (121,9 cm) de longitud o más largos
- Cinta de enmascarar

Retire la manija

- Jale para retirar las tapas de la manija del desviador y la temperatura y retire los tornillos.
- Retire las bases de las manijas y las mangas de las manijas.

2. Remove the Cover

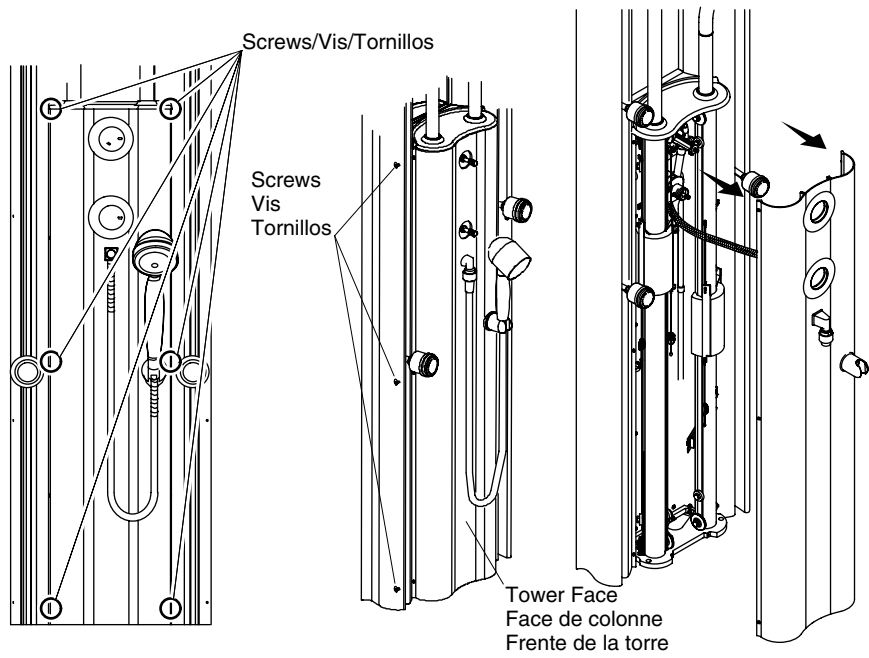

- Remove the six 2.75 mm hex screws from front cover.
- Remove the front cover.

Retirer le couvercle

- Retirer les six vis hexagonales de 2,75 mm du couvercle avant.
- Enlever le couvercle avant.

Retire la tapa

- Retire los seis tornillos de cabeza hexagonal de 2,75 mm de la tapa frontal.
- Retire la tapa frontal.

3. Disconnect the Cover

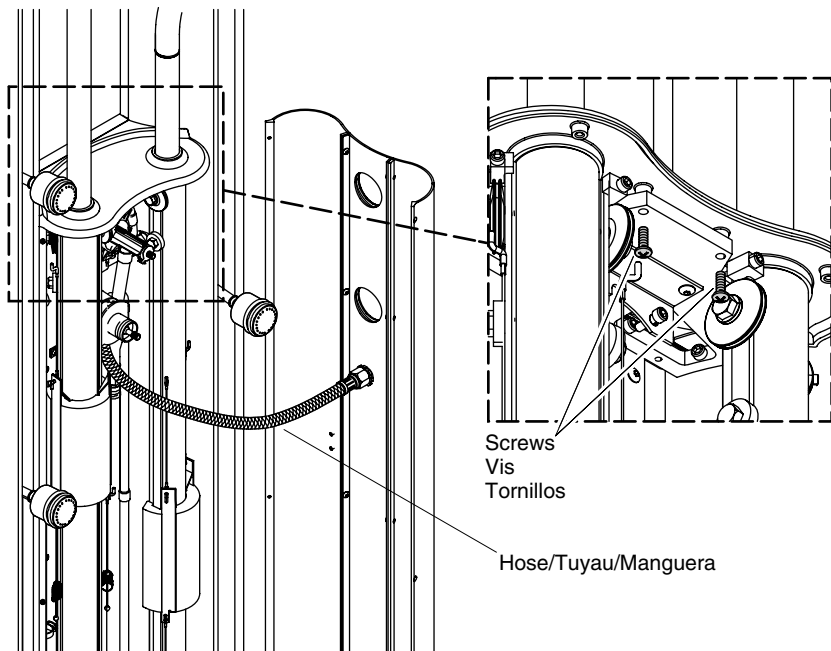

- Disconnect the hose from the fitting on the back of the front cover.
- Remove the two Phillips screws from gray plastic cover and slide cover upward.

Déconnecter le couvercle

- Déconnecter le tuyau du raccord situé à l'arrière du couvercle avant.
- Retirer les deux vis Phillips du couvercle en plastique gris et faire glisser le couvercle vers le haut.

Desconecte la tapa

- Desconecte la manguera de la conexión del dorso de la tapa frontal.
- Retire los dos tornillos Phillips de la tapa de plástico gris y deslice la tapa hacia arriba.

4. Disconnect the Post Assembly

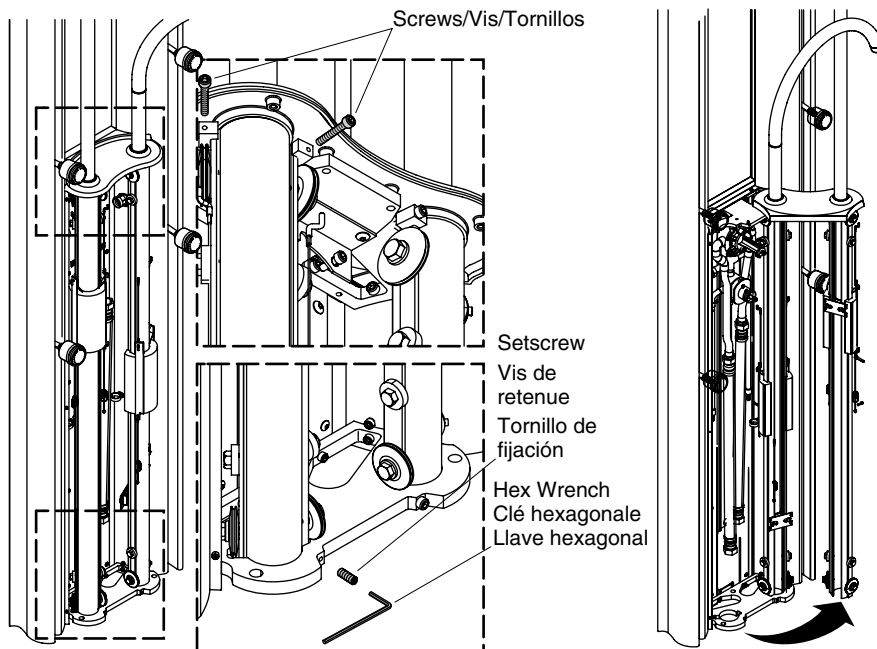

- On the side of the fixture being serviced, remove the 3/32" hex setscrew.
- On the side of the fixture being serviced, remove the two upper 4 mm hex screws.
- Pull up and outward slightly to free the post assembly from unit and move/pivot to one side so there is enough room to access the union connection.

Déconnecter l'ensemble du montant

- Retirer la vis hexagonale de 3/32" sur le côté du dispositif qui est entretenu.
- Retirer les deux vis hexagonales supérieures de 4 mm sur le côté du dispositif qui est entretenu.
- Tirer vers le haut et légèrement vers l'extérieur pour libérer l'ensemble du montant de l'unité et déplacer/faire pivoter vers un côté, de manière à avoir assez de place pour pouvoir accéder à la connexion d'union.

Desconecte el montaje de poste

- En el otro lado de la unidad en servicio, retire el tornillo de fijación hexagonal de 3/32".
- En el otro lado de la unidad en servicio, retire los dos tornillos hexagonales superiores de 4 mm.
- Jale hacia arriba y hacia fuera levemente para librar el montaje de poste de la unidad y mueva/pivotee hacia un lado para que haya suficiente lugar para tener acceso a la conexión de unión.

5. Remove the Top Cover

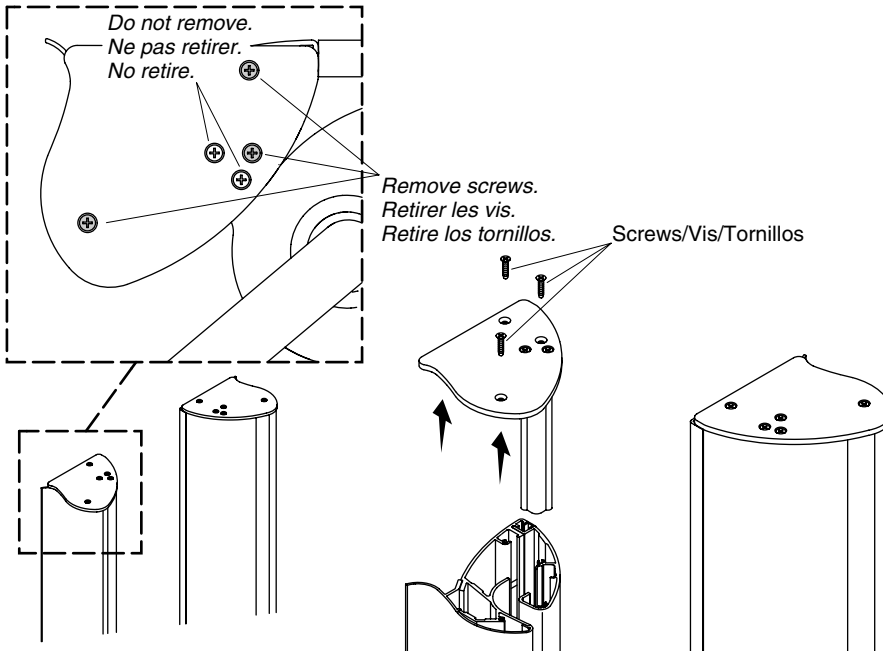

IMPORTANT! Take care to loosen the correct screws. Loosening the wrong screws will result in them falling into the post, where they will be extremely difficult to retrieve.

- Remove the three screws on the top plate shown in the diagram. Top plate shape may vary for different models.
- Remove the top plate.

Retirer le couvercle supérieur

IMPORTANT! Veiller à desserrer les vis correctes. Le desserrage des vis incorrectes fera tomber celles-ci dans le montant, d'où il sera extrêmement difficile de les retirer.

- Retirer les trois vis sur la plaque supérieure indiquée dans le diagramme. La forme de la plaque supérieure peut varier selon les modèles.
- Retirer la plaque supérieure.

Retire la tapa superior

¡IMPORTANTE! Tenga cuidado de aflojar los tornillos correctos. Si afloja los tornillos equivocados ocasionará que se caigan dentro del poste, donde será muy difícil extraerlos.

- Retire los tres tornillos de la placa superior que se muestra en el diagrama. La forma de la placa superior puede variar en los diferentes modelos.
- Retire la placa superior.

6. Disconnect the Tee

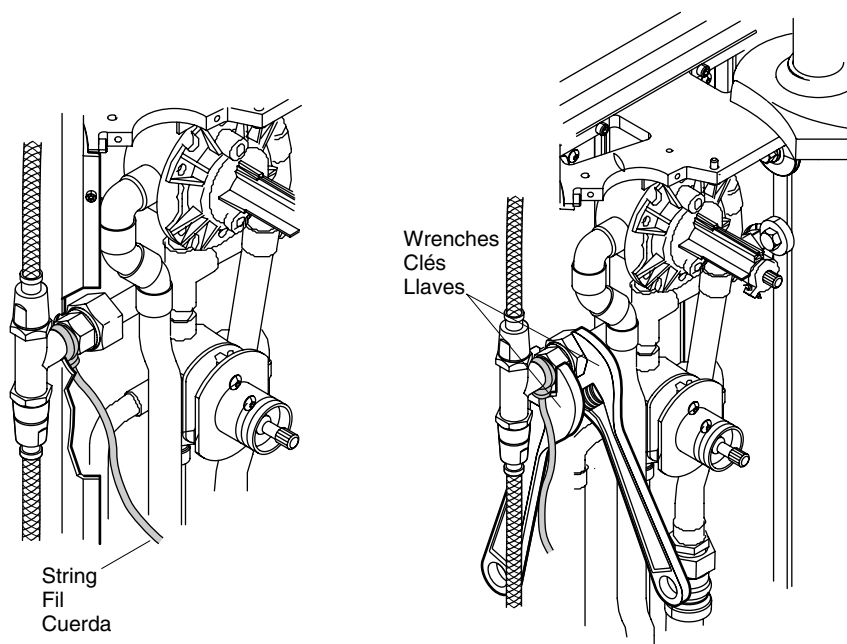

- Tie a 48" (121.9 cm) long piece of string or thin wire to the union end of the tee.
- Tie the other end of the string to an object close to the union so the string end does not follow the union.
- Using a 13/16" wrench and an adjustable wrench, loosen the union connection between tee and main waterway assembly.
- Push the union end of tee through hole in body spray extrusion.

Déconnecter le T

- Attacher un long morceau de fil ou de câble fin de 48" (121,9 cm) sur l'extrémité d'union du T.
- Attacher l'autre extrémité du fil sur un objet se trouvant à proximité de l'union, de manière à ce que l'extrémité du fil ne suive pas l'union.
- Utiliser une clé de 13/16" et une clé réglable pour desserrer le raccord de l'union entre le T et l'ensemble de passage d'eau principal.
- Pousser sur l'extrémité d'union du T pour la faire passer dans l'orifice de l'extrusion du jet de corps.

Desconecte la T

- Amarre un trozo de cuerda o alambre delgado de 48" (121,9 cm) al extremo de unión de la T.
- Amarre el otro extremo de la cuerda a un objeto cercano a la unión de manera que el extremo de la cuerda no siga la unión.
- Con una llave de 13/16" y una llave ajustable, afloje la conexión de unión entre la T y el montaje de vía de agua principal.
- Empuje el extremo de unión de la T a través del orificio de la extrusión del rociador corporal.

7. Installation

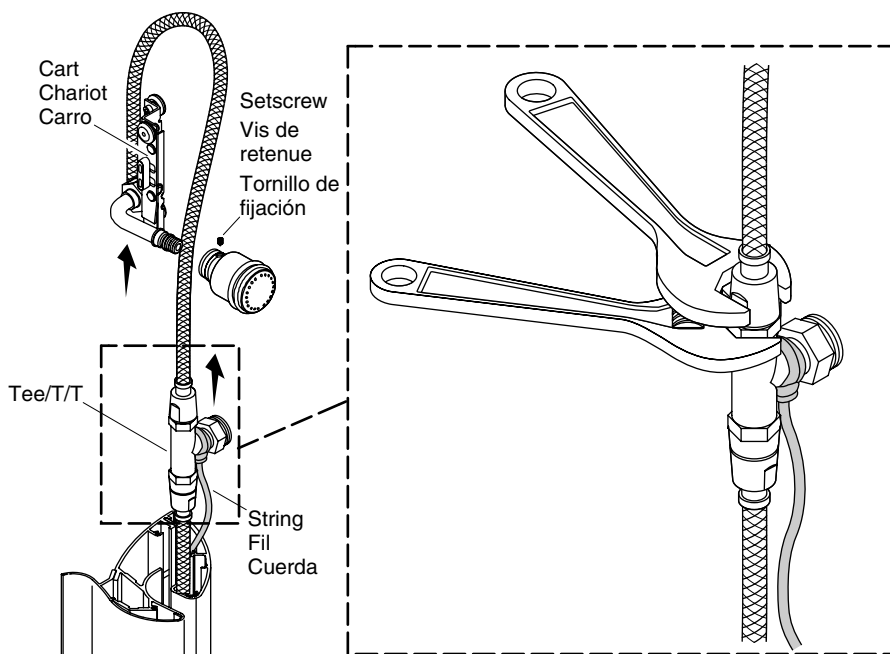

Disconnect the Cart Assembly

IMPORTANT! Carefully note the orientation of the carts and how the hoses are positioned. The carts and hoses must be reassembled and reinstalled in the orientation shown in the illustration. Failure to do so can cause kinking of hoses leading to poor body spray performance.

- Apply masking tape or some other protection to the finished portion of the upper column to protect it from being scratched.
- Slide the upper body spray up until the upper body spray cart is clear of the top of the column.
- Slide lower body spray cart upward until the tee is clear of the top of the column. Continue to slide lower body spray cart upward until it is clear of the column top.

Installation (cont.)

- On the cart assembly being replaced, disconnect the spray head using a 3/32" hex wrench.
- On the cart assembly being replaced, disconnect the hose from the tee with an adjustable wrench.

Connect the Hose

IMPORTANT! The hose and tee are shown in the correct orientation. Make sure they are oriented correctly when attaching the hose to the tee.

- Replace the cart assembly.
- Attach the hose to the tee, taking care to maintain the correct orientation while tightening the hose.
- Attach the sprayhead to the cart.

Installation

Déconnecter l'ensemble du chariot

IMPORTANT! Noter avec soin l'orientation du chariot et la manière dont les tuyaux sont positionnés. Les chariots et les tuyaux doivent être réassemblés et réinstallés dans l'orientation indiquée dans l'illustration. Si cela n'est pas effectué, les tuyaux peuvent créer des n[9]uds, et la performance du jet de corps sera moins bonne.

- Appliquer du ruban cache ou une autre forme de protection sur la partie finie de la colonne supérieure afin de la protéger contre toute rayure.
- Faire glisser le jet de corps supérieur vers le haut, jusqu'à ce que le chariot du jet de corps supérieur soit dégagé du haut de la colonne.
- Faire glisser le chariot du jet de corps inférieur vers le haut, jusqu'à ce que le T soit dégagé du haut de la colonne. Continuer à faire glisser le chariot du jet de corps inférieur vers le haut, jusqu'à ce qu'il soit dégagé du haut de la colonne.
- Sur l'ensemble de chariot à remplacer, déconnecter la tête du vaporisateur en utilisant une clé hexagonale de 3/32".
- Sur l'ensemble de chariot à remplacer, déconnecter le tuyau du T en utilisant une clé réglable.

Connecter le tuyau

IMPORTANT! Le tuyau et le T sont indiqués dans l'orientation correcte. S'assurer qu'ils sont orientés correctement lors de la fixation du tuyau sur le T.

- Remplacer l'ensemble de chariot.
- Fixer le tuyau sur le T en veillant à maintenir l'orientation correcte pendant le serrage du tuyau.
- Attacher la tête du vaporisateur sur le chariot.

Instalación

Desconecte el montaje de carro

¡IMPORTANTE! Con cuidado tome nota de la orientación de los carros y de cómo están colocadas las mangueras. Los carros y las mangueras tienen que volverse a ensamblar y a instalar en la orientación que se muestra en la ilustración. Si no lo hace, puede causar dobleces en las mangueras, lo que ocasionará el bajo rendimiento del rociador corporal.

Instalación (cont.)

- Aplique cinta de enmascarar o alguna otra protección a la porción acabada de la columna superior para protegerla de los rayones.
- Deslice hacia arriba el rociador corporal superior hasta que el carro del rociador corporal superior libere la parte superior de la columna.
- Deslice hacia arriba el carro del rociador corporal inferior hasta que la T libere la parte superior de la columna. Continúe deslizando hacia arriba el carro del rociador corporal inferior hasta que libere la parte superior de la columna.
- En el montaje de carro que va a reemplazar, desconecte la cabeza del rociador utilizando una llave hexagonal de 3/32".
- En el montaje de carro que va a reemplazar, desconecte la manguera de la T con una llave ajustable.

Conecte la manguera

¡IMPORTANTE! La manguera y la T se muestran en la orientación correcta. Asegúrese de que queden orientadas correctamente al fijar la manguera a la T.

- Reemplace el montaje del carro.
- Fije la manguera a la T, teniendo cuidado de mantener la orientación correcta mientras aprieta la manguera.
- Fije la cabeza del rociador al carro.

8. Installation

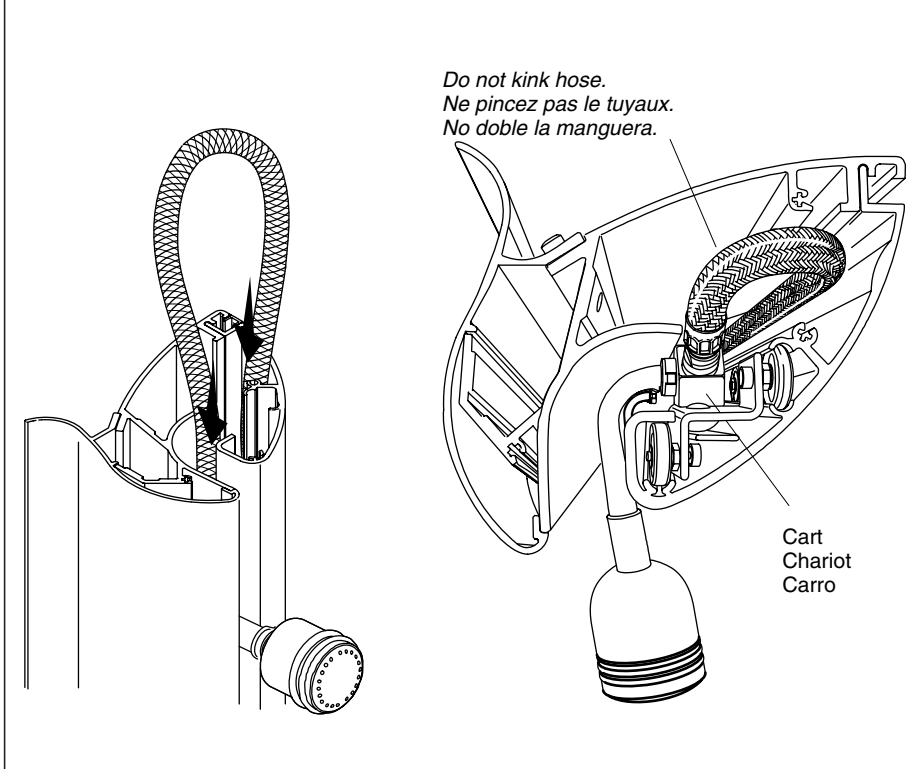

Installation (cont.)

NOTE: Many of the following steps are not illustrated above. Refer to the previous diagrams if needed.

- Slide the lower body spray and cart back into the column opening. Make sure the hose is looped and moves smoothly.
- Slowly push the cart downward while feeding the hose down after it.
- Confirm the string is still attached to the tee.
- Continue to feed the tee and upper cart hose down after the lower cart.
- Loop the hose and insert the upper cart into the outside column opening.
- Pull the string from below and feed the tee through the opening into its original position.
- Finger tighten the union connection ensuring the tee is parallel to the track.
- Check the carts for smooth operation, and proper hose movement.
- Remove the string and wrench tighten the union fitting using an adjustable wrench and 13/16" wrench.
- Reinstall the top plate and secure with the three screws.
- Swing the post back into place and insert the post into the base unit.
- Loosely thread the two upper 4 mm hex screws into place.
- Wrench tighten the lower post setscrew using a 3/32" hex wrench.
- Wrench tighten all two upper post screws.
- Reattach the hose to the cover fitting.
- Turn on the water and check for leaks and smooth body spray movement.
- Slide the grey cover back into place and secure with the two Phillips screws.
- Reinstall the front cover and secure with the six 2.75 mm hex screws.
- Reinstall the sleeves and handles.
- Secure each handle with a Phillips screw.
- Push the cap handles into place, making sure each detent is correctly aligned.

Installation

REMARQUE: Plusieurs des étapes suivantes ne sont pas illustrées ci-dessus. Consulter les diagrammes précédents si nécessaire.

- Refaire glisser le jet de corps inférieur et le chariot dans l'ouverture de la colonne. S'assurer que le tuyau fasse des boucles et qu'il se déplace sans difficulté.
- Pousser lentement le chariot vers le bas, tout en alimentant le tuyau vers le bas, pour suivre le chariot.
- Vérifier que le fil est toujours attaché sur le T.
- Continuer à alimenter le tuyau du chariot supérieur et le T vers le bas, après le chariot inférieur.
- Faire faire une boucle au tuyau et insérer le chariot supérieur dans l'ouverture de la colonne extérieure.
- Tirer le fil pour le faire sortir du dessous et faire passer le T par l'ouverture pour le remettre à sa position initiale.
- Serrer la connexion de l'union à la main tout en assurant que le T soit parallèle au rail.
- Vérifier le fonctionnement aisé du chariot, ainsi que le déplacement approprié du tuyau.

Installation (cont.)

- Retirer le fil et serrer le raccord de l'union à la clé, en utilisant une clé réglable et une clé de 13/16".
- Réinstaller la plaque supérieure et la fixer avec les trois vis.
- Faire pivoter le montant pour le remettre en place et insérer celui-ci dans l'unité de base.
- Enfiler lâchement les deux vis hexagonales supérieures de 4 mm.
- Serrer à la clé la vis d'assemblage inférieure du montant en utilisant une clé hexagonale de 3/32".
- Serrer à la clé les deux vis supérieures du montant.
- Réattacher le tuyau sur le raccord du couvercle.
- Mettre l'eau en marche et rechercher des fuites tout en vérifiant que le jet de corps se déplace sans difficulté.
- Refaire glisser le couvercle gris en place et le fixer avec les deux vis Phillips.
- Réinstaller le couvercle avant de le fixer avec les six vis hexagonales de 2,75 mm.
- Réinstaller les manchons et les poignées.
- Fixer chaque poignée avec une vis Phillips.
- Pousser les poignées du capuchon en place, en s'assurant que chaque détente est alignée correctement.

Instalación

NOTA: Muchos de los pasos siguientes no se ilustran arriba. Consulte los diagramas anteriores, si es necesario.

- Deslice el rociador corporal inferior y el carro dentro de la abertura de la columna. Verifique que la manguera esté enlazada y se mueva suavemente.
- Empuje lentamente el carro hacia abajo mientras pasa la manguera hacia abajo después de éste.
- Confirme que la cuerda aún esté fijo a la T.
- Continúe pasando la T y la manguera del carro superior después del carro inferior.
- Enlace la manguera e inserte el carro superior dentro de la abertura de la columna exterior.
- Jale la cuerda desde abajo y pase la T a través de la abertura a su posición original.
- Apriete a mano la conexión de unión asegurando que la T esté paralela a la vía.
- Verifique que los carros funcionen correctamente y verifique el movimiento correcto de la manguera.
- Retire la cuerda y la apriete con la llave la conexión de unión utilizando una llave ajustable y una llave de 13/16".
- Vuelva a instalar la placa superior y fíjela con los tres tornillos.
- Gire el poste a su lugar e inserte el poste dentro de la unidad base.
- Enrosque sin apretar los dos tornillos hexagonales de 4 mm superiores en su lugar.
- Apriete con una llave el tornillo de fijación del poste inferior utilizando una llave hexagonal de 3/32".
- Apriete con una llave los dos tornillos superiores del poste.
- Vuelva a conectar la manguera a la conexión de la tapa.

Instalación (cont.)

- Abra el agua y verifique que no haya fugas y que el movimiento del rociador corporal sea suave.
- Deslice la tapa gris a su lugar y fije con dos tornillos Phillips.
- Vuelva a instalar la tapa frontal y fije con los seis tornillos hexagonales de 2,75 mm.
- Vuelva a instalar las mangas y las manijas.
- Fije cada manija con un tornillo Phillips.
- Empuje las manijas de la tapa en su lugar, asegurando que cada retén esté bien alineado.

Kohler Co.

1011613-9-B

1011613-9-B

KOHLER®