

A PENTAIR COMPANY

# SYSPEND™ 281-MAX™

## Flange Coupling Acoplamiento de pestaña Raccord de la bride

**HOFFMAN (World Headquarters)**  
2100 Hoffman Way  
Anoka, MN 55303-1745 USA  
(763) 421-2240 Fax: (763) 422-2178  
Customer Service: (763) 422-2211  
www.hoffmanonline.com

**Canada**  
**HOFFMAN**  
111 Grangeway Avenue  
Suite 504  
Scarborough, Ontario M1H 3E9  
(416) 289-2770 Fax: (416) 289-2883  
1-800-668-2500 (Canada only)

**Mexico**  
**HOFFMAN MEXICO, S de RL de CV**  
Arquimedes No. 33  
Piso 1  
Col. Palmas Polanco  
México, DF  
CP 11560  
P: (55) 5280-1596  
F: (55) 5280-8827 / 5280-8167

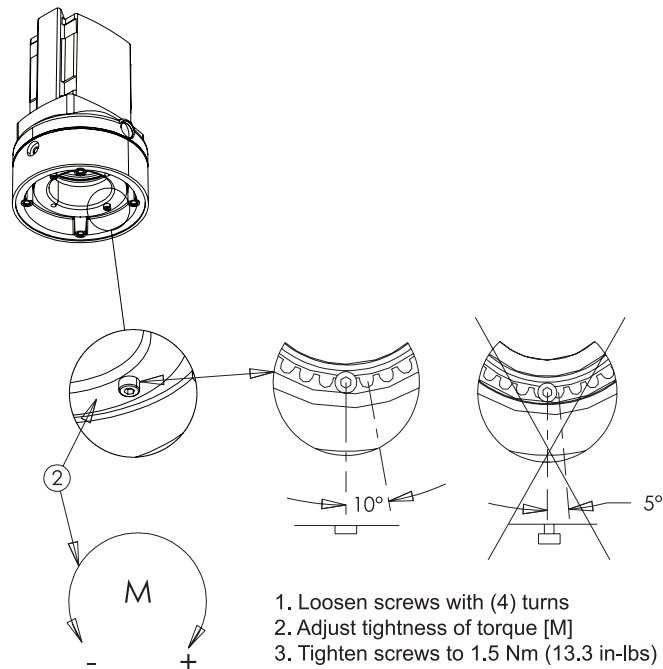



1. Loosen screws with (4) turns
2. Adjust tightness of torque [M]
3. Tighten screws to 1.5 Nm (13.3 in-lbs)

1. Afloje los tornillos con (4) giros
2. Ajuste lo apretado de la torsión [M]
3. Apriete los tornillos con una torsión de 1.5 Nm (13.3 libras-pulgada)

1. Desserrer les vis de (4) tours
2. Régler le couple de serrage [M]
3. Serrer les vis à 1,5 Nm (13,3 pouces-livres)

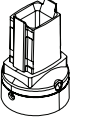
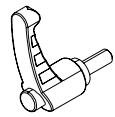
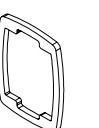
1.5 Nm  
13.3 in-lbs

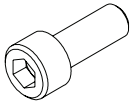
1		2		3	M12 X 12
	1X		1X		6X
4		5		6	M6
	1X		1X		4X
7					
	4X				

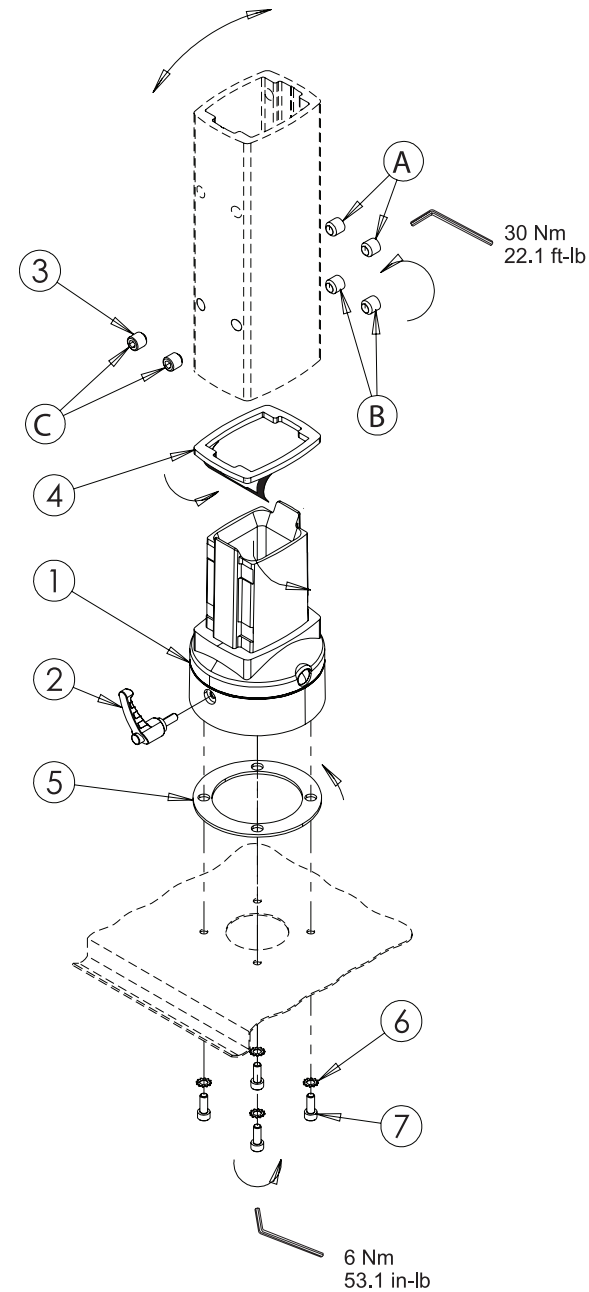

### Tube Assembly:

1. Install the six M12 set screws with four turns until they are flush with the inside of the tube.
2. Push on the tube or coupling to compress the gasket; at the same time tighten screws "A" until there is no play and the component is firmly in place.
3. Continue pushing on the tube or coupling, keeping pressure on the gasket, and tighten screws "B" to 30 Nm (21.1 ft-lbs).
4. Adjust the component with screws "C" and "A" so that tube is level vertical or horizontal.
5. After leveling of tube, tighten all screws to 30 Nm (21.1 ft-lbs).

### Ensamblaje del tubo:

1. Instale los seis tornillos de fijación M12 con cuatro giros hasta que estén al ras con el interior del tubo.
2. Empuje el tubo o el acoplamiento para comprimir la junta; al mismo tiempo, apriete los tornillos "A" hasta que no quede holgura y el componente esté firmemente en su sitio.
3. Siga empujando el tubo o el acoplamiento, manteniendo la presión en la junta, y apretando los tornillos "B" con una torsión de 30 Nm (21.1 libras-pie).
4. Ajuste el componente con los tornillos "C" y "A" de manera que el tubo esté nivelado de manera vertical u horizontal.
5. Después de nivelar el tubo, apriete todos los tornillos con una torsión de 30 Nm (21.1 libras-pie).

### Assemblage du Tube :

1. Installer les six vis de serrage de l'ensemble M12 en les tournant quatre fois jusqu'à ce qu'elles soient au ras de l'intérieur du tube.
2. Pousser sur le tube ou le raccord pour comprimer le joint et serrer en même temps les vis "A" jusqu'à ce qu'il n'y ait plus de jeu et que l'ensemble soit fermement en place.
3. Continuer à pousser sur le tube ou sur le raccord, tout en maintenant la pression sur le joint, et serrer les vis "B" à un couple de 30 N.m (21,1 pieds-livres).
4. Ajuster l'ensemble grâce aux vis "C" et "A" de façon à ce que le tube soit à niveau, vertical ou horizontal.
5. Après avoir mis le tube à niveau, serrer toutes les vis à un couple de 30 N.m (21,1 pieds-livres).

