

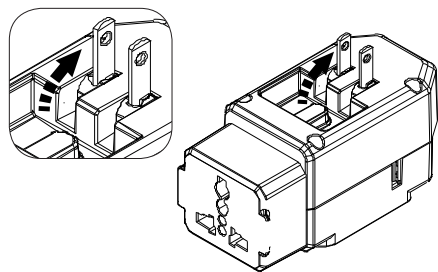

AMÉRICA DEL NORTE, AMÉRICA LATINA, CARIBE Y JAPÓN - Jale las patas según se indica y enchufe la unidad en la toma de corriente.



AUSTRALIA, ISLAS FIJI, NUEVA ZELANDA, Y CHINA - Haga girar las patas según se indica  y enchufe la unidad en la toma de corriente.

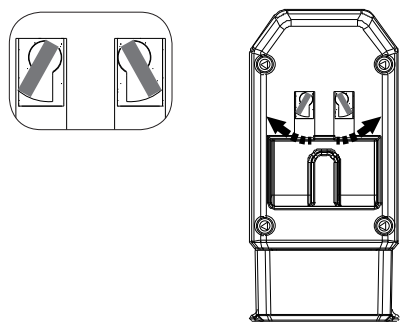

PUERTO USB - Asegúrese de que el cable USB sirva para cargar el aparato (el cable de algunas cámaras no sirve para cargar; sino para transferir datos). Este adaptador no ha sido diseñado para cargar iPad®.

Clasificación nominal del enchufe USB: 5V C.C., 1A.

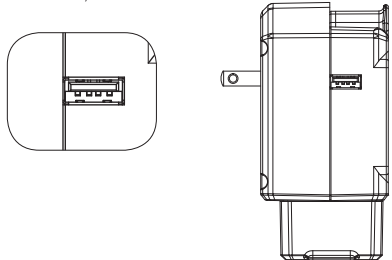

Nota: Los enchufes de los aparatos australianos/nuevo zelandeses encajarán difícilmente en el adaptador.

Puede que sea necesario forzarlos. Si el indicador luminoso no se enciende cuando el adaptador está conectado, esto significa que el protector de sobretensión no está funcionando. En caso de problema, regrese el producto al centro de servicio indicado en este manual.

La luz verde es la luz del puerto USB; la luz del protector de sobretensión es roja.

ADVERTENCIA

Este aparato no convierte la corriente. Al menos que su aparato eléctrico sea de doble voltaje, deberá utilizar un convertidor o un transformador de tensión además del adaptador de enchufe.

AVISO DE LA COMISIÓN FEDERAL DE COMUNICACIONES

ADVERTENCIA - Se advierte que las modificaciones no aprobadas expresamente por la autoridad competente en materia de conformidad podrían rescindir el permiso del usuario para operar el equipo.

Nota: Este equipo ha sido probado y se ha determinado que cumple con los límites de un dispositivo digital de Clase B, según la Sección 15 de la Normativa FCC. Estos límites han sido concebidos para proporcionar una protección razonable contra interferencias perjudiciales en las instalaciones de edificios. Este equipo genera, utiliza y puede irradiar, energía de frecuencias de radio y, si no ha sido instalado o utilizado siguiendo las instrucciones, puede ocasionar interferencias perjudiciales para las comunicaciones por radio. No obstante, no existe ninguna garantía de que no se produzcan esas interferencias en una instalación concreta. Si este equipo produjera alguna interferencia perjudicial en la recepción de radio o televisión, lo que podrá determinarse encendiendo y apagando el equipo, se aconseja al usuario que intente corregir la interferencia, adoptando una o más de las siguientes medidas:

- Reorientar o reubicar la antena de recepción.
- Aumentar la distancia entre el equipo y el receptor.
- Conectar el equipo en un enchufe o circuito distinto al que esté conectado.
- Consultar con el distribuidor, o con un técnico experimentado de radio/TV, para solicitar ayuda.

AMÉRICA DEL NORD, AMÉRICA DEL SUD, ANTILLAS ET JAPON - Sortir les broches comme indiqué, puis brancher l'adaptateur dans la prise de courant.

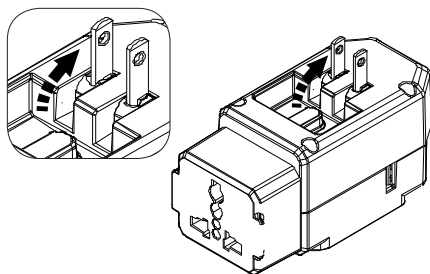

AUSTRALIE, ÎLES FIDJI, NOUVELLE-ZÉLANDE, ET CHINE - Faire pivoter les broches comme indiqué  puis brancher l'adaptateur dans la prise de courant.

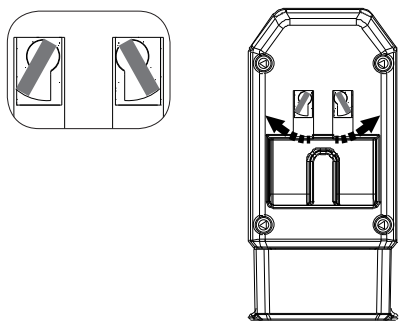

GARANTÍA LIMITADA DE UN AÑO

Conair reparará o reemplazará (a su opción) su aparato sin cargo por un período de 12 meses a partir de la fecha de compra si presentara defectos de materiales o fabricación.

Para obtener servicio técnico bajo esta garantía, regrese su aparato al Centro de Servicio indicado a continuación, junto con su recibo de compra y un cheque o giro postal de US\$5,00 por gastos de manejo y envío. Los residentes de California sólo necesitan dar una prueba de compra y deben llamar al 1-800-326-6247 para recibir instrucciones de envío. En ausencia del recibo de compra, el período de garantía será de 12 meses a partir de la fecha de fabricación.

CUALQUIER GARANTÍA, OBLIGACIÓN O RESPONSABILIDAD IMPLÍCITAS, INCLUYENDO PERO NO LIMITADAS A LA GARANTÍA IMPLÍCITA DE COMERCIABILIDAD Y APTITUD PARA UN PROPÓSITO ESPECÍFICO, ESTARÁN LIMITADAS POR LOS 12 MESES DE LA PRESENTE GARANTÍA ESCRITA. Algunos Estados no permiten limitaciones sobre la duración de una garantía implícita, de modo que las limitaciones mencionadas pueden no regir para usted.

CONAIR NO SERÁ RESPONSABLE, EN NINGÚN CASO, POR NINGÚN DAÑO ESPECIAL, INCIDENTAL O CONSECUENTE DEBIDO AL INCUMPLIMIENTO DE ESTA O CUALQUIER OTRA GARANTÍA, EXPRESA O IMPLÍCITA. Algunos Estados no permiten la exclusión o limitación de daños especiales, incidentales o consecuentes, de modo que las limitaciones mencionadas pueden no regir para usted.

Esta garantía le otorga derechos legales específicos y usted puede tener otros derechos que varían de un Estado a otro.

DÉCLARATION DE LA COMMISSION FÉDÉRALE DE COMMUNICATIONS (FCC)

AVERTISSEMENT - Toute modification apportée à cet appareil sans l'approbation expresse de l'autorité compétente en matière de conformité pourrait résilier le droit de l'utilisateur d'utiliser l'appareil.

Remarque : Cet appareil a été testé et s'est avéré conforme aux limites s'appliquant aux appareils numériques de classe B, conformément aux dispositions de la section 15 des normes de la FCC. Ces limites sont conçues pour offrir une protection raisonnable contre les interférences nuisibles dans une installation résidentielle. Cet appareil produit, utilise et peut émettre de l'énergie en fréquence radio. S'il n'est pas installé et utilisé conformément aux instructions, il peut provoquer des interférences nuisibles aux communications radio. Cependant, il n'existe aucune garantie qu'une installation quelconque ne produira pas d'interférence. Si cet appareil cause des interférences nuisant au fonctionnement d'un équipement radio ou d'un téléviseur (ce qui peut être déterminé en allumant, puis en éteignant l'appareil), nous vous encourageons à essayer de corriger l'interférence en mettant en œuvre une ou plusieurs des mesures suivantes :

- Réorienter l'antenne réceptrice.
- Éloigner l'appareil du poste récepteur.
- Brancher l'appareil sur une prise ou un circuit ne servant pas au poste récepteur.
- Contacter le distributeur ou un technicien radio/TV.

PORT USB - Pour éviter les risques de dommages, vérifier que l'appareil est rechargeable par le biais du port USB (le câble USB de certains appareils photos sert au transfert de données, et non au chargement). L'adaptateur n'est pas conçu pour recharger les iPad®.

Spécifications électriques de la prise USB: 5V C.C., 1A.

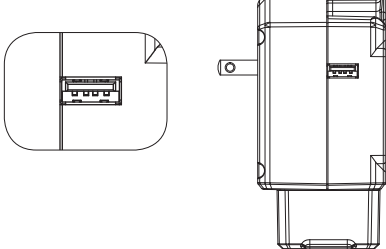

Remarque : Les prises des appareils australiens/nouveaux-zélandais s'enfonceront dans l'adaptateur avec un peu de difficulté. Il faudra un peu de force.

Le témoin lumineux devrait être allumé lorsque l'adaptateur est branché. S'il ne l'est pas, c'est que le parasurtenseur n'est pas opérationnel. En cas de problème, renvoyer le produit défectueux au service après-vente indiqué dans ce manuel.

Le témoin lumineux vert est celui du port USB; celui du surtenseur est rouge.

AVERTISSEMENT

Cet appareil ne convertit pas la tension. À moins que votre appareil électrique ne soit bitension, il vous faudra utiliser un convertisseur ou un transformateur de tension en complément de l'adaptateur de prise.

FRANÇAIS

IMPORTANTES CONSIGNES DE SÉCURITÉ

L'utilisation d'adaptateurs de prises requiert la prise de précautions élémentaires, parmi lesquelles les suivantes :

1. LIRE TOUTES LES INSTRUCTIONS AVANT D'UTILISER L'APPAREIL.

2. NE PAS utiliser cet adaptateur de prises pour brancher des appareils équipés de douilles ou de prises à vis.

3. CE PRODUIT N'EST PAS UN CONVERTISSEUR DE TENSION. Vérifier que l'appareil avec lequel il est utilisé est bitension (120/240V). Utiliser un adaptateur de prises avec un appareil à tension unique (120V) peut présenter un risque d'incendie, d'électrocution et de blessure, ou peut endommager l'appareil. Pour utiliser votre appareil dans un pays dont le courant est de 220–240V, placer le sélecteur de tension de l'appareil sur "240".Vérifier la tension avant de brancher l'appareil.

4. Si votre appareil bitension est équipé d'un sélecteur de tension, veiller à ce que ce dernier soit sur la bonne position avant de brancher l'appareil. Avant de brancher l'appareil, lire les instructions ayant trait au double voltage contenues dans ce livret et dans le mode d'emploi de l'appareil.

5. Connecter l'appareil à l'adaptateur avant de brancher celui-ci dans la prise de courant.

6. Débrancher l'adaptateur lorsque vous ne l'utilisez pas. **CET APPAREIL N'A PAS ÉTÉ CONÇU POUR UN USAGE PROLONGÉ. L'UTILISER SUR DE COURTES DURÉES UNIQUEMENT.**

7. Spécifications électriques: 100–120V/220–240V, 10A. La charge maximale toutes prises comprises est de 10 AMP.

CONAIR NE POURRA ÊTRE TENU RESPONSABLE DE QUELQUE DOMMAGE PARTICULIER, CONSÉCUTIF OU INDIRECT, QUE CE SOIT POUR BRIS DE CETTE GARANTIE OU DE TOUT AUTRE, EXPRESSE OU IMPLICITE. Certains États ne permettent pas l'exclusion ni la limite des dommages particuliers, consécutifs ou indirects; les limites précédentes peuvent donc ne pas s'appliquer dans votre cas.

Cette garantie vous accorde des droits particuliers et vous pouvez également bénéficier d'autres droits qui varient d'un État à l'autre.

GARDER CES INSTRUCTIONS

FAMILIARISEZ-VOUS AVEC VOTRE ADAPTATEUR

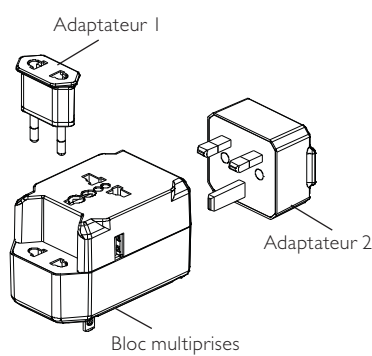

Permet de brancher quatre appareils à la fois (y compris au travers du port USB) :

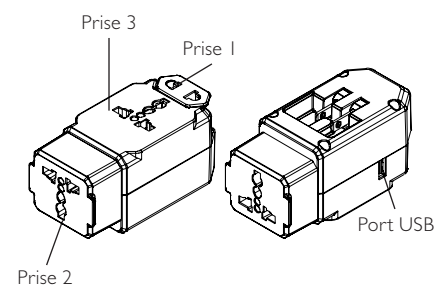

CONFIGURATION DES PRISES ANGLETERRE, IRLANDE, AFRIQUE, HONG KONG ET SINGAPOUR - Retirer l'adaptateur no. 2 et l'enfoncer sur le bloc multiprises, comme indiqué.

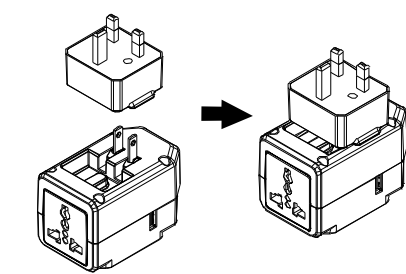

EUROPE, MOYEN ORIENT, CERTAINES RÉGIONS D'AFRIQUE, AMÉRIQUE DU SUD, ASIE ET ANTILLES - Retirer l'adaptateur no. 2 et l'enfoncer sur le bloc multiprises, comme indiqué.

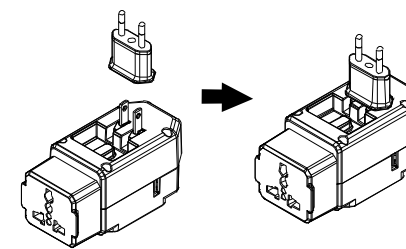

IMPORTANT SAFETY INSTRUCTIONS

When using your travel adapter plug, basic precautions should always be followed, including the following:

- 1. READ ALL INSTRUCTIONS BEFORE USING.**
- 2. DO NOT** use this adapter plug with products containing screw-base light bulb holders (sockets) or convenience receptacles.
- 3. THIS PRODUCT IS NOT A VOLTAGE CONVERTER.** Check the rating on each appliance and use this adapter plug only with appliances rated for both 120 and 240 volts. Use with appliances rated only for 120 volts may result in a risk of fire, electric shock, injury to persons, or damage to the appliance. For use in countries overseas, the voltage selector on your dual-voltage appliance may need to be placed in the 240-volt position. Confirm the voltage available at each overseas location before using this adapter plug with an appliance.
- Be sure the dual-voltage selector switch, when provided with your appliance, is in the correct voltage position before operating. Before plugging in, read the information about dual-voltage operation contained in these instructions and in the instructions provided with each appliance to be used with this adapter plug.

- Always attach the adapter plug to the plug of the appliance first, then insert the adapter plug into the outlet.
- Always disconnect the adapter plug and the appliance from the electrical outlet when not in use. **THIS ADAPTER IS DESIGNED FOR SHORT-TERM USE ONLY.**
- Rating: 100–120V/220–240V, 10A. The maximum total load for all outlets together is 10AMP.

SAVE THESE INSTRUCTIONS

GETTING TO KNOW YOUR ADAPTER

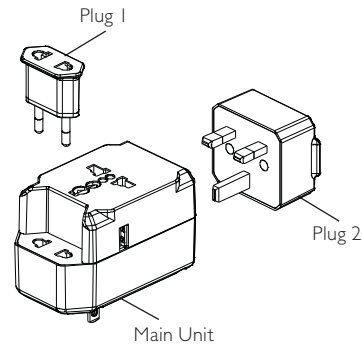

Allows you to plug up to four appliances at once (including USB Port):

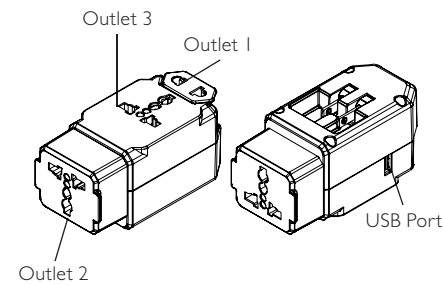

TO SELECT PROPER PLUG

GREAT BRITAIN, IRELAND, AFRICA, HONG KONG, AND SINGAPORE - Remove plug 2 and plug into the main unit as indicated in the picture.

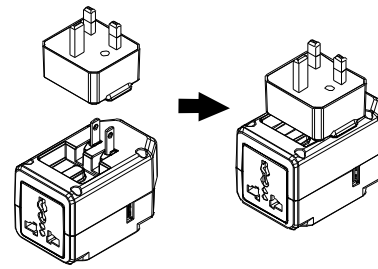

EUROPE, MIDDLE EAST, PARTS OF AFRICA, SOUTH AMERICA, ASIA, AND THE CARIBBEAN

- Remove plug 1 and plug into the main unit as shown.

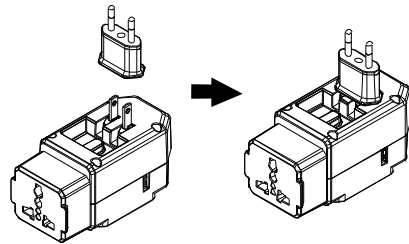

NORTH AND SOUTH AMERICA, CARIBBEAN, AND JAPAN

- Pull up prongs as indicated and plug into wall.

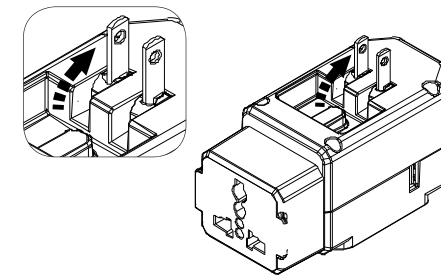

AUSTRALIA, FIJI, NEW ZEALAND, CHINA

- Swivel each prong to the proper angle as shown and plug into wall.

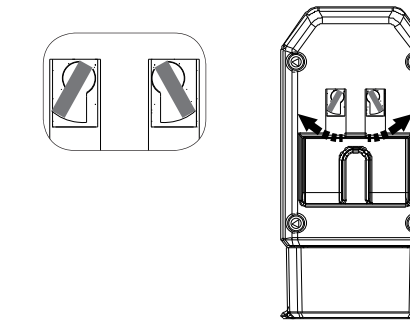

USB PORT

- Be sure your product uses the USB for charging, or damage may occur (some cameras that include USB cables are for data transfer only, not for charging). Unit does not charge iPads.

USB Rating: 5V DC/1A.

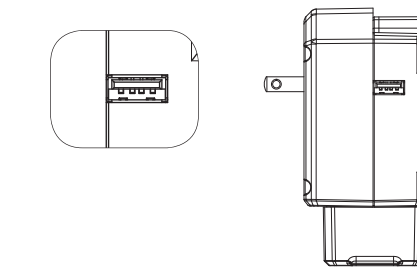

Note: When using a 2- or 3-prong Australia/ New Zealand appliance you may need to apply some force to the plug to insert it all the way.

If the unit is plugged in and the indicator light is off, the unit is not providing surge protection. In this case, it is suggested to return the product to the customer service center listed for checking.

USB indicator light is green/surge protection light is red.

CAUTION

This product does not convert electrical current. You will need a converter or transformer for your single voltage appliances.

FEDERAL COMMUNICATIONS COMMISSION NOTICE

WARNING - Changes or modifications to this unit not expressly approved by the party responsible for compliance could void user's authority to operate the equipment.

Note: This equipment has been tested and found to comply with the limits for a Class B digital device, pursuant to Part 15 of the FCC Rules. These limits are designed to provide reasonable protection against harmful interference in a residential installation. This equipment generates, uses and can radiate radio frequency energy and, if not installed and used in accordance with the instructions, may cause harmful interference to radio communications. However, there is no guarantee that interference will not occur in a particular installation. If this equipment does cause harmful interference to radio or television reception, which can be determined by turning the equipment off and on, the user is encouraged to try to correct the interference by one or more of the following measures:

- Reorient or relocate the receiving antenna.
- Increase the separation between the equipment and receiver.
- Connect the equipment into an outlet on a circuit different from that to which the receiver is connected.
- Consult the dealer or an experienced radio/TV technician for help.

LIMITED ONE-YEAR WARRANTY

Conair will repair or replace (at our option) your unit free of charge for 12 months from the date of purchase if the appliance is defective in workmanship or materials.

To obtain service under this warranty, return the defective product to the service center listed below, together with your purchase receipt and \$5.00 for postage and handling. California residents need only provide proof of purchase and should call 1-800-3-CONAIR for shipping instructions. In the absence of a purchase receipt, the warranty period shall be 12 months from the date of manufacture.

ANY IMPLIED WARRANTIES, OBLIGATIONS, OR LIABILITIES, INCLUDING BUT NOT LIMITED TO THE IMPLIED WARRANTY OF MERCHANTABILITY AND FITNESS FOR A PARTICULAR PURPOSE, SHALL BE LIMITED IN DURATION TO THE 12-MONTH DURATION OF THIS WRITTEN, LIMITED WARRANTY.

Some states do not allow limitations on how long an implied warranty lasts, so the above limitations may not apply to you.

IN NO EVENT SHALL CONAIR BE LIABLE FOR ANY SPECIAL, INCIDENTAL, OR CONSEQUENTIAL DAMAGES FOR BREACH OF THIS OR ANY OTHER WARRANTY, EXPRESS OR IMPLIED, WHATSOEVER.

Some states do not allow the exclusion or limitation of special, incidental, or consequential damages, so the above limitation may not apply to you.

This warranty gives you specific legal rights, and you may also have other rights which vary from state to state.

ESPAÑOL

MEDIDAS DE SEGURIDAD IMPORTANTES

Siempre que use adaptadores de enchufes, debe tomar precauciones básicas de seguridad, entre las cuales las siguientes:

1. LEA TODAS LAS INSTRUCCIONES ANTES DE USARLO.

2. NO utilice este adaptador de enchufes con aparatos equipados con casquillo de rosca o enchufe roscado.

3. ESTE PRODUCTO NO ES UN CONVERTIDOR DE VOLTAJE. Averigüe las especificaciones técnicas de su aparato antes de usar el adaptador de enchufe. Utilícelo con aparatos de doble voltaje (120/240V) únicamente. Utilizar un adaptador de enchufes con un aparato de voltaje único (120V) puede presentar un riesgo de incendio, electrocución, heridas o daños al aparato. Ponga el selector de voltaje en la posición "240" para uso en países con suministro eléctrico de 220–240V. Averigüe el voltaje antes de enchufar el aparato.

4. Si su aparato biensión está equipado con un selector de voltaje, asegúrese de que éste esté en la posición debida antes de usar el aparato. Antes de conectar el aparato, lea la información acerca del doble voltaje contenida en estas instrucciones y en el manual de instrucciones de su aparato.

5. Siempre conecte el aparato al adaptador antes de enchufar el adaptador en la toma de corriente.

6. Siempre desconecte el adaptador y el aparato cuando no estén en uso. **ESTE ADAPTADOR ESTÁ DISEÑADO PARA USO A CORTO PLAZO ÚNICAMENTE.**

7. Clasificación nominal: 100–120V/220–240V, 10A. La carga máxima (todos los enchufes incluidos) es de 10 AMP.

GUARDE ESTAS INSTRUCCIONES

FAMILIARÍCESE CON SU ADAPTADOR

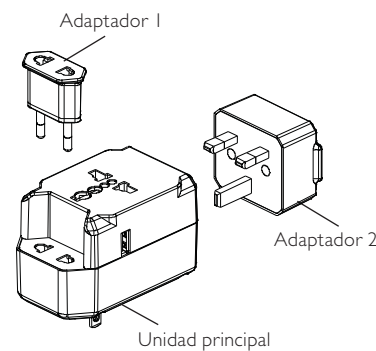

Permite conectar hasta cuatro aparatos al mismo tiempo (incluso con el puerto USB):

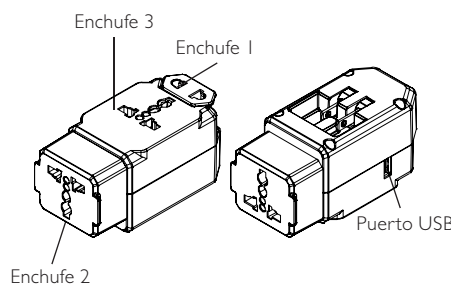

CONFIGURACIÓN DE LOS ENCHUFES

INGLATERRA, IRLANDA, ÁFRICA, HONG KONG Y SINGAPUR - Retire el adaptador no. 2 y conéctelo a la unidad principal, según se indica.

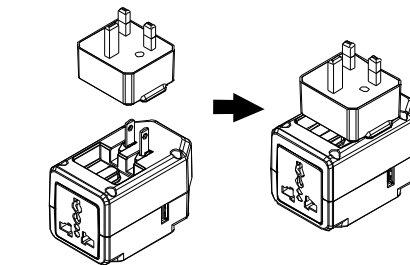

EUROPA, MEDIO ORIENTE, ALGUNAS REGIONES DE ÁFRICA, AMÉRICA LATINA, ASIA, CARIBE - Retire el adaptador no. 2 y conéctelo a la unidad principal, según se indica.

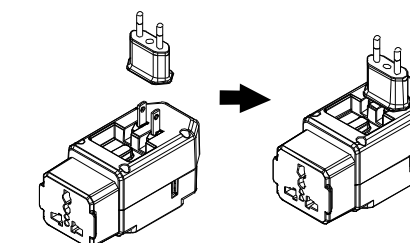

Service Center/Centro de Servicio/ Service Après-Vente

Service Department
East Windsor, NJ 08520
Glendale, AZ 85307

www.travelsmartbyconair.com

Customer Service: 1-800-326-6247
Travel Smart® is a trademark of Conair Corporation
Travel Smart, a division of Conair Corporation
©2013 Conair Corporation
East Windsor, NJ 08520
Glendale, AZ 85307

www.travelsmartbyconair.com

Servicio posventa: 1-800-326-6247
Travel Smart® es una marca registrada de Conair Corporation
Travel Smart es una división de Conair Corporation
©2013 Conair Corporation
East Windsor, NJ 08520
Glendale, AZ 85307

www.travelsmartbyconair.com

Service après-vente : 1-800-326-6247
Travel Smart® est une marque déposée de Conair Corporation
Travel Smart est une division de Conair Corporation
©2013 Conair Corporation
East Windsor, NJ 08520
Glendale, AZ 85307

TRAVEL SMART by CONAIR

Instruction Guide Instrucciones Directives

multi-plug travel adapter
with 3 outlets & USB port
adaptador de enchufes con
3 enchufes y puerto USB
adaptateur de prises avec
3 prises et port USB

Model/ Modelo/
Modèle TS238AP