

N-6768

N 6768-INS

Pocket door edge pull

Puertas que se esconde en la pared: Tirón de orilla

Poignée de porteescamotable à glissière

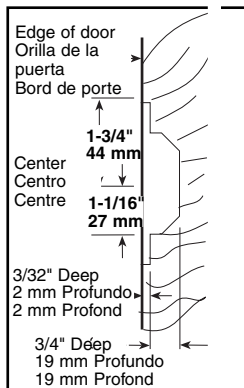
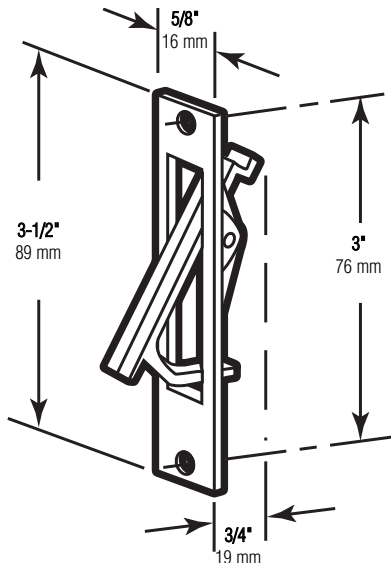

NOTE: Installation drawings are typical for this style of replacement part. They may not show a part identical to the one you are installing.

NOTA: Los dibujos para la instalación son genéricos para repuestos de este tipo; por lo que podrían no mostrar una pieza idéntica a la que usted esté instalando.

REMARQUE : Les dessins d'installation sont typiques pour ce style de pièce de rechange. Ils pourraient ne pas illustrer une pièce identique à celle que vous installez.

INSTALLATION HINTS: Place pull upside down on edge of door in desired location, and outline with pencil. With a small chisel, remove 3/32" of material to allow face of pull to set flush. Measure 1-3/4" from edge of hollow and mark as center. Chisel a 2-1/8" section, centered (1-1/16" on either side of center mark) approximately 3/4" deep and 9/16" wide to allow for pull tab to project into door when closed. Install pull to complete installation.

CONSEJOS PARA LA INSTALACION: Ponga el tirón cabeza-abajo en la orilla de la puerta en el punto deseado y márquese con un lápiz. Con un formón chico quite 2 mm de material para que la cara del tirón quede nivelada. Mida 44 mm desde la orilla del hueco y marque el centro. Saque una sección 54 mm, centrada (con 27 mm a cada lado del centro) aproximadamente 19 mm de profundo y 14 mm de ancho para que la lengüeta del tirón se proyecte a la puerta cuando se cierre. Ponga el tirón para terminar la instalación.

CONSEILS D'INSTALLATION: Posez la poignée à l'envers, sur le bord de la porte, à l'endroit désiré et marquez l'emplacement au crayon. Enlevez, à l'aide d'un petit ciseau, 2 mm d'épaisseur du matériau afin que la poignée affleure la surface. Mesurez 44 mm depuis l'extrémité du creux et marquez-le pour en indiquer le centre. Enlevez au ciseau une section de 54 mm, centrée (27 mm de chaque côté de la marque centrale), 19 mm de profondeur environ et 14 mm de large pour permettre à la patte de poignée de faire saillie dans la porte fermée. Posez maintenant la poignée pour terminer l'installation.

TOOLS NEEDED HERRAMIENTAS REQUERIDAS OUTILS REQUIS



Phillips Screwdriver
Destornillador Phillips
Tournevis Phillips

Screwdriver
Destornillador
Tournevis

© 2010 Prime-Line Products

PRIME-LINE®

26950 San Bernardino Ave., Redlands, CA 92374