

## TERMOSTATO ELECTROMECHANICO ECONOMIZADOR DE COMBUSTIBLE Y PLACA DE APOYO-BASE POSTERIOR ***CT1500, CT1501, CT1502, CT1503***

CT1500 - sistema para calentar de gas o petróleo de 24V.

CT1501 - sistema de gas o petróleo para calentar-enfriar de 24V.

CT1502 - sistema eléctrico central para calentar-enfriar o de bomba  
monoetápica para calentar sin calor auxiliar, de 24V.

CT1503 - sistema para calentar de 750 milivoltios

NO SE USE EN EL VOLTAJE DE LA RED (120V)

### MANUAL DE INSTALACION

**Para cualquier pregunta que se tenga en relación con el uso de este termostato, deberá llamarse al Centro Honeywell de Asistencia al Cliente al 1-800-468-1502, de lunes a viernes de 7.00 AM a 5.30 PM, hora del centro de E.U.**

# Características Del Termostato

## I—FRETE DEL TERMOSTATO.

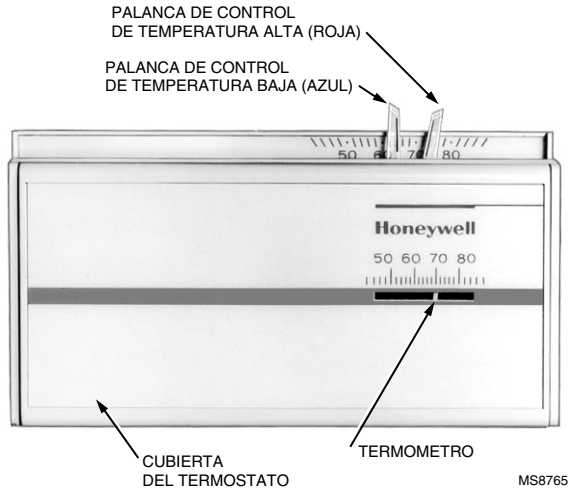

## II—CUBIERTA CON BISAGRAS LEVANTADA.

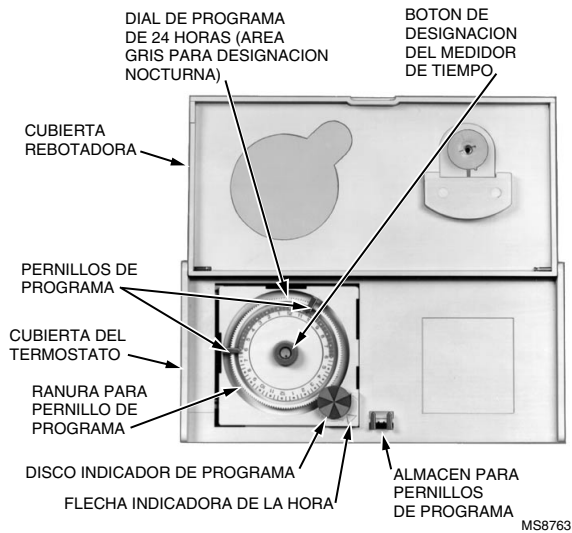

## III—CUBIERTA QUITADA.

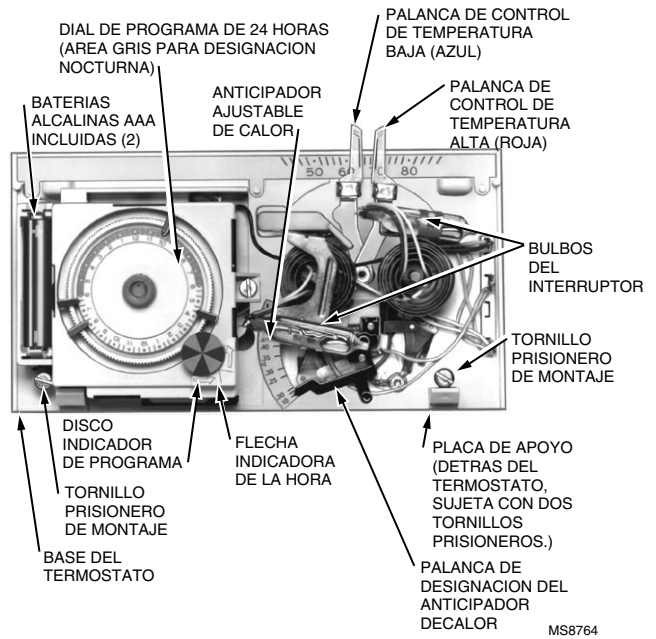

## PREPARACION

- Verifique la adaptabilidad del termostato y placa de apoyo a su sistema de calefacción-refrigeración o de calefacción. Consulte la Tabla 1.

Modelo De Termostato	Tipo De Placa De Apoyo O Base Posterior Incluida	Para Usarse Con
CT1500	Placa de apoyo 199986C	Circuito de control de 15 a 30 voltios de 2 cables. Para sistema de calefacción de gas o pet róleo
CT1501	Base posterior Q682A1079	Circuito de control de 15 a 30 voltios de 4 ó 5 cables. Para sistema de calefacción-refrigeración de gas o petr óleo.
CT1502	Base posterior Q682B1227	Circuito de control de 15 a 30 voltios, de 4 cables. Para sistemas de calefacción de bomba monoetápica para calentar o eléctrico central refrigeración que requieren que el termostato controle al ventilador en la calefacción.
CT1503	Placa de apoyo 199986D	Sistema de calefacción monoetápica de 750 milivoltios.

<sup>a</sup> Para garantizar su funcionamiento, el termostato debe montarse sobre la placa de apoyo o la base posterior que se incluyen en el paquete.

- Junte las herramientas que se requieren, según se ilustra.

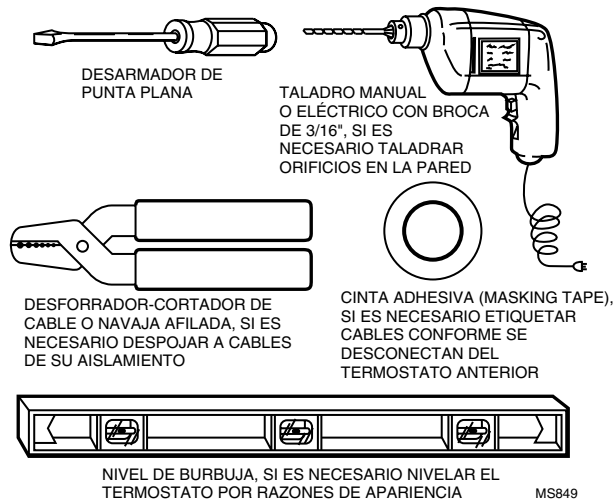

- Si la placa de apoyo o la base posterior está montada sobre una caja de salida vertical (revise la instalación anterior), pida la Placa de Cubierta y Anillo Adaptador 196393A (vea la figura correspondiente, en el paso 4). Para recibir información sobre pedidos, llame al Centro Honeywell de Asistencia al Cliente (1-800-468-1502), de lunes a viernes de 7.00 AM a 5.30 PM, hora del centro de E. U.
- Pruebe el sistema de calefacción y el de refrigeración para estar seguro de que funcionan. Si alguno de los dos no funcionara, póngase en contacto con su distribuidor local de calefacción-acondicionamiento de aire.

NOTA: No haga funcionar el sistema de refrigeración si la temperatura exterior es menor de 50°F (10°C).

- Apague la energía del sistema de calefacción-refrigeración que está en el panel de fusibles principal.

## Paso 2

### DESEMPAQUE EL TERMOSTATO

- Quite y descarte la envoltura del envío. Conserve el paquete de tornillos, las instrucciones y el recibo.
- Quite la cubierta del termostato levantándola de la parte de abajo.
- Quite con cuidado la cuña que protege los bulbos del interruptor.
- Afloje los dos tornillos prisioneros de montaje y separe la placa de apoyo o base posterior, del lado trasero de la base del termostato.

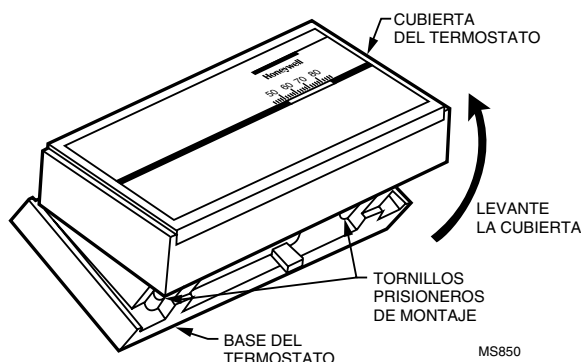

## Aviso De Reciclaje

Este control contiene mercurio en un tubo sellado. No lo coloque en la basura cuando llegue al término de su vida útil.

Si este control sirve como reemplazo de otro que también contenga mercurio en un tubo sellado, no coloque el control viejo en la basura.

Póngase en contacto con la autoridad local a cargo del manejo de la basura para obtener instrucciones sobre el reciclaje y la eliminación adecuada de este control o de un control viejo que contenga mercurio en un tubo sellado.

Si tiene preguntas, sírvase llamar a Honeywell Inc. al 1-800-468-1502.

## Paso 3

### QUITE EL TERMOSTATO ANTERIOR

- Quite la cubierta del termostato anterior. Si la cubierta no se desprende cuando se tire firmemente de la parte de abajo, revise si hay un tornillo que esté cerrando la cubierta.
- Antes de que quite el termostato anterior de la pared, examínelo cuidadosamente para localizar el mecanismo de ajuste del anticipador de calor. (Vea la ilustración, le ayudará a identificar el anticipador de calor.) Anote aquí  la designación del anticipador para usarla como referencia en lo futuro. Si su termostato no tiene un anticipador de calor, no se preocupe. Pase al párrafo siguiente.
- Afloje los tornillos que sostienen el termostato en la placa de apoyo, base posterior o a la pared y sepárelo.
- Desconecte los cables del termostato, placa de apoyo o base posterior anteriores. Cubra con cinta aislante cada cable y etiquételo con la letra de designación del terminal para hacer la reconexión más fácilmente. Si sólo hubiera dos cables, no es necesario etiquetarlos.

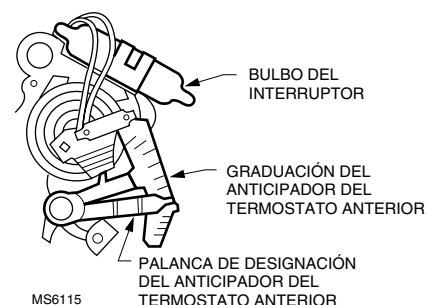

**IMPORTANTE:** Si el termostato anterior tiene terminales B u O, este termostato no podrá utilizarse en su sistema. **EXCEPCION:** El termostato CT1502 puede utilizarse en un sistema con terminales B u O.

**¿Uno o dos cables extra?**

Si está reemplazando un termostato Honeywell Chronotherm, puede ser que encuentre uno o dos cables, sobre la placa de apoyo del cableado del termostato Chronotherm, que van hasta los terminales del reloj. No permita que se toquen pues podría dañar su transformador. Desconecte los cables y envuélvalos por separado utilizando cinta aislante. **No los envuelva juntos.** Coloque los cables en donde no vayan a interferir con el funcionamiento del nuevo termostato. Registre los colores y las etiquetas de designación de terminal del resto de los cables.

# Paso 4

**MONTE LA PLACA DE APOYO O BASE POSTERIOR**

- Si monta la placa de apoyo o base posterior sobre una caja de salida, móntela como se muestra en la figura apropiada.
- Si monta la placa de apoyo o base posterior sobre la pared, sosténgala en su lugar y marque la posición de los orificios en la pared. Utilice un nivel de burbuja de aire para asegurarse de que la placa de apoyo o base posterior quedará nivelada. Haga con un taladro orificios de 3/16" y golpee suavemente sobre los taquetes para que entren en los orificios hasta quedar a ras con la pared.
- Coloque en su lugar la placa de apoyo o base posterior como se muestra en la figura apropiada e inserte holgadamente los tornillos que se suministran.

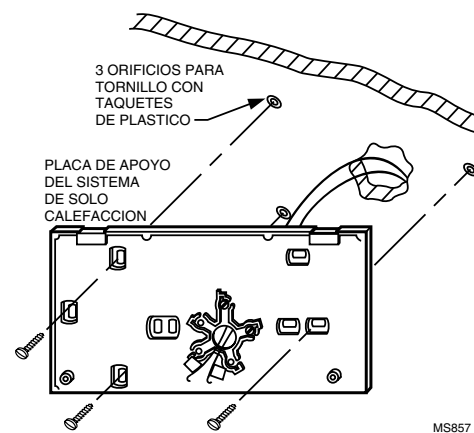
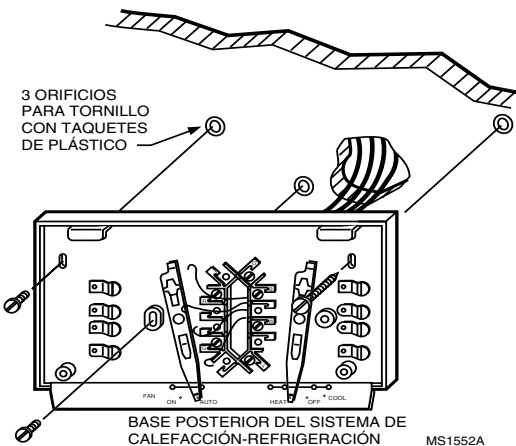
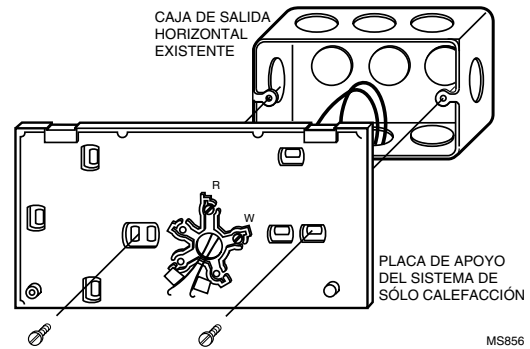
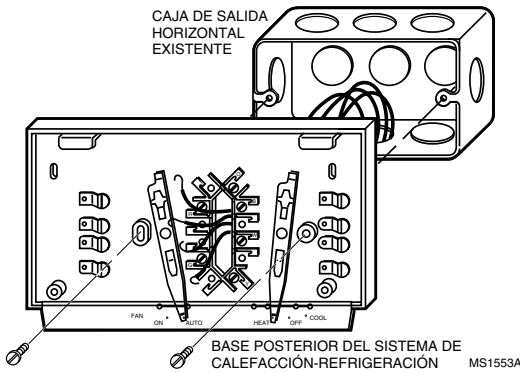

- Nivele con cuidado la placa de apoyo o base posterior y apriete firmemente los tornillos.

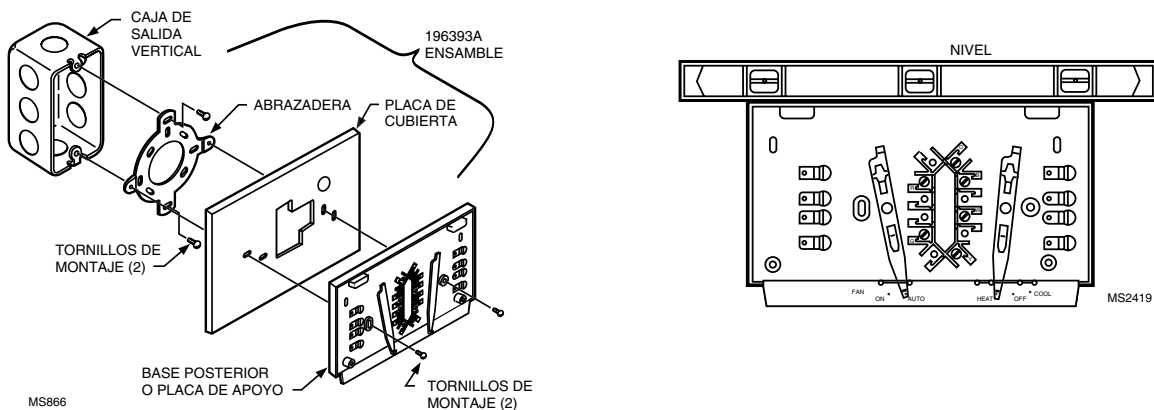

## Paso 5

### CONECTE LA PLACA DE APOYO O BASE POSTERIOR

NOTA: Todo cableado debe cumplir con las disposiciones y códigos eléctricos locales.

- Consulte la ilustración y quite el material aislante del cable del termostato cuando sea necesario.

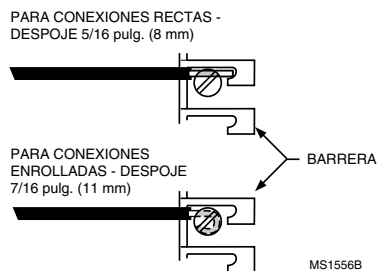

### Para el sistema de sólo calefacción CT1500

- Conecte cualquier cable al terminal R y el otro al terminal W. Apriete firmemente los tornillos.
- Introduzca el exceso del cable dentro de la pared y tape el orificio de la pared con material aislante que no sea inflamable para prevenir que alguna corriente de aire afecte el funcionamiento del termostato.

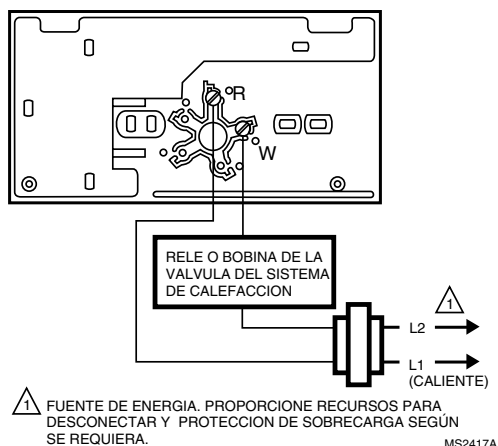

## PARA EL SISTEMA DE CALEFACCIÓN-REFRIGERACIÓN CT1501

- ☐ Conecte los cables de manera que coincidan con los terminales de la base posterior.

NOTA: Si hay cuatro cables, conecte el cable marcado con R al terminal RH y agregue un cable de puente para conectarlo a RC. Si RC se deja desconectado, el acondicionador de aire no encenderá. El esquema de 4 cables que está en esta página muestra como conectar el puente entre RC y RH. Despoje al cable del material aislante que cubre el sitio en donde se conecta a los terminales. Apriete firmemente los tornillos.

Si las etiquetas no coinciden con las designaciones del terminal de su nueva base posterior:

- Consulte la Tabla 2 de la página 7.
- Determine la conexión correcta de la lista de funciones de control y del circuito de control de equipo.

TABLA 2—DESIGNACIONES DE TERMINALES.

Terminal de la base posterior anterior	Función de control
R o RH	Energía del transformador de calefacción para el circuito de control.
RC	Energía del transformador de refrigeración para el circuito de control.
W	Relé o válvula de calefacción.
Y	Relé de refrigeración.
G	Relé del ventilador
B	Válvula de relevo de calefacción o circuito de control amortiguador.
O	Válvula de relevo de refrigeración o circuito de control amortiguador.
P	Circuito de control del compresor de la bomba de calor.

- ☐ Introduzca otra vez el exceso de cable dentro de la pared y tape el orificio que está en la pared con material aislante que no sea inflamable para prevenir que alguna corriente de aire afecte el funcionamiento del termostato.

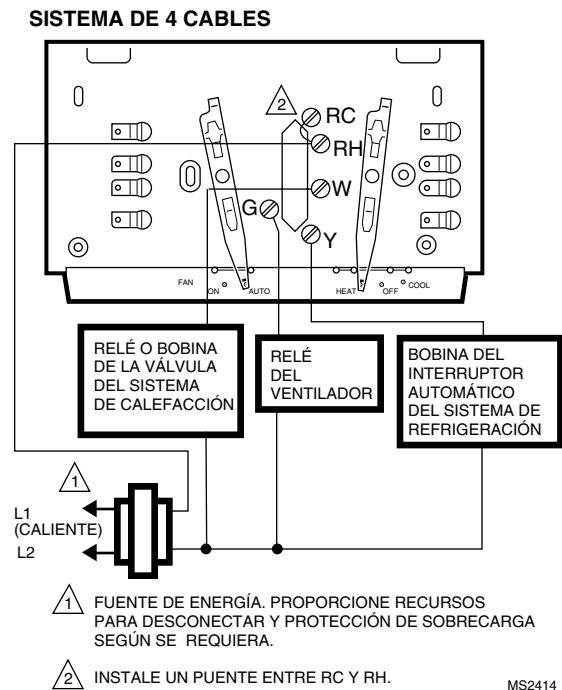
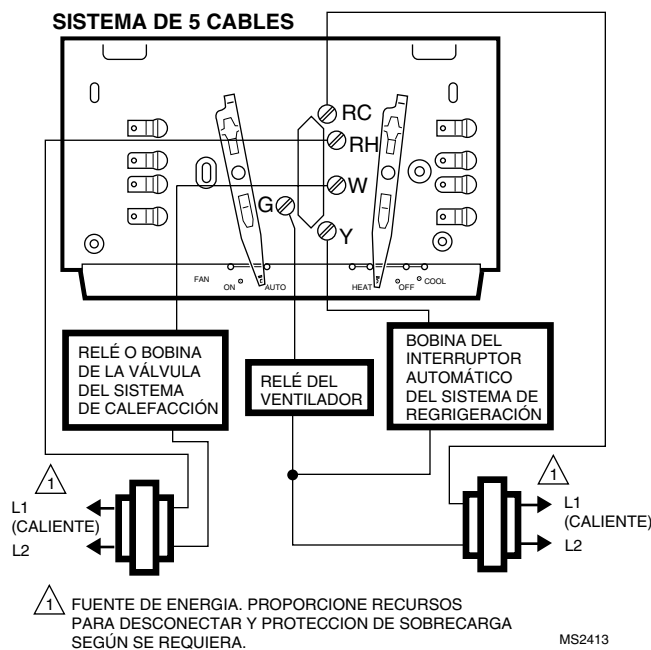

## Para el sistema de calefacción-refrigeración CT1502

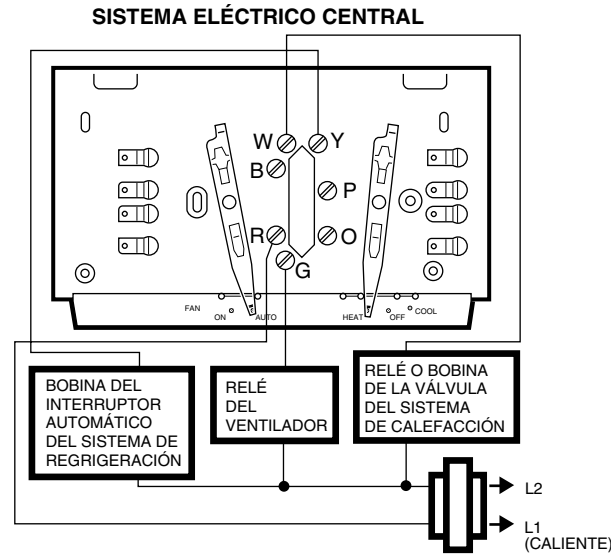

1 FUENTE DE ENERGÍA. PROPORCIONE RECURSOS PARA DESCONECTAR Y PROTECCION DE SOBRECARGA SEGUN SE REQUIERA.

MS2412A

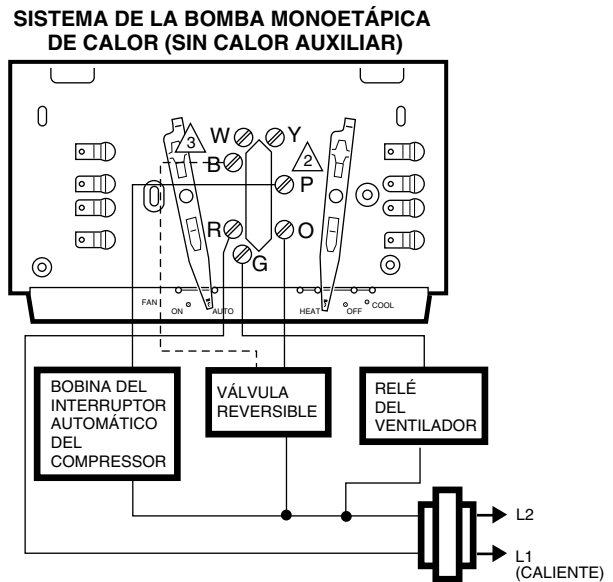

1 FUENTE DE ENERGÍA. PROPORCIONE RECURSOS PARA DESCONECTAR Y PROTECCION DE SOBRECARGA SEGUN SE REQUIERA.

2 SI EL COMPRESOR ESA CONECTADO AL TERMINAL "Y" DEL TERMOSTATO ANTERIOR CON UN PUENTE CONECTADO A "W", UTILICE EL TERMINAL "P" DEL NUEVO TERMOSTATO PARA CONECTAR EL COMPRESOR. SI EL TERMOSTATO ANTERIOR TIENE CONECTADO UN CABLE A "Y" Y UNO A "W", UTILICE EL "Y" Y EL "W" DEL NUEVO TERMOSTATO; NO UTILICE LA "P". IMPORTANTE - SI EL TERMOSTATO ANTERIOR UTILIZA UN TERMINAL W2 (CALOR AUXILIAR O DE EMERGENCIA), PROBABLEMENTE ESTE TERMOSTATO NO SE PUEDA UTILIZAR. ESTE TERMOSTATO NO ESTÁ DISEÑADO PARA CONTROLAR EL CALOR AUXILIAR.

3 ALGUNAS BOMBAS DE CALOR UTILIZAN LA "B" EN LUGAR DE LA "O".

MS2415A

- Conecte los cables de manera que coincidan con los terminales de la base posterior. Apriete firmemente los tornillos.
- Introduzca el exceso de cable dentro de la pared y tape el orificio que está en la pared con material aislante que no sea inflamable para prevenir que alguna corriente de aire afecte el funcionamiento del termostato.

## Para el sistema de calefacción CT1503 de 750 milivoltios

- Conecte cualquier cable al terminal R y el otro al terminal W. Apriete firmemente los tornillos.
- Introduzca el exceso del cable dentro de la pared y tape el orificio de la pared con material aislante que no sea inflamable para prevenir que alguna corriente de aire afecte el funcionamiento del termostato.

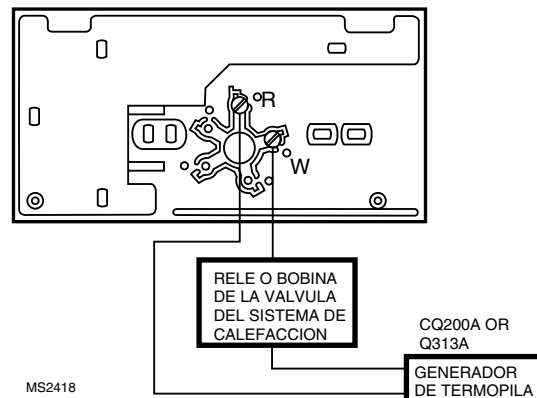

MS2418

# Paso 6

## MONTE EL TERMOSTATO

- Note las lengüetas que están en la orilla superior interna de la base del termostato. Estas lengüetas entran dentro de las ranuras moldeadas que están en la parte superior de la placa de apoyo o base posterior.
- Cuelgue la base del termostato sobre la placa de apoyo o base posterior como se muestra en la ilustración.
- Inserte los dos tornillos prisioneros para montaje que se localizan en las esquinas de la parte de abajo de la base del termostato (vea ilustración); apriete firmemente.

**IMPORTANTE:** *NO inicie el ciclo del sistema de calentamiento hasta que el paso 7 se haya completado.*

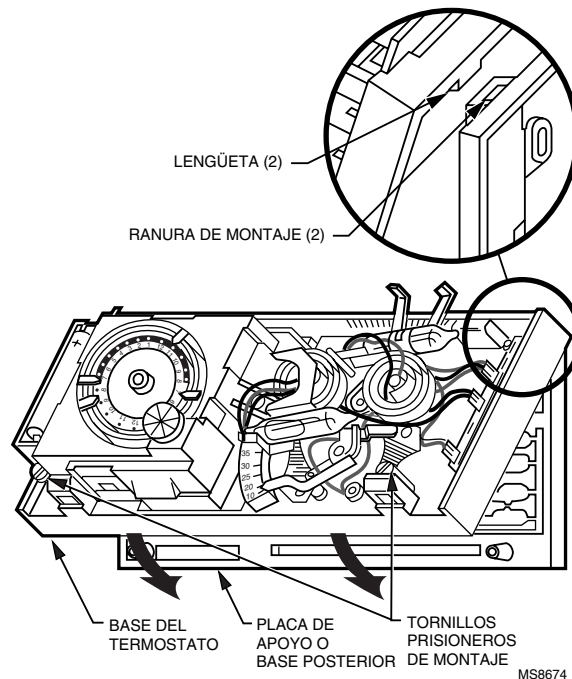

# Paso 7

## DESIGNE LA PALANCA DEL ANTICIPADOR DE CALOR

NOTA: No aplica al modelo CT1503 de 750 milivoltios

- El anticipador ajustable de calor del termostato debe designarse correctamente para que controle con precisión la duración a tiempo del sistema. Una designación incorrecta puede dar como resultado que la temperatura oscile o que el anticipador se quemé, lo cual invalidaría la garantía de su termostato.

Asegúrese de que exista la descarga de corriente (designación del anticipador) para la operación de su sistema. Este dato es el número que anotó en la casilla del paso 3. Si no encuentra la descarga de corriente del paso 3, puede encontrar esta información, impresa en el control primario de su calentador o caldera. El control primario es generalmente una válvula de gas, un relé o caja de control del quemador, un controlador Aquastat o una válvula de zona que tenga conectados los cables del termostato. Estos controles se localizan generalmente detrás de la cubierta del calentador. Vea la ilustración siguiente.

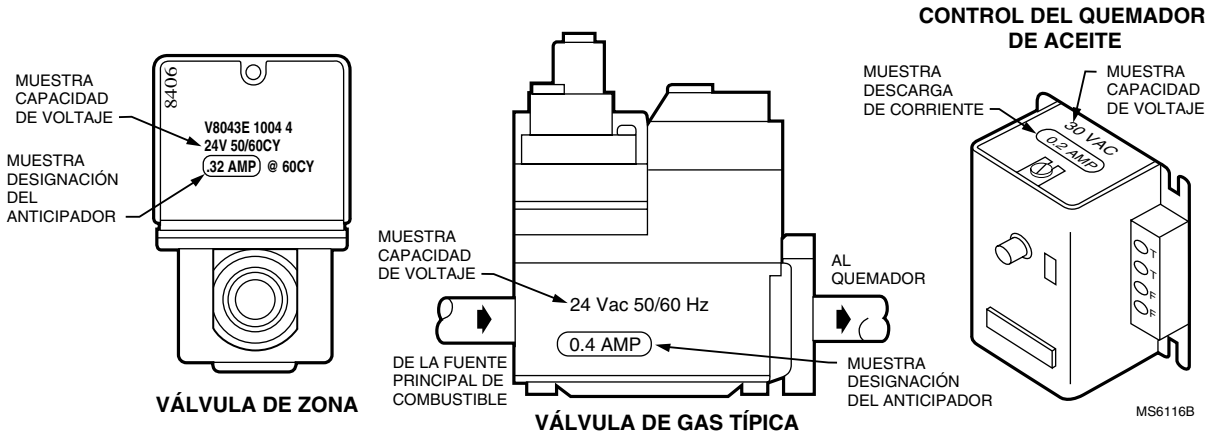

Si no se dispone de la capacidad de corriente, proceda como sigue:

- Conecte las sondas de un amperímetro de corriente alterna (0 a 2.0 A por ejemplo) entre los terminales R (o RH) y W de la placa de apoyo o base posterior.
- Permita que el sistema funcione con el amperímetro cuando menos durante un minuto antes de anotar la lectura. Registre la lectura aquí .

- En los termostatos CT1500, CT1501 ó CT1502, mueva el indicador del anticipador de calor hasta que coincida con el número que registró en el paso 4 ó que encontró en el control primario como se mostró anteriormente, o que registró de acuerdo al paso 7.

**IMPORTANTE:** La mayoría de los sistemas de agua caliente requiere de una designación equivalente a 1.3 veces la capacidad de corriente de la válvula.

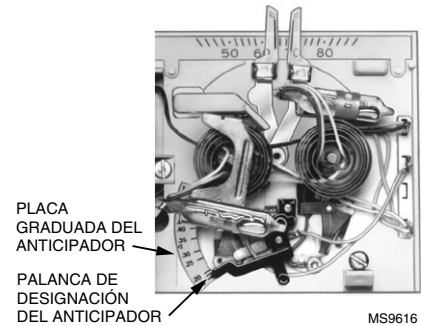

## Paso 8

### INSTALE LAS BATERÍAS DEL MEDIDOR DE TIEMPO

- La energía para el medidor de tiempo se suministra con dos baterías alcalinas AAA (incluidas). Instale las baterías del medidor de tiempo en el termostato como se muestra. Una vez al año, o cuando las baterías ya no funcionen, reemplácelas con dos baterías alcalinas AAA nuevas. Otro tipo de baterías podrían escurrirse, lo que dañaría el medidor de tiempo. El termostato funcionará por sí sólo sin baterías, pero no funcionará como un economizador de combustible.

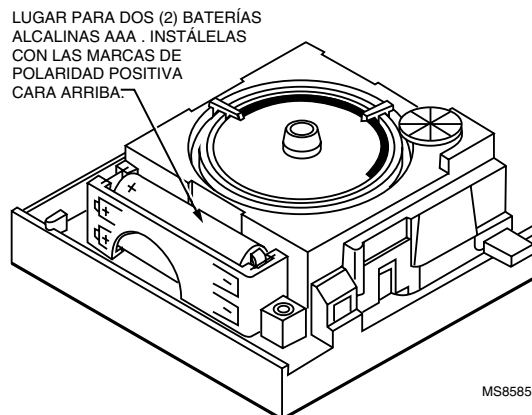

## Paso 9

### DESIGNE EL MEDIDOR DE TIEMPO

- Ajuste el medidor de tiempo moviendo la perilla en el sentido de las manecillas del reloj . NO regrese la perilla.
- Cuando la hora esté designada correctamente, la Flecha Indicadora de la Hora (vea la ilustración) debe apuntar hacia la hora correcta y hacia la sección correspondiente del dial de programa de horario diurno (clara) o nocturno (oscura).

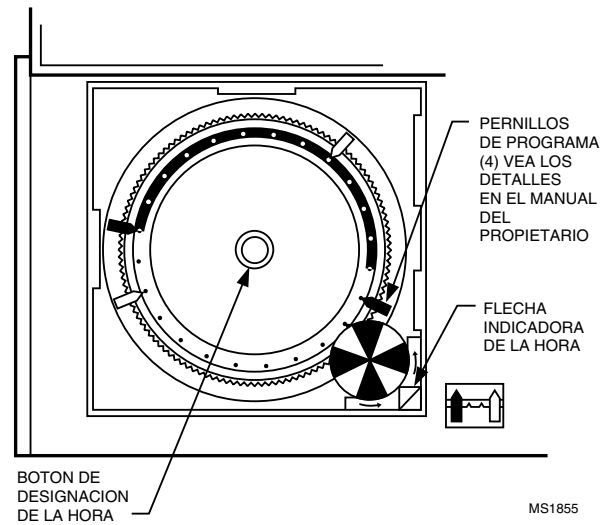

## Paso 10

### ACOPLE LA CUBIERTA DEL TERMOSTATO

- Asegúrese de que se hayan extraído las cuñas de empaque que están en la base del termostato, como se explicó en el paso 3.
- Coloque las dos lengüetas que están sobre la orilla superior de la cubierta dentro de las ranuras de montaje de la base del termostato.
- Gire la cubierta hacia abajo hasta que se enganche con la parte inferior de la base.

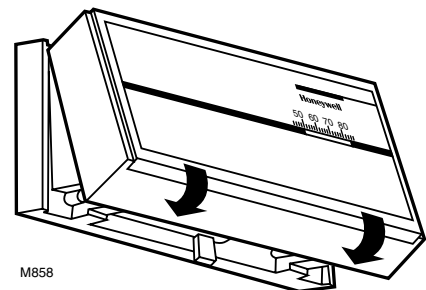

## VERIFIQUE EL FUNCIONAMIENTO DEL TERMOSTATO Y DESIGNE LAS PALANCAS DE CONTROL DE TEMPERATURA

- Las dos palancas que están en la parte superior del termostato controlan la temperatura alta y baja de ahorro de energía y de control de bienestar, como se muestra en la ilustración.



### **PRECAUCION**

NO verifique el funcionamiento conectando en cortocircuito los terminales del relé o de la bobina de la válvula; esto provocará que el anticipador de calor del termostato se queme, lo cual invalidaría la garantía.

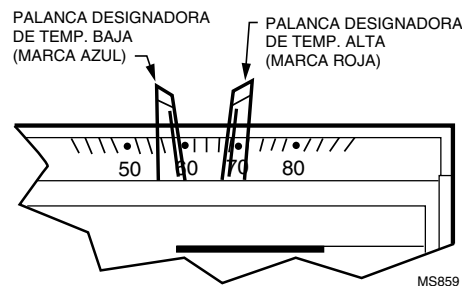

### **Sistema de solo calefacción**

- Enciendale la energía al calentador.
- Mueva juntas las dos palancas de control de temperatura cuando menos 5°F (3°C) arriba de la temperatura ambiental. El calor debe encenderse. El ventilador empezará a funcionar cuando el calentador se caliente.
- Mueva juntas las dos palancas 5°F (3°C) abajo de la temperatura ambiental. El calor debe apagarse.
- Ponga a funcionar todo el sistema de calentamiento durante cuando menos un ciclo completo.

**IMPORTANTE:** Si el termostato falla en cualquier prueba, consulte la guía de solución de problemas del manual del propietario.

### **Sistema de calefacción-refrigeración**

- Enciendales la energía al calentador y al sistema de refrigeración
- Coloque la palanca del interruptor del sistema en la posición HEAT y la palanca del interruptor del ventilador en la posición AUTO.
- Mueva juntas las dos palancas de control de temperatura cuando menos 5°F (3°C) arriba de la temperatura ambiental. El calor debe encenderse. El ventilador empezará a funcionar cuando el calentador se caliente. En el modelo CT1502, el ventilador empezará a funcionar inmediatamente.
- Mueva juntas las dos palancas 5°F (3°C) abajo de la temperatura ambiental. El calor debe apagarse. El ventilador dejará de funcionar cuando el calentador se enfríe.

**IMPORTANTE:** Para evitar que el compresor se dañe, no ponga a funcionar el sistema de refrigeración si la temperatura exterior es menor de 50°F (10°C). Consulte las recomendaciones del fabricante.

- Coloque la palanca del interruptor del sistema en la posición COOL y la palanca del interruptor del ventilador en la posición AUTO.
- Mueva juntas las dos palancas de control de temperatura cuando menos 5°F (3°C) abajo de la temperatura ambiental. El equipo de refrigeración debe funcionar y el ventilador empezará a operar. Espere un momento por cualquier retraso que pudiera presentarse en el circuito de control del compresor.

- Mueva juntas las dos palancas 5°F (3°C) arriba de la temperatura ambiental. El equipo de refrigeración debe apagarse.
- Coloque el interruptor del ventilador en la posición ON. El ventilador debe funcionar continuamente con el interruptor del sistema en cualquier posición.
- Coloque el interruptor del sistema en la posición OFF. Mueva las dos palancas de temperatura hacia varias posiciones. Los sistemas de calefacción y refrigeración no deben funcionar.
- Ponga a funcionar todo el sistema durante cuando menos un ciclo completo, con el interruptor del sistema en la posición COOL y un ciclo completo con el interruptor en la posición HEAT.

**IMPORTANTE:** *Si el termostato falla en cualquier prueba, consulte la guía de solución de problemas del manual del propietario.*

- Después de la verificación, designe de nuevo a las dos palancas de temperatura con las temperaturas deseadas.

**Para la temporada de calefacción:**

- Mueva la palanca **azul** a la temperatura de **ahorro de energía** que se desee que haya cuando esté durmiendo o cuando la casa esté desocupada.
- Designe la palanca **roja** con la temperatura que desee que haya durante los períodos de bienestar **normales**.

**Para la temporada de refrigeración:**

- Mueva la palanca **roja** a la temperatura de **ahorro de energía** que se desee que haya cuando esté durmiendo o cuando la casa esté desocupada.
- Designe la palanca **azul** con la temperatura que desee que haya durante los períodos de bienestar **normales**.

**PARA OBTENER INFORMACION SOBRE LAS INSTRUCCIONES DE FUNCIONAMIENTO Y PROGRAMACION, CONSULTE LA FORMA 69-0333 DEL MANUAL DEL PROPIETARIO.**

SI TIENE ALGUNA PREGUNTA RELACIONADA CON LA INSTALACION DEL TERMOSTATO ECONOMIZADOR DE COMBUSTIBLE HONEYWELL, LLAME GRATIS A NUESTRO CENTRO DE ASISTENCIA AL CLIENTE A; 1-800-468-1502, DE LUNES A VIERNES DE 7.00 AM A 5.30 PM, HORA DEL CENTRO DE E.U.





**Honeywell**

---

**División de Controles para Edificios y Residencias**

Honeywell Inc.  
1985 Douglas Drive North  
Golden Valley, MN 55422

Honeywell Limited—Honeywell Limitée  
740 Ellesmere Road  
Scarborough, Ontario  
M1P 2V9

*Le ayuda a controlar su mundo*

Impreso en Estados Unidos



Publicado en papel reprocesado  
conteniendo por lo menos 10%  
fibra de papel reusado.

**LA LLAVE DE  
CALIDAD**