

82W LED FULL SPECTRUM GROW LIGHT INSTALLATION INSTRUCTIONS

WARNING: These products may represent a possible shock or fire hazard if improperly installed or attached in any way. Products should be installed in accordance with the owners manual, current electrical codes and/or the current National Electric Code (NEC).

PARTS INCLUDED

- (2) Chains
- (2) Triangle Hooks
- (2) Safety Pins

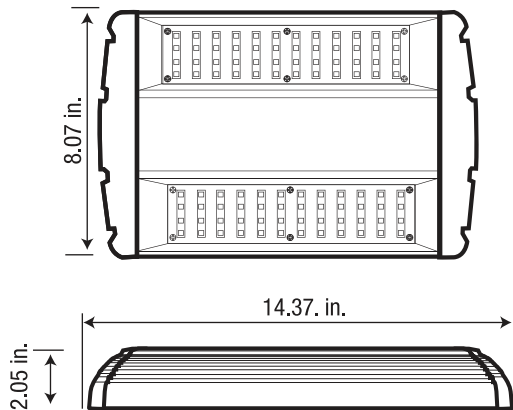
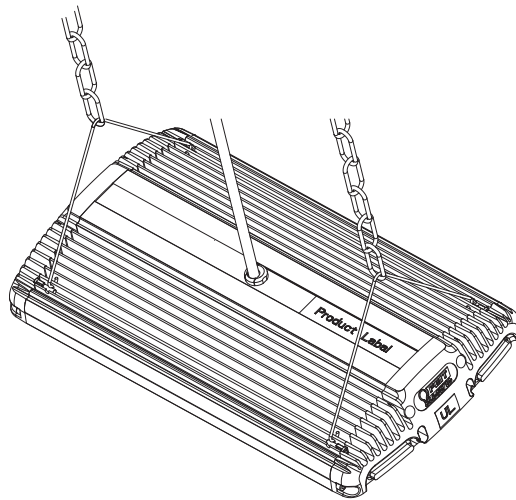

LIMITED WARRANTY

This product is warranted to be free from defects in workmanship and materials for up to 3 years from date of purchase. If it fails to do so, please contact Feit Electric at info@feit.com or call 1-866 326-BULB (2852) for instructions on replacement. Do not return the product to the store.

For comments please write to:
 Feit Electric
 Customer Service Department
 4901 Gregg Road, Pico Rivera, CA 90660

This device complies with part 15 of the FCC Rules. Operation is subject to the following two conditions: (1) This device may not cause harmful interference, and (2) this device must accept any interference received, including interference that may cause undesired operation. Note: This equipment has been tested and found to comply with the limits for a Class B digital device, pursuant to part 15 of the FCC Rules. These limits are designed to provide reasonable protection against harmful interference in a residential installation. This equipment generates, uses and can radiate radio frequency energy and, if not installed and used in accordance with the

instructions, may cause harmful interference to radio communications. However, there is no guarantee that interference will not occur in a particular installation. If this equipment does cause harmful interference to radio or television reception, which can be determined by turning the equipment off and on, the user is encouraged to try to correct the interference by one or more of the following measures: Reorient or relocate the receiving antenna. Increase the separation between the equipment and receiver. Connect the equipment into an outlet on a circuit different from that to which the receiver is connected. Consult the dealer or an experienced radio/TV technician for help.



WARNING: TURN OFF THE MAIN POWER AT THE CIRCUIT BREAKER BEFORE INSTALLING THE FIXTURE IN ORDER TO PREVENT POSSIBLE ELECTRIC SHOCK.

INSTALLATION

- (1) Make sure that the supply voltage is disconnected.
- (2) Install hooks (not included) in ceiling at 10.9" apart.

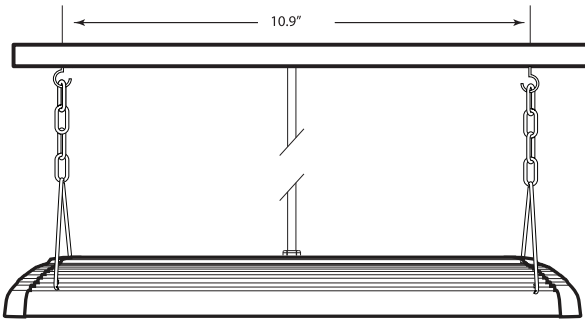

ADDITIONAL NOTES:

1. The minimum distance between fixture centerlines is 36".
2. The minimum distance between the fixture and the wall is 18".
3. The minimum distance between the fixture and the ceiling is 11".
4. The maximum temperature of the installed environment is 25°C.

- (3) Install the Triangle hook into the chains as illustrated in Fig. 1 and 2.
- (4) Install the Triangle hook on the Heat-sink hole as illustrated in Fig.3 and Fig.4.
- (5) Install the safety pin as illustrated in Fig. 5.

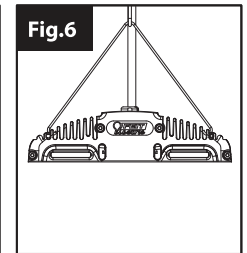
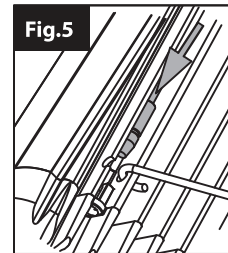
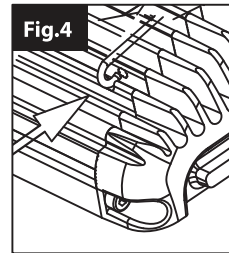
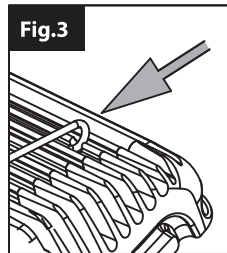
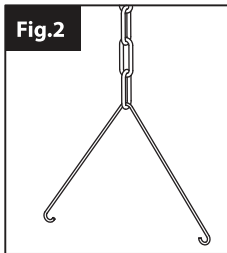
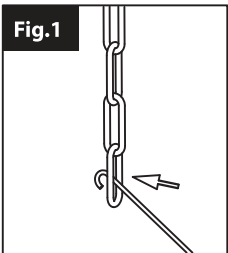

HARDWIRE CONNECTION

1. Install fixture cord into junction box thru cable clamp connector.

2. Connect the three wires coming from the fixture to the junction box wires (green-ground, white-neutral and black-line voltage).

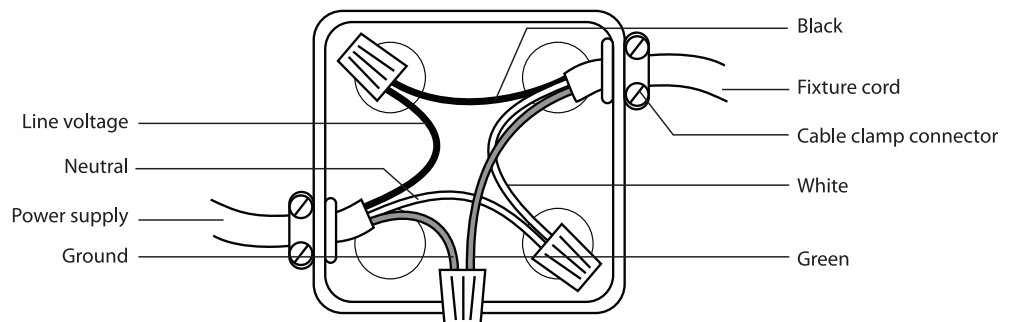

82W LED SPECTRUM COMPLET POUSSENT LUMIÈRE INSTRUCTIONS D'INSTALLATION

AVERTISSEMENT : Ces produits peuvent représenter un choc électrique ou un risque d'incendie potentiel en cas de mauvaise installation ou fixation. Les produits devraient être installés conformément au guide d'utilisation, aux codes électriques en vigueur et/ou au Code national de l'électricité (CNE) en vigueur.

PIÈCES COMPRISES

- (2) Chaînes
- (2) Crochets triangulaires
- (2) Épingle de sécurité

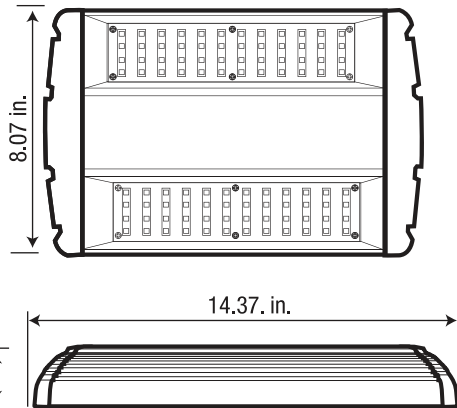
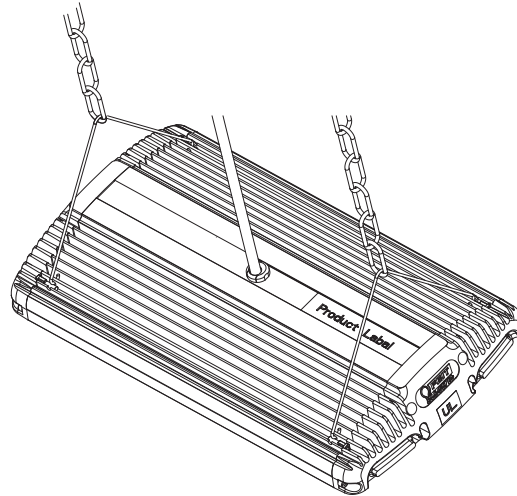

GARANTIE RESTREINTET

La garantie de ce produit indique qu'il ne doit comporter ni erreur d'exécution, ni défaut matière pendant 3 ans à compter de la date d'achat. Dans le cas contraire, veuillez contacter Feit Electric par courriel à l'adresse info@feit.com ou appeler le numéro 1-866 326-BULB (2852) pour recevoir des instructions de remplacement. Ne retournez pas le produit au magasin.

Pour des remarques, veuillez écrire à :
 Feit Electric
 Service à la clientèle
 4901 Gregg Road, Pico Rivera, CA 90660

Cet appareil est conforme à la section 15 des normes de la FCC. Son fonctionnement est sujet aux deux conditions suivantes : (1) cet appareil ne doit pas causer d'interférence nuisible, et (2) il doit accepter toute interférence de venant de l'extérieur, y compris celle pouvant entraîner un mauvais fonctionnement. Note : Cet appareil a été mis à l'essai et il est jugé être conforme aux limites établies pour un appareil numérique de classe B, selon la section 15 des normes de la FCC. Ces limites sont conçues pour offrir une protection raisonnable contre les interférences nuisibles dans une installation résidentielle. Cet appareil génère, utilise et peut émettre une énergie radioélectrique et, s'il n'est pas installé correctement et utilisé en

conformité avec ces instructions, il peut perturber les communications radio. Il n'est toutefois pas garanti que l'interférence ne se produira pas dans une installation particulière. Si cet appareil perturbe la réception du signal radio ou télé, laquelle peut être établie en mettant l'appareil en marche puis en l'arrêtant, l'utilisateur est encouragé à essayer de corriger l'interférence en prenant une ou plusieurs des mesures suivantes : Réorienter ou déplacer l'antenne de réception. Augmenter la distance entre l'appareil et le récepteur. Brancher l'appareil sur une prise murale qui se trouve sur un circuit autre que celui sur lequel le récepteur est branché. Consulter le détaillant ou un technicien radio/télé pour obtenir de l'aide.



AVERTISSEMENT : COUPEZ L'ALIMENTATION PRINCIPALE AU NIVEAU DU DISJONCTEUR AVANT D'INSTALLER L'APPAREIL D'ÉCLAIRAGE, POUR ÉVITER TOUTE DÉCHARGE ÉLECTRIQUE ÉVENTUELLE

D'INSTALLATION

- (1) Assurez-vous que la tension d'alimentation est déconnectée.
- (2) Mesurez "Distance A" entre deux trous de clé et installez les crochets au plafond.

NOTES COMPLÉMENTAIRES:

1. La distance minimale entre les lignes centrales de l'appareil est de 36 ".
2. La distance minimale entre le luminaire et le mur est de 18 ".
3. La distance minimale entre le luminaire et le plafond est de 11 ".
4. La température maximale de l'environnement installé est de 25°C.

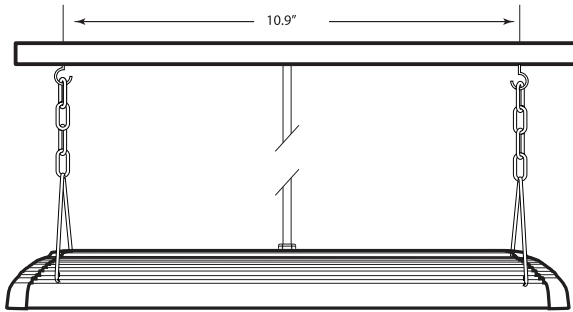

- (3) Installez le crochet Triangle dans les chaînes comme illustré à la Fig. 1 et 2.
- (4) Installez le crochet triangulaire sur le trou du dissipateur de chaleur, comme illustré sur la figure 3 et la figure 4.
- (5) Installez la goupille de sécurité comme illustré à la figure 5.

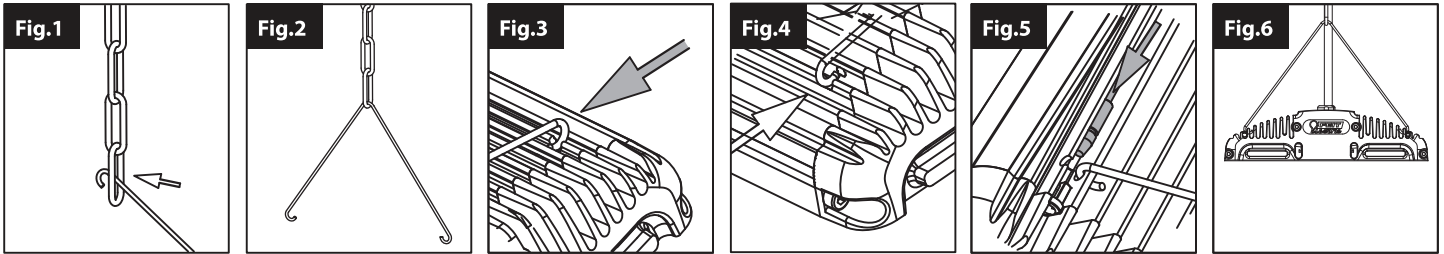

CONNEXION HARDWIRE

1. Installez le cordon de fixation dans la boîte de jonction par le connecteur de serre-câble.

2. Connectez les trois fils qui viennent de l'appareil aux fils de la jonction (tension vert, neutre blanc et tension noire).

